

1) Výrobok: **VYVAŽOVACÍ VENTIL**

2) TYP: **IVAR.CIM 787**



3) Inštalácia:



Inštaláciu a uvedenie do prevádzky, rovnako ako pripojenie elektrických komponentov, musí vykonávať výhradne osoba odborne spôsobilá s patričnou elektro-technickou kvalifikáciou v súlade so všetkými národnými normami a vyhláškami platnými v zemi inštalácie. Počas inštalácie a uvádzaní do prevádzky musia byť dodržané inštrukcie a bezpečnostné opatrenia uvedené v tomto návode. Prevádzkovateľ nesmie vykonávať žiadne zásahy a je povinný sa riadiť pokynmi uvedenými nižšie, a dodržiavať ich tak, aby nedošlo k poškodeniu zariadenia alebo k ujme na zdraví obsluhujúceho personálu, pri dodržaní pravidiel a noriem bezpečnosti pri práci.

4) Charakteristika použitia:

Použitie pre vyváženie prietoku v systémoch vykurovania, chladenia a bytových rozvodoch vody. Možnosť manuálneho nastavenia diferenčného tlaku a prietoku, s možnosťou aretácie. Funkcie, vyvažovacia, uzatváracia a kontrolná, sú integrované do jednej armatúry. Súčasťou armatúry sú i koncové členy pre meranie bez vypúšťania. Vysoká presnosť nastavenia. Vyrobené v súlade s požiadavkami normy EN ISO 9001. Testované podľa normy EN 12266-1.

5) Montážny postup:

Pred inštaláciou IVAR.CIM 787 skontrolujte, či sa vo vnútri tela ventilu alebo potrubia nenachádzajú žiadne cudzie látky (nečistoty), ktoré by mohli poškodiť tesnosť alebo funkčnosť ventilu. Ak je tento vyvažovací ventil vybavený rozširujúcim modulom, pre meranie prietoku (IVAR.CIM 721), uistite sa, že má potrubný rozvod dostatočný priestor pre inštaláciu (5x DN ventilu + 2x DN potrubia). Pri inštalácii venujte pozornosť smeru prúdenia, vyznačenému na tele ventilu šípkou. Taktiež venujte pozornosť orientácii meračích tlakových portov, ktoré by mali umožňovať vloženie a pripojenie merača diferenčného tlaku. Uistite sa, že dĺžka závitov, na pripojovacom potrubí, nie je dlhšia ako dĺžka závitov vyvažovacieho ventilu.

Z hľadiska vyvažovania, je možné vyvažovací ventil IVAR.CIM 787, inštalovať buď na prírodné alebo na vratné potrubie. Odporúča sa inštalácia na vratné potrubie, pretože v tejto polohe dochádza k nižšiemu teplotnému a mechanickému namáhaniu.

Inštalácia vyvažovacích ventilov musí byť vykonaná výhradne podľa návodu výrobcu alebo jeho zástupcu, s podmienkou dodržania všetkých prevádzkových parametrov a technických limitov uvádzaných v technickom liste. Pri inštalácii je nutné používať také tesniace prvky na závitoch, ktoré spĺňajú požiadavky na prevádzkové podmienky teplotné, tlakové a typ média.

Inštalácia, mosadzných závitových armatúr, musí byť vykonaná bez akéhokoľvek namáhania, napätia a prídavných síl, nadmerný krútiaci moment môže poškodiť telo armatúry. Pri inštalácii je nutné zohľadňovať dĺžkovú dilatáciu potrubia, v závislosti od typu materiálu a v prípade potreby ju riešiť vhodnou kompenzačnou armatúrou. Inštalácia sa vykonáva k tomu určeným stranovým kľúčom, s príslušnou veľkosťou alebo k tomu určenými inštalátorskými siko kliešťami (s hladkými dosadacími plochami) pre ťahovanie šesťhranov.

## 6) Prierez vyvažovacím ventilom:

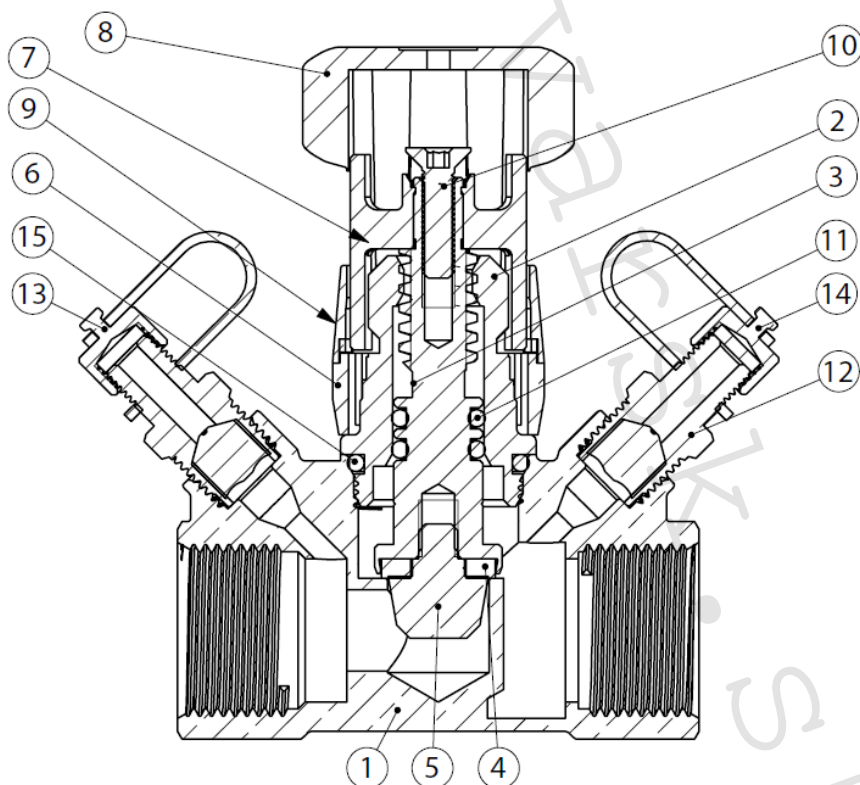

- 1) Telo ventilu
- 2) Kryt
- 3) Hriadeľ
- 4) Tesnenie
- 5) Uzatváracia kuželka
- 6) Index nastavenia
- 7)
- 8) Ovládacia rukoväť
- 9) Index desatinového nastavenia
- 10) Šraub
- 11) O-krúžok
- 12) Merací bod
- 13) Červené viečko
- 14) Modré viečko
- 15) O-krúžok

## 7) Regulácia:

Úplne uzavrite vyvažovací ventil otáčaním v smere hodinových ručičiek. Technické údaje nastavenia, z projektovej dokumentácie, porovnajte s údajmi v grafoch a tabuľkách uvedených v technickom liste a regulujte prietok otáčaním proti smeru otáčania hodinových ručičiek, pokiaľ nie je dosiahnutý požadovaný prietok. Odpočet prietoku, je možné vykonať, pripojením diferenčného manometru na meracie porty, integrované do vyvažovacieho ventilu pred a za kalibrovanou membránou.

Index hlavnej stupnice ukazuje hodnoty nastavenia uzatváracej kuželky o celé otáčky od 0 do 4, zatiaľ čo druhý kruhový index ukazuje otáčky o desatiny od 0 do 9. Polohu rukoväte, pre daný požadovaný prietok, je možné aretovať pomocou imbus kľúča, s veľkosťou 6 mm.

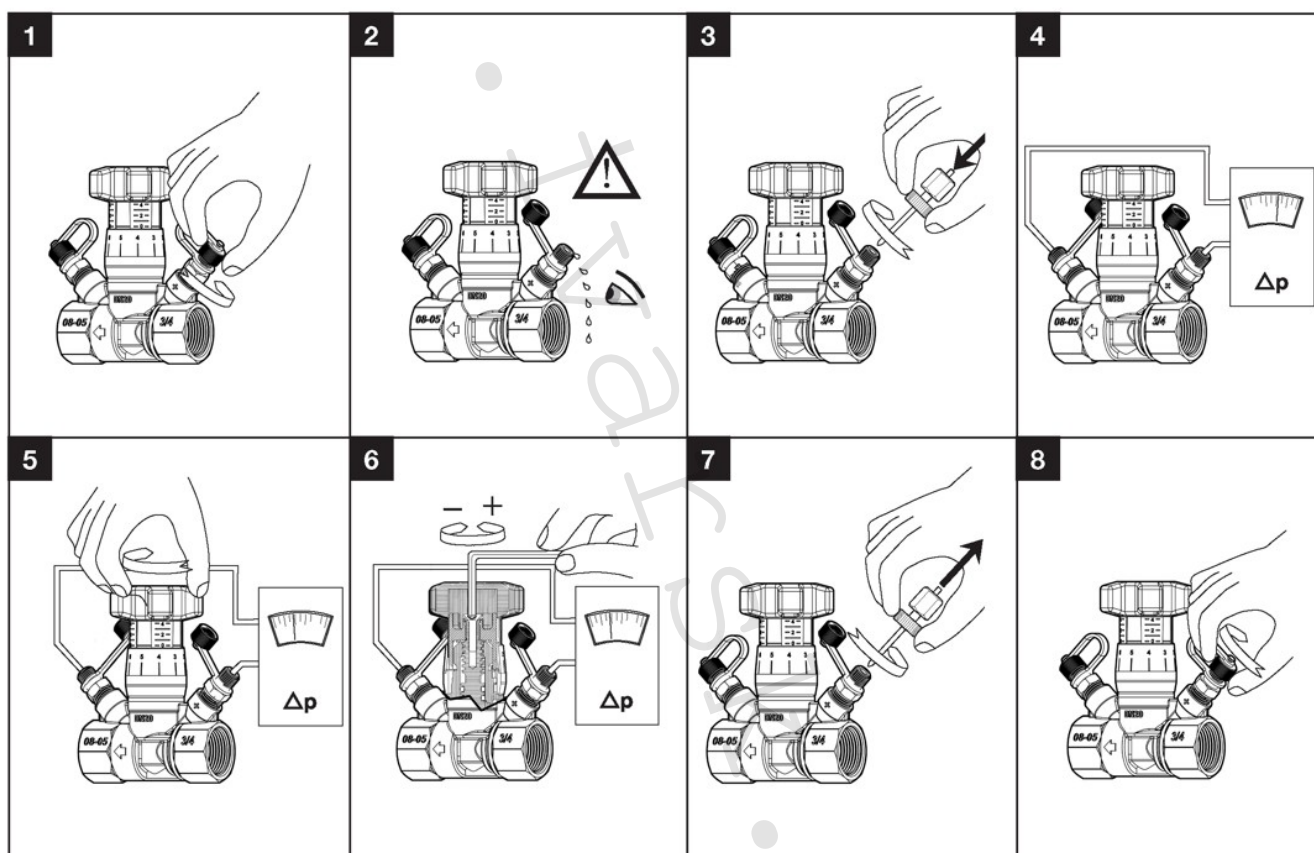

## 8) Údržba:

Vyvažovací ventil zväčša nepotrebuje žiadnu údržbu. V prípade výmeny alebo nutnosti demontáže, niektorých prvkov vyvažovacieho ventilu, sa uistite, že systém nie je v prevádzke a pod tlakom. Pokiaľ, by ste potrebovali, vymeniť tesniaci O-krúžok (15) medzi telom ventilu (1) a krytom (2), postupujte podľa pokynov uvedených nižšie:

- čiastočne otvorte uzatváraciu kuželku (5);
- povytiahnite index stupnice (9), ktorý kryje ovládaciu rukoväť (8), uvoľníte ovládaciu rukoväť a dištančný krúžok (6);
- odšraubujte šesťhranným kľúčom kryt (2);
- vymeňte O-krúžok (15);
- otvorte uzatváraciu kuželku (5) až do maximálnej pozície otvorenia;
- zašraubujte šesťhranným kľúčom kryt (2) až do jeho upevnenia v tele ventilu (1);
- vložte dištančný krúžok (6) a rukoväť (8) na svoje miesto;
- úplne uzavrite vyvažovací ventil otáčaním rukoväte, v smere otáčania hodinových ručičiek;
- ak je vyvažovací ventil uzavretý, index stupnice (9) musí byť nastavený na hodnotu "0" a korešpondovať s nápisom vyznačeným na dištančnom krúžku (6).

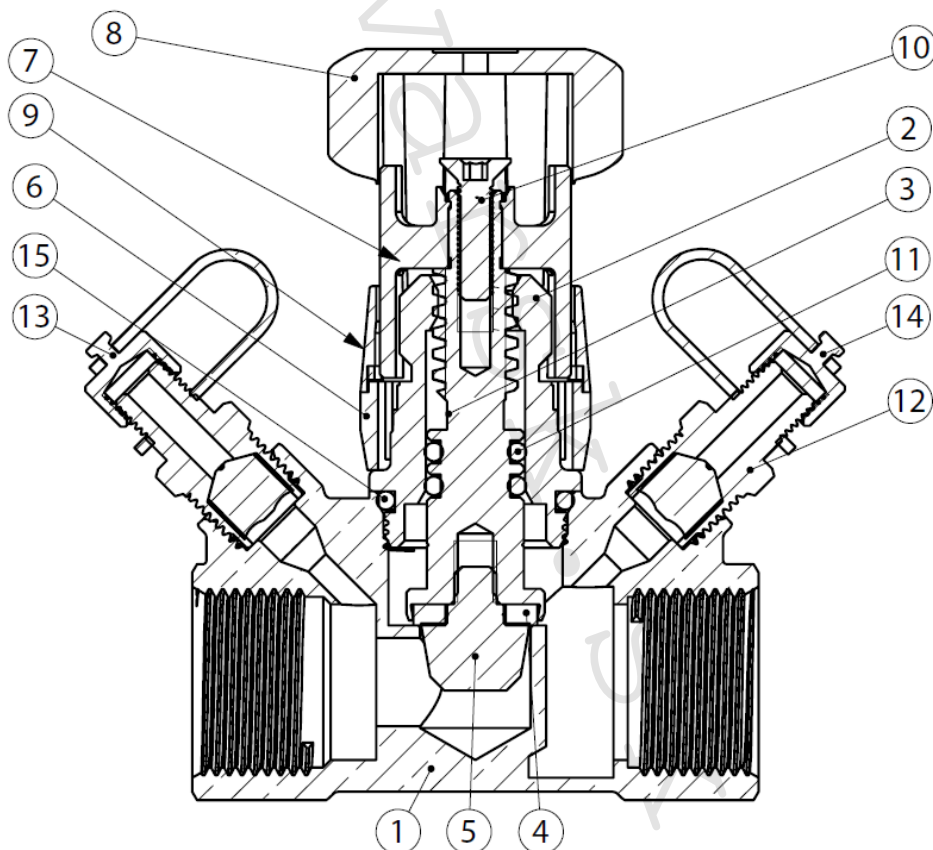

## 9) Tesnenie na závitoch:

- Pri použití, odporúčaných tesniacich materiálov, je nutné postupovať podľa návodu výrobcu alebo jeho zástupcu.
- K tesneniu na závitoch sa neodporúča používať ako tesniaci materiál konopné vlákno, z dôvodu rizika prepákovania a následného roztrhnutia tela armatúry.

## 10) Odporúčané tesniace materiály:

- Tesniace teflónové pásky PTFE
- Tesniace teflónové šnúry
- Tesniace teflónové nite
- Tesniace pasty
- Tesniace gély

## 11) Prevádzkové parametre:

- Maximálny prevádzkový tlak PN 25
- Rozsah prevádzkovej teploty -10 °C až +120 °C

## 12) Poznámka:

### POZOR

Pred každým sprevádzkovaním vykurovacieho systému, najmä pri kombinácii podlahového a radiátorového vykurovania, dôrazne **upozorňujeme na výplach celého systému, podľa návodu výrobcu**. **Odporúčame ošetrenie vykurovacieho systému prípravkom GEL.LONG LIFE 100**. Predajca **nenesie zodpovednosť za funkčné závady spôsobené nečistotami v systéme**.

## 13) Upozornenie:

- Spoločnosť IVAR CS spol. s r.o. si vyhradzuje právo vykonávať v akomkoľvek momente a bez predchádzajúceho upozornenia zmeny technického alebo obchodného charakteru pri výrobkoch uvedených v tomto návode.
- Vzhľadom k ďalšiemu vývoju výrobkov si vyhradzuje právo vykonávať technické zmeny alebo vylepšenia bez oznámenia, odchýlky medzi vyobrazeniami výrobkov sú možné.
- Informácie uvedené v tomto technickom vyhotovení nezbavujú užívateľa povinnosti dodržiavať platné normatívy a platné technické predpisy.
- Dokument je chránený autorským právom. Taktó založené práva, obzvlášť práva prekladu, rozhlasového vysielať, reprodukcia fotomechanikou, alebo podobnou cestou a uloženie v zariadení na spracovanie údajov zostávajú vyhradené.
- Za tlačové chyby alebo chybné údaje nepreberáme žiadnu zodpovednosť.