

NORMOVANÁ KOMPAKTNÍ ODSTŘEDIVÁ ČERPADLA S ELEKTRONICKOU REGULACÍ S KONSTANTNÍM DIFERENCIÁLNÍM TLAKEM

NORMOVANÁ KOMPAKTNÍ ODSTŘEDIVÁ ČERPADLA S ELEKTRONICKOU REGULACÍ



VŠEOBECNÉ INFORMACE

Použití

Kompaktní elektronicky řízená odstředivá čerpadla s normovaným připojením jsou navržena především pro:

- cirkulaci topné vody v systémech ústředního vytápění
- cirkulaci vody v klimatizačních a chladících systémech

Díky použití systému HYDRODRIVER jsou tato čerpadla mimořádně přizpůsobivá. Jejich výkon se automaticky přizpůsobuje měnícím se požadavkům připojeného systému tak, že přednastavený diferenciální tlak na čerpadle zůstává stálý.

Konstrukce čerpadla

Normované jednostupňové odstředivé čerpadlo dle EN 733 se spirálním tělesem a mezikusem z litiny. Litinové uzavřené oběžné kolo (na objednávku též bronzové) je dynamicky vyvážené, axiální síly jsou kompenzovány vyrovnávacími otvory. Na objednávku lze dodat s výměnnými sacími kroužky. Hřídel čerpadla je z nerezové oceli.

Ucpávka standardní verze je v provedení uhlík / karbid křemíku – EPDM. Na objednávku i jiné materiálové kombinace.

Konstrukce motoru

Uzavřený asynchronní elektromotor nuceně chlazený okolním vzduchem tvaru B 5, u modelu NKP-GE dvoupólový (2900 n/min.), u modelu NKM-GE čtyřpólový (1450 n/min.). Hřídel je uložena v robustních kuličkových ložiskách, která zajišťují tichý chod a dlouhou životnost.

Stupeň krytí:	IP 55
Třída izolace:	F
Napájecí jednofázové:	208 - 240 V - 50-60 Hz
třífázové:	380 - 480 V - 50-60 Hz

Elektronická řídicí jednotka - HYDRODRIVER

Integrovaná řídicí jednotka je umístěna přímo na řízeném elektromotoru. Zpracovává informace z diferenciálního tlakového snímače, upravuje otáčky elektromotoru a tím udržuje na čerpadle předvolený diferenciální tlak. Mikroprocesor a nově vyvinutá technologie IGBT umožňují dosahovat vysoké spolehlivosti a flexibility. Vysoká frekvence pulzně šířkové modulace umožňuje napájet elektromotor průběhem napětí, při kterém je dosahováno velmi nízké úrovně hluku.

Systém programově zajišťuje postupný nárůst i pokles otáček (měkký start - řízený doběh) a tím zabraňuje mechanickým i proudovým rázům. Dále chrání elektromotor proti přetížení, chybějící fázi, přepětí a podpětí v síti. Třífázová čerpadla není třeba fázovat!

Systém umožňuje:

- dálkové ovládání
- nastavení ekonomických funkcí
- propojení se záložním čerpadlem
- dálkovou signalizaci (bezpotenciální výstup)
- stavovou signalizaci LED
- jednoduchou kalibraci požadovaných hodnot
- integrované ventilační zařízení (od 2,2 kW)
- odrušení odrušovacím filtrem třídy B (EN 55022 úroveň B1)

Dálkové ovládání lze zapojit přes standardní sériové rozhraní RS485 s USS protokolem.

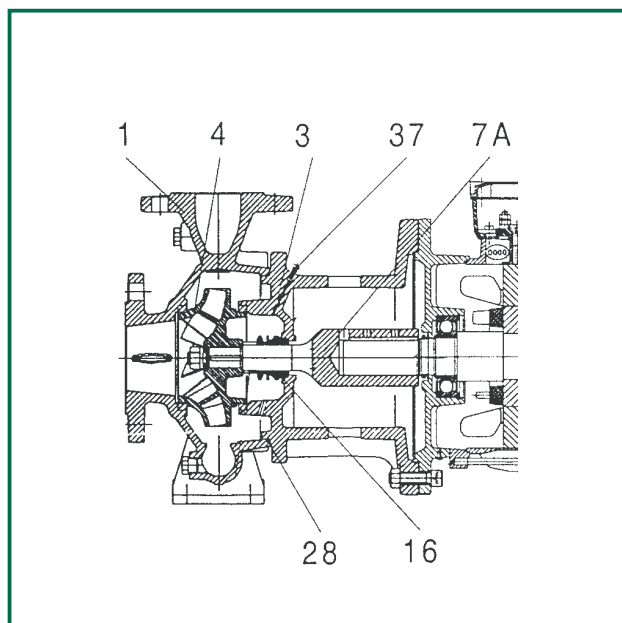

Č.	DÍLY	MATERIÁLY (STANDARDNÍ VERZE)
1	TĚLESO ČERPADLA	LITINA 250 UNI ISO 185
3	MEZIKUS	LITINA 250 UNI ISO 185
4	OBĚŽNÉ KOLO	LITINA 250 UNI ISO 185
7A	HŘÍDEL ČERPADLA	OCEL NEREZ AISI 304 - UNI 6900/71
16	MECHANICKÁ UCPÁVKA	UHLÍK/KARBID KŘEMÍKU - EPDM
28	TĚSNÍCÍ O-KROUŽEK	EDPM
37	ODVZDUŠNĚNÍ	OCEL NEREZ AISI 304 - UNI 6900/71

Č.	DÍLY	MATERIÁLY (VERZE NA OBJEDNÁVKU)
4	OBĚŽNÉ KOLO	BRONZ GCuSn5Zn5Pb5 UNI 7013/8a-72
16	MECHANICKÁ UCPÁVKA	UHLÍK/KARBID KŘEMÍKU - PTFE KARBID KŘEMÍKU/KARBID KŘEMÍKU - VITON UHLÍK/KARBID KŘEMÍKU - VITON

- Otáčky: 1450-2900 l/min.
- Provozní rozsah: od 1 do 210 m³/h s dopravní výškou do 60 m
- Čerpaná kapalina: bez pevných či abrazivních látek, nikoli vazká, neagresivní, nekystalizovaná, chemicky neutrální, vlastnostmi blízká vodě.
- Rozsah teploty kapaliny: od -10°C do +140°C
- Max. teplota okolí: +40°C
- Max. konstrukční tlak: 16 barů - 1600 kPa (pro DN200 max 10 barů)
- Příruby: PN16 DIN 2533 / PN 10 DIN 2532 pro DN 200
- Instalace: V horizontální poloze.

ROZMĚRY PŘÍRUB (mm)

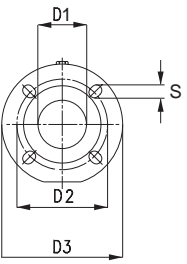
	Jmenovitá světlost (DN)						
	PN 16						
	32	40	50	65	80	100	125
D ₁	32	40	50	65	80	100	125
D ₂	100	110	125	145	160	180	210
D ₃	140	150	165	185	200	220	250
S	4 x 18	4 x 18	4 x 18	4 x 18	8 x 18	8 x 18	8 x 18

TYPOVÝ KLÍČ

NKM-G E 100 - 200 / 198/ A W /BAQE / 5,5 /4

Normované _____

Odstředivé _____

Dvoupólový motor = P | _____

Čtyřpólový motor = M | _____

S normovaným motorem a spojkou _____

Elektronicky řízené _____

Jmenovitý rozměr výtlačného hrdla _____

Jmenovitý průměr oběžného kola _____

Skutečný průměr oběžného kola _____

Materiálové provedení:

Litínové těleso s litinovým oběžným kolem = A | _____

Litínové těleso s bronzovým oběžným kolem = B | _____

Sací kroužky (pokud jsou) _____

Provedení mechanické ucpávky _____

Výkon motoru v kW _____

Počet pólů motoru:

dvoupólový = 2 | _____

čtyřpólový = 4 | _____

Určení mechanické ucpávky - kód

Položka	Kód	Popis ucpávky
1	A	O-kroužek s fixním vedením
	B	Gumová manžeta
	C	O-kroužek s pružným vedením
	D	Symetrický O-kroužek
	M	Kovová manžeta
	X	Jiné druhy těsnění
Položka	Kód	Materiály
2 & 3	A	Slitnutý uhlík/kov
	B	Slitnutý uhlík/pryskyřice
	C	Jiný druh uhlíku
	S	Chromová ocel
	U	Karbid wolframu
	Q	Karbid křemíku
	V	Oxid hlíníku (keramický)
	X	Jiné druhy keramiky
Položka	Kód	Materiály
4	P	Nitrilová pryž (NBR)
	S	Silikonová pryž
	T	Teflon (PTFE)
	E	EPDM
	V	Viton
	M	O-kroužek s PTFE povrch. úpravou
Položka	Kód	Materiály
5	v	vztužený

Určení kódu výrobku

Jmenovitý průměr oběžného kola	Kód
125	1
160	2
200	3
250	4
315	5
125.1	K
160.1	L
200.1	M

Jmenovitá světlost	Kód
32	1
40	2
50	3
65	4
80	5
100	6
125	7

Identifikace	Kód
DAB PUMPS S.p.A.	D

	Kód
DAB PUMPS S.p.A.	1

Kód	čerpadlo/oběžné kolo materiál:
1	A (01) = litina / litina
2	B (03) = litina / bronz
5	A (01) + W r*
6	B (03) + W r*

* S výměnnými sac. kroužky

Kód	Povolené ucpávky
1	BAQE
5	BOQV*
7	BAQV*
G	BOQE*

* Na objednávku

Kód	P2 jmenovitý
1	0,37
2	0,55
3	0,75
4	1,1
5	1,5
6	2,2
7	3
8	4
9	5,5
A	7,5

Kód	Typ čerpadla
B	NKM-G / NKP-G

Kód	Napětí	Počet pólů
5	3 x 380 - 480 V 50-60 Hz s kmitočtovým měničem - E	2
6	3 x 380 - 480 V 50-60 Hz s kmitočtovým měničem - E	4

Kód výrobku

1 D 1 1 1 1 B 1 5

PROVOZNÍ ROZSAH NKM-G

NUMERICKÁ VÝBĚROVÁ TABULKA n = 1450 1/min

MODEL	P2 JMENOVITÝ		Q m ³ /h l/min	0	6	12	18	24	30	36	42	48	54	60	
	KW	HP		0	100	200	300	400	500	600	700	800	900	1000	
NKM-GE 32-125.1/140/0.25/4	0.25	0.33	H (m)	6.2	5.8	4.2									
NKM-GE 32-125/142/ 0.37/4	0.37	0.5		7	6.75	5.85	4.2								
NKM-GE 32-160.1/169/0.37/4	0.37	0.5		8.9	8.2	4.6									
NKM-GE 32-160/169/0.55/4	0.55	0.75		9.4	9	7.9	5.6								
NKM-GE 32-200.1/200/0.55/4	0.55	0.75		12.7	11.2	7.2									
NKM-GE 32-200/200/ 0.75/4	0.75	1		13	12.5	11.1	8.45								
NKM-GE 32-200/219/ 1,1 /4	1.1	1.5		16	15.4	14.3	12.2								
NKM-GE 40-125/115/ 0.25/4	0.25	0.33		4.2	4.1	3.7	3	2.1							
NKM-GE 40-125/130/ 0.37/4	0.37	0.5		5.4	5.3	5	4.4	3.5							
NKM-GE 40-125/142/ 0.55/4	0.55	0.75		6.6	6.5	6.2	5.7	4.8							
NKM-GE 40-160/153/ 0.55/4	0.55	0.75		7.6	7.7	7.6	6.7	5.5							
NKM-GE 40-160/166/ 0.75/4	0.75	1		9.2	9.2	9	8.4	7.4	5.7						
NKM-GE 40-200/200/ 1,1 /4	1.1	1.5		12.6	12.6	12.3	11.2	9.7	7.7						
NKM-GE 40-200/219/ 1,5 /4	1.5	2		15.6	15.6	15.3	14.7	13.4	11.8	9.8					
NKM-GE 40-250/245/ 2,2 /4	2.2	3		20.6	20.5	20.1	19.2	17.8	16						
NKM-GE 40-250/260/ 3 /4	3	4		23.3	23.1	22.8	22.2	20.8	19						
NKM-GE 50-125/130/ 0.55/4	0.55	0.75		5.5		5.2	5	4.7	4.3	3.9	3.3	2.6			
NKM-GE 50-125/141/ 0.75/4	0.75	1		6.5		6.3	6.1	5.8	5.5	5	4.5	3.9			
NKM-GE 50-160/161/ 1.1 /4	1.1	1.5		8.7		8.7	8.5	8.2	7.8	7.3	6.7	5.7			
NKM-GE 50-160/177/ 1,5 /4	1.5	2		10.8		10.8	10.7	10.5	10.2	9.8	9.2	8.3			
NKM-GE 50-200/210/ 2,2 /4	2.2	3		15.3		15.3	15.2	14.8	14	13.3	12.1	10.8	9.4		
NKM-GE 50-200/219/ 3 /4	3	4		16.8		16.8	16.5	16.1	15.5	14.6	13.6	12.4	10.9		
NKM-GE 50-250/263/ 4 /4	4	5.5		23.8		24	23.8	23.4	22.7	21.6	20.4	19	17.1		
NKM-GE 65-125/130/ 0.75/4	0.75	1		5.1		4.9	4.8	4.75	4.7	4.4	4.2	3.8	3.4	3	
NKM-GE 65-125/144/ 1.1 /4	1.1	1.5		6.5		6.4	6.4	6.3	6.2	6	5.75	5.5	5.1	4.65	
NKM-GE 65-160/153/ 1,1 /4	1.1	1.5		7.4		7.4	7.3	7.15	6.9	6.65	6.25	5.8	5.3	4.4	
NKM-GE 65-160/165/ 1,5 /4	1.5	2		8.9			8.8	8.7	8.6	8.3	8	7.6	7.15	6.6	
NKM-GE 65-160/177/ 2,2 /4	2.2	3		10.5				10.4	10.3	10.2	9.9	9.6	9.2	8.75	
NKM-GE 65-200/210/ 3 /4	3	4		15.3				15.4	15.3	15	14.6	14.1	13.5	12.9	
NKM-GE 65-200/219/ 4 /4	4	5.5		17				17.2	17.2	17.1	16.8	16.5	16.2	15.7	
NKM-GE 65-250/263/ 5,5 /4	5.5	7.5		24.1				23.8	23.6	23.3	22.8	22.3	21.5	20.8	
NKM-GE 65-315/279/ 7,5 /4	7.5	10		27							26	25.5	25	24.5	
NKM-GE 80-160/153-136/1.5/4	1.5	2		6.5					6.35	6.3	6.2	5.95	5.75	5.55	
NKM-GE 80-160/163/ 2,2 /4	2.2	3		8.65					8.5	8.45	8.3	8.15	7.9	7.7	
NKM-GE 80-160/177/ 3 /4	3	4		10.2					10.2	10.1	10	9.9	9.75	9.65	
NKM-GE 80-200/200/ 4 /4	4	5.5		13.2							13.2	13.2	13.1	12.9	
NKM-GE 80-200/222/ 5,5 /4	5.5	7.5		16.5							16.6	16.5	16.4	16.2	
NKM-GE 80-250/240/ 7,5 /4	7.5	10		20.5							21	21	21	20.7	
NKM-GE100-200/200/ 5.5 /4	5.5	7.5		12.7										12.6	
NKM-GE100-200/214/ 7.5 /4	7.5	10		15.6										15.4	

66	72	78	84	90	102	114	120	150	180	210	240	270	300	330	360	390	420
1100	1200	1300	1400	1500	1700	1900	2000	2500	3000	3500	4000	4500	5000	5500	6000	6500	7000
2.5																	
4.2	3.75																
6																	
8.2	7.4	6.6															
12.2	11.3																
15.1	14.3	13.6	12.6														
19.7	18.6	17.3															
23.6	22.7	21.5	20.2	19													
5.3	5	4.7	4.5	4.25	3.65	3											
7.4	7.2	6.9	6.65	6.3	5.7	4.9	4.6										
9.5	9.25	9	8.8	8.6	7.9	7.2	6.7										
12.7	12.4	12	11.7	11.3	10.4	9.3	8.7										
16.1	16	15.7	15.4	15	14.3	13.3	12.7										
20.5	20	19.8	19.5	19	18	16.7	16										
12.6	12.5	12.5	12.4	12.3	12	11.5	11.4	10.1	8.5								
15.4	15.3	15.2	15.1	15	14.7	14.5	14.3	13.3	11.6	9.8							

PROVOZNI ROZSAH

GRAFICKÁ VYBEROVA TABULKA

Výkonové křivky vycházejí z hodnot kinematické viskozity 1 mm²/s při hustotě 1000 kg/m³. Tolerance křivek je v souladu s ISO 9906.

NKM-GE

n = 1450 1/min

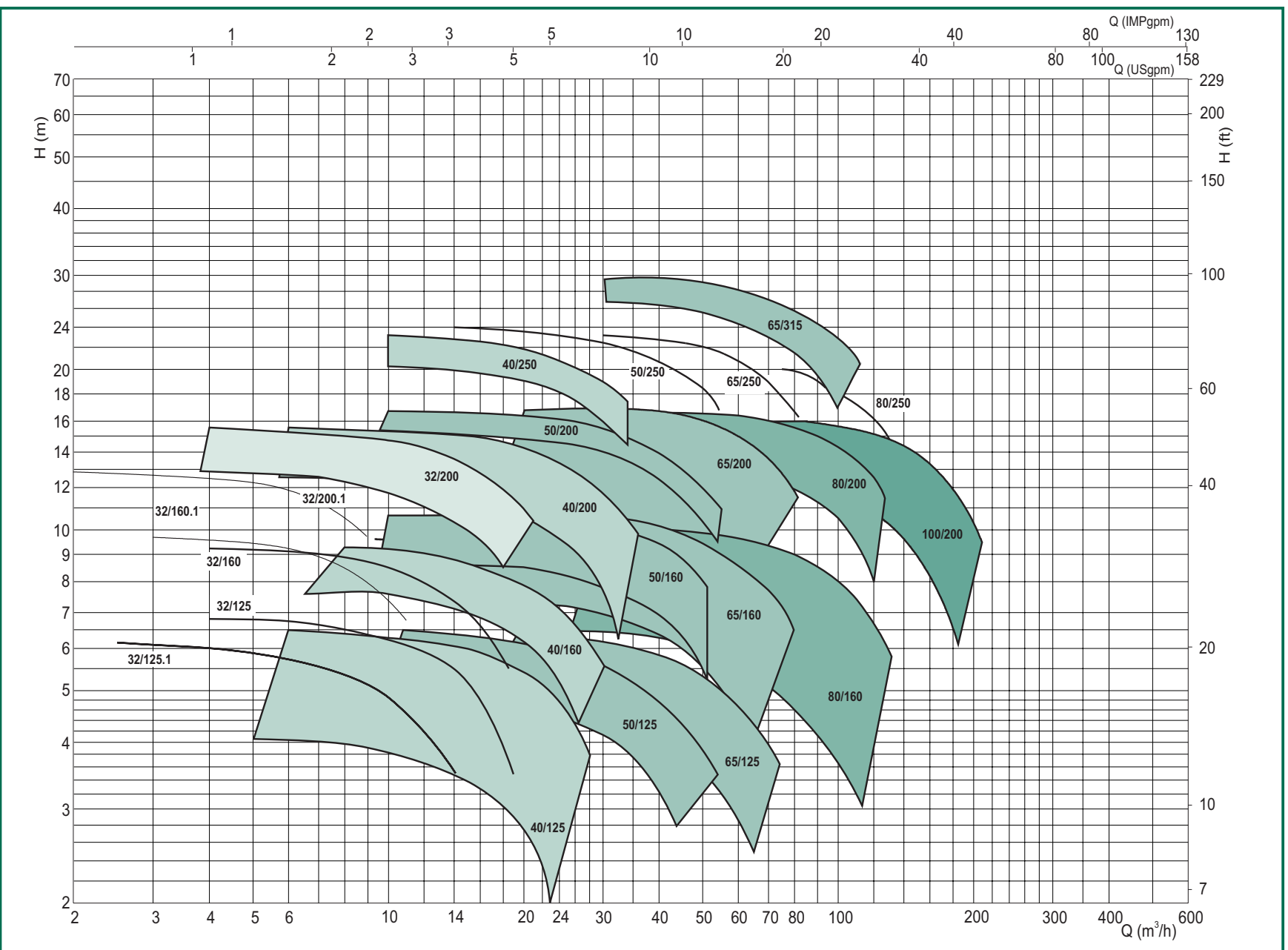

Výkonové křivky vycházejí z hodnot kinematické viskozity 1 mm²/s při hustotě 1000 kg/m³. Tolerance křivky je v souladu s ISO 9906.

Rozsah teploty kapaliny: od -10°C do +140°C
 Maximální okolní teplota: +40°C

NKM-GE 32-125.1/140

n = 1450 1/min

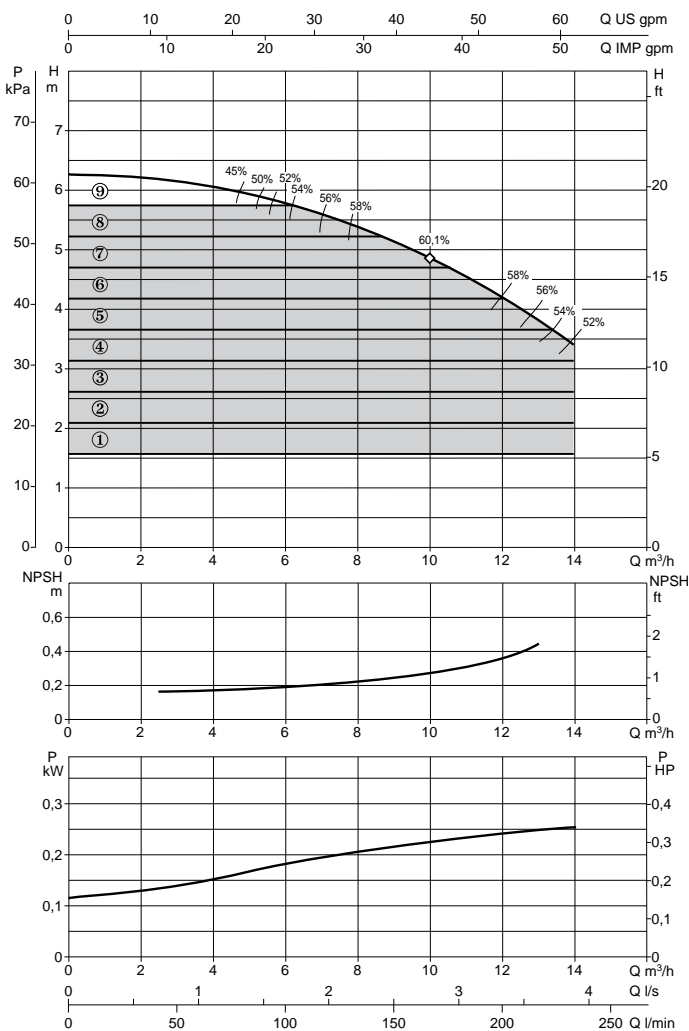
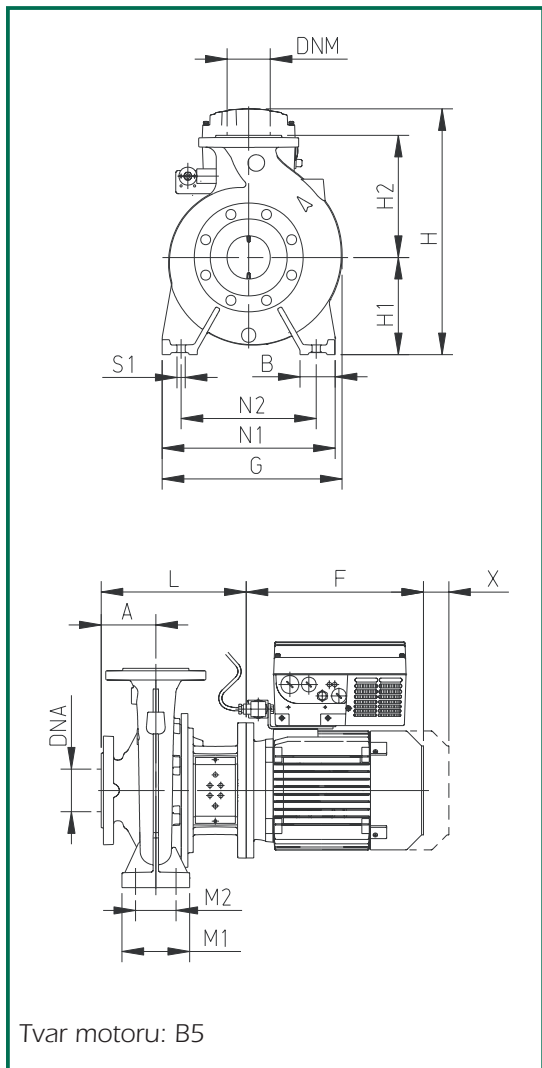

MODEL	DNA	DNM	A	B	E	F	G	H1	H2	H	L	M1	M2	N1	N2	S1	W	*/**	X	Mech. ucpávka Ø (mm)	ROZMĚRY BALENÍ			OB- JEM	HMOT- NOST Kg.
																					A	B	H		
NKM-GE 32-125.1/140/0.25/4	50	32	80	50	-	215	234	112	140	301	201	100	70	190	140	M12	-	-	100	28	620	370	480	0,11	41

MODEL	ELEKTRICKÉ PARAMETRY					HYDRAULICKÉ PARAMETRY									
	MOTOR	NAPÁJECÍ NAPĚTÍ	P2		In A	Q									
			JMENOVIÝ kW	HP		m³/h	0	6	12	18					
NKM-GE 32-125.1/140/0.25/4	MEC 71	208/240 V	0,25	0,33	1,2-0,7	l/min	0	100	200	300	H (m)	6,2	5,8	4,2	-

Výkonové křivky vycházejí z hodnot kinematické viskozity 1 mm²/s při hustotě 1000 kg/m³. Tolerance křivky je v souladu s ISO 9906.

Rozsah teploty kapaliny: od -10°C do +140°C

Maximální okolní teplota: +40°C

NKM-GE 32-125/142

n = 1450 1/min

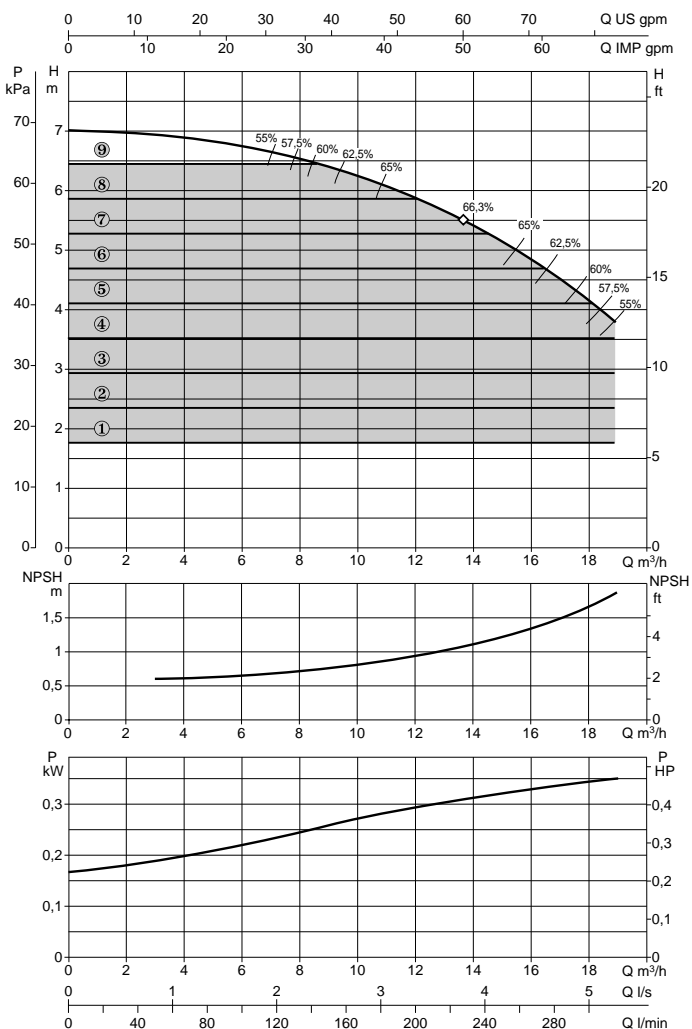
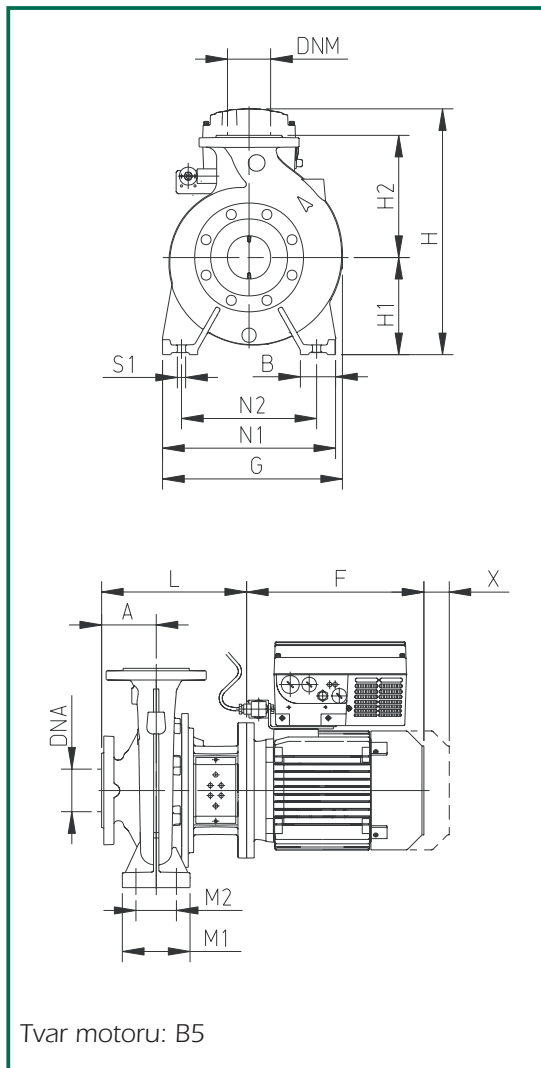

MODEL	DNA	DNM	A	B	E	F	G	H1	H2	H	L	M1	M2	N1	N2	S1	W	*/**	X	Mech. ucpávka Ø (mm)	ROZMĚRY BALENÍ			OB- JEM	HMOT- NOST Kg.
																					A	B	H		
NKM-GE 32-125/142/ 0.37/4	50	32	80	50	-	215	234	112	140	301	201	100	70	190	140	M12	-	-	100	28	620	370	480	0,11	42

MODEL	ELEKTRICKÉ PARAMETRY					HYDRAULICKÉ PARAMETRY									
	MOTOR	NAPÁJECÍ NAPĚTÍ	P2		In A	Q									
			JMENOVITÝ kW	HP		m³/h	0	6	12	18					
NKM-GE 32-125/142/ 0.37/4	MEC 71	208/240 V	0,37	0,5	2,1,18	l/min	0	100	200	300	H (m)	7	6,75	5,85	4,2

Výkonové křivky vycházejí z hodnot kinematické viskozity 1 mm²/s při hustotě 1000 kg/m³. Tolerance křivky je v souladu s ISO 9906.

Rozsah teploty kapaliny: od -10°C do +140°C
 Maximální okolní teplota: +40°C

NKM-GE 32-160.1/169

n = 1450 1/min

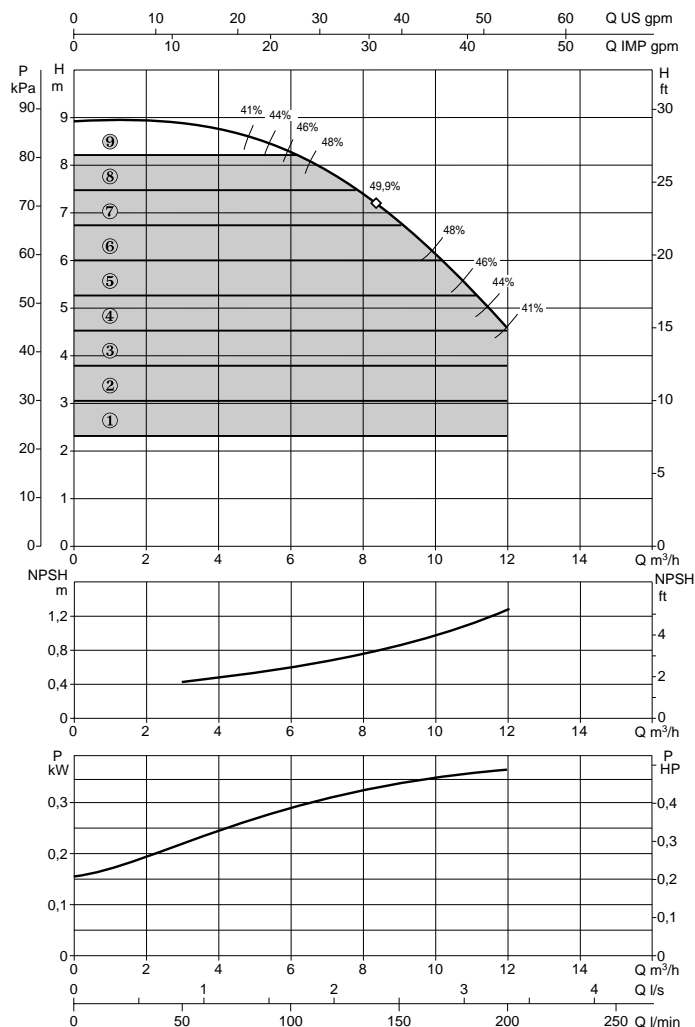
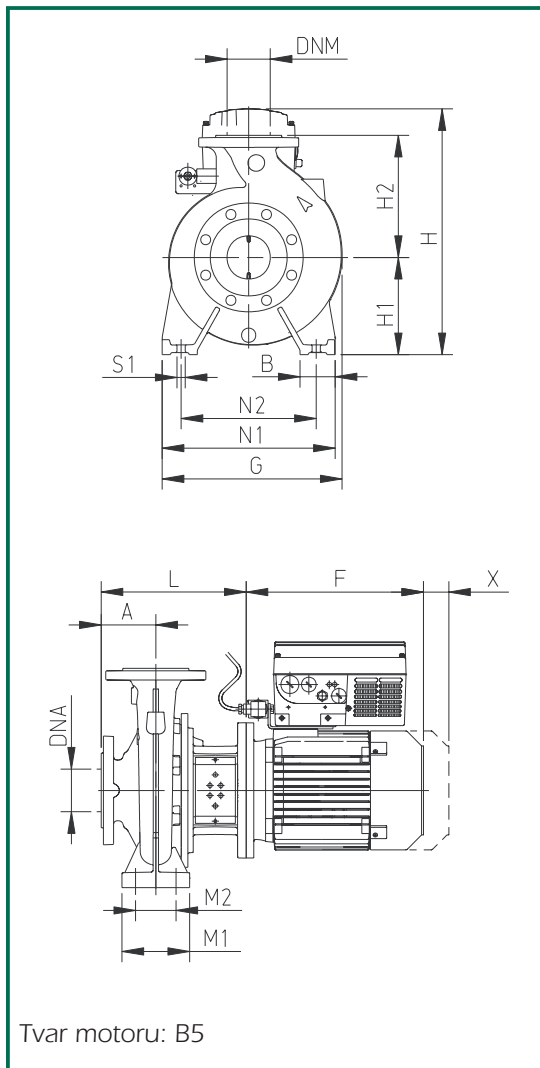

MODEL	DNA	DNM	A	B	E	F	G	H1	H2	H	L	M1	M2	N1	N2	S1	W	*/**	X	Mech. ucpávka Ø (mm)	ROZMĚRY BALENÍ			OB- JEM	HMOT- NOST Kg.
																					A	B	H		
NKM-GE 32-160.1/169/0.37/4	50	32	80	50	-	215	245	132	160	321	201	100	70	240	190	M12	-	-	100	28	620	370	480	0,11	45,6

MODEL	ELEKTRICKÉ PARAMETRY					HYDRAULICKÉ PARAMETRY									
	MOTOR	NAPÁJECÍ NAPĚTÍ	P2		In A	Q									
			JMENO- VITÝ kW	HP		m ³ /h	0	6	12	18					
NKM-GE 32-160.1/169/0.37/4	MEC 71	208/240 V	0,37	0,5	2-1,18	l/min	0	100	200	300	H (m)	8,9	8,2	4,6	-

Výkonové křivky vycházejí z hodnot kinematické viskozity 1 mm²/s při hustotě 1000 kg/m³. Tolerance křivky je v souladu s ISO 9906.

Rozsah teploty kapaliny: od -10°C do +140°C
 Maximální okolní teplota: +40°C

NKM-GE 32-160/169

n = 1450 1/min

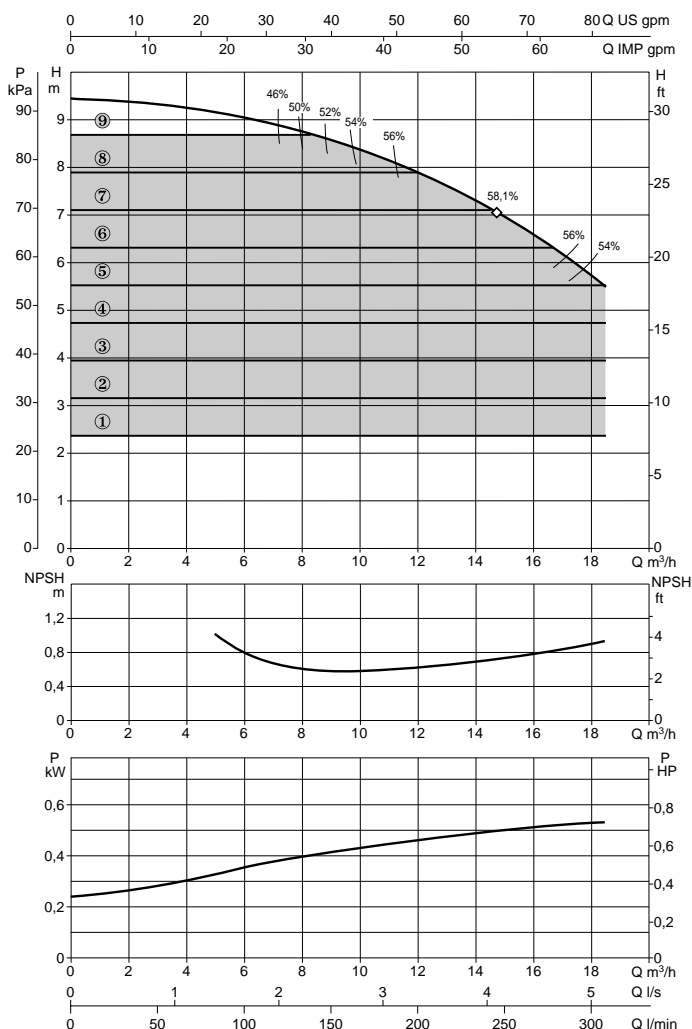
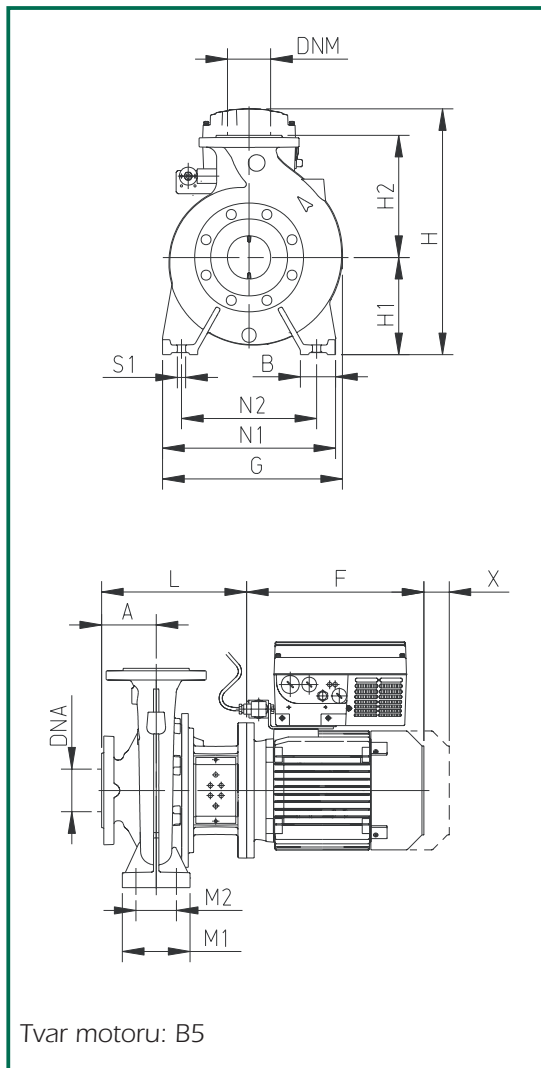

MODEL	DNa	DNM	A	B	E	F	G	H1	H2	H	L	M1	M2	N1	N2	S1	W	*/**	X	Mech. ucpávka Ø (mm)	ROZMĚRY BALENÍ			OB-JEM	HMOT-NOST Kg.
																					A	B	H		
NKM-GE 32-160/169/0,55/4	50	32	80	50	-	232	245	132	160	330	226	100	70	240	190	M12	-	-	100	28	620	370	480	0,11	47,1

MODEL	ELEKTRICKÉ PARAMETRY					HYDRAULICKÉ PARAMETRY				
	MOTOR	NAPÁJECÍ NAPĚTÍ	P2		In A	Q				
			JMENOVITÝ kW	HP		m³/h	l/min	0	6	12
NKM-GE 32-160/169/0,55/4	MEC 80	208/240 V	0,55	0,75	2,8-1,6	H (m)	9,4	9	8,8	5,6

Výkonové křivky vycházejí z hodnot kinematické viskozity 1 mm²/s při hustotě 1000 kg/m³. Tolerance křivky je v souladu s ISO 9906.

Rozsah teploty kapaliny: od -10°C do +140°C
 Maximální okolní teplota: +40°C

NKM-GE 32-200.1/200

n = 1450 1/min

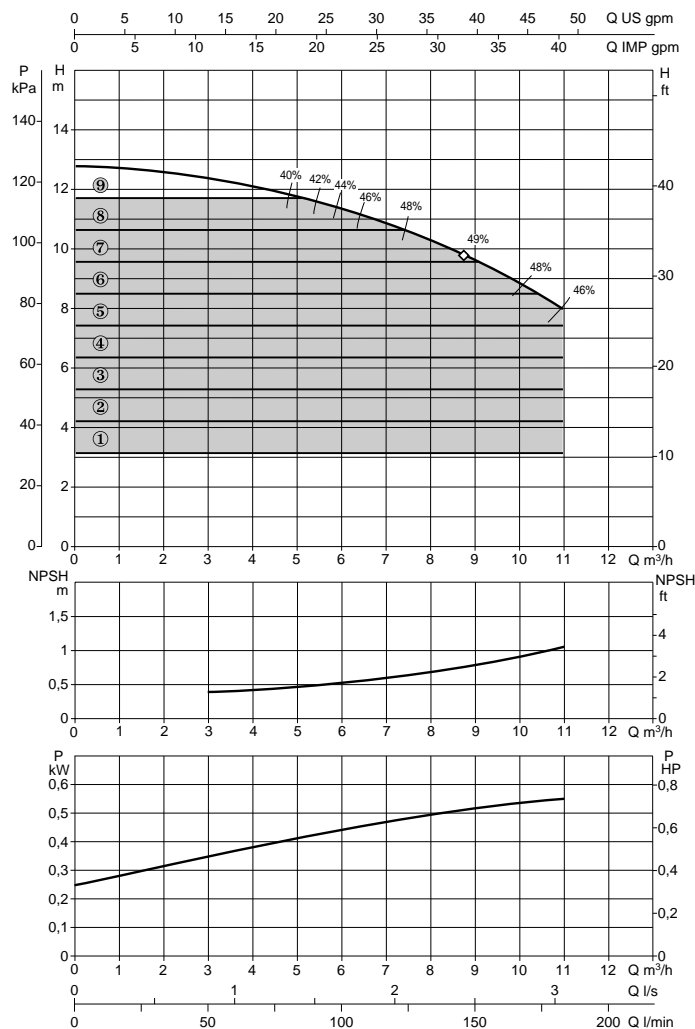
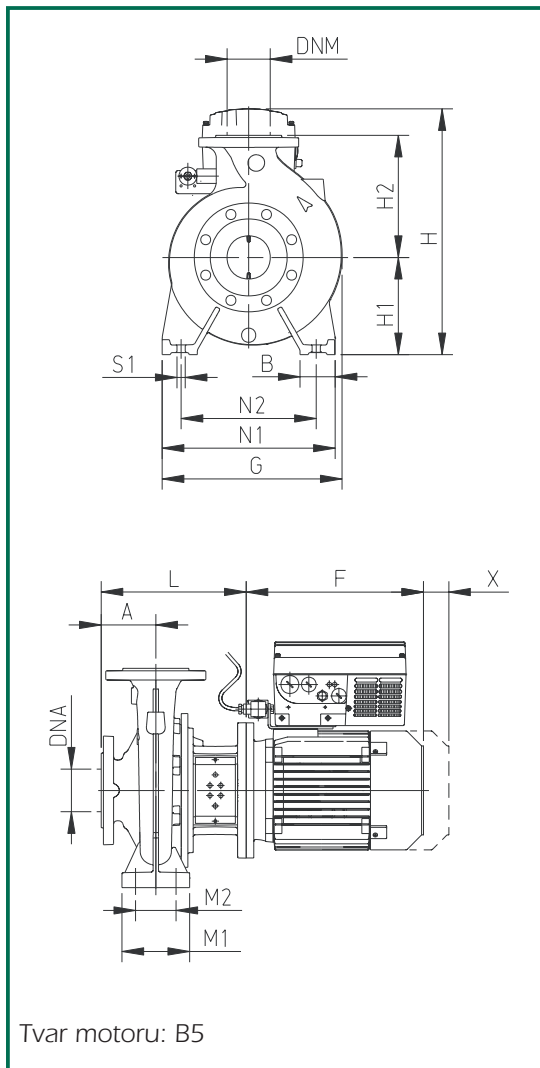

MODEL	DNA	DNM	A	B	E	F	G	H1	H2	H	L	M1	M2	N1	N2	S1	W	*/**	X	Mech. ucpávka Ø (mm)	ROZMĚRY BALENÍ			OB-JEM	HMOT-NOST Kg.
																					A	B	H		
NKM-GE 32-200.1/200/0,55/4	50	32	80	50	-	232	279	160	180	358	226	100	70	240	190	M12	-	-	100	28	620	370	480	0,11	47,6

MODEL	ELEKTRICKÉ PARAMETRY					HYDRAULICKÉ PARAMETRY				
	MOTOR	NAPÁJECÍ NAPĚTÍ	P2 JMENOVITÝ kW	HP	In A	Q m³/h	0	6	12	18
NKM-GE 32-200.1/200/0,55/4	MEC 80	208/240 V	0,55	0,75	2,8-1,6	Q l/min	0	100	200	300
						H (m)	12,7	11,2	7,2	-

Výkonové křivky vycházejí z hodnot kinematické viskozity 1 mm²/s při hustotě 1000 kg/m³. Tolerance křivky je v souladu s ISO 9906.

Rozsah teploty kapaliny: od -10°C do +140°C
 Maximální okolní teplota: +40°C

NKM-GE 32-200/200

n = 1450 1/min

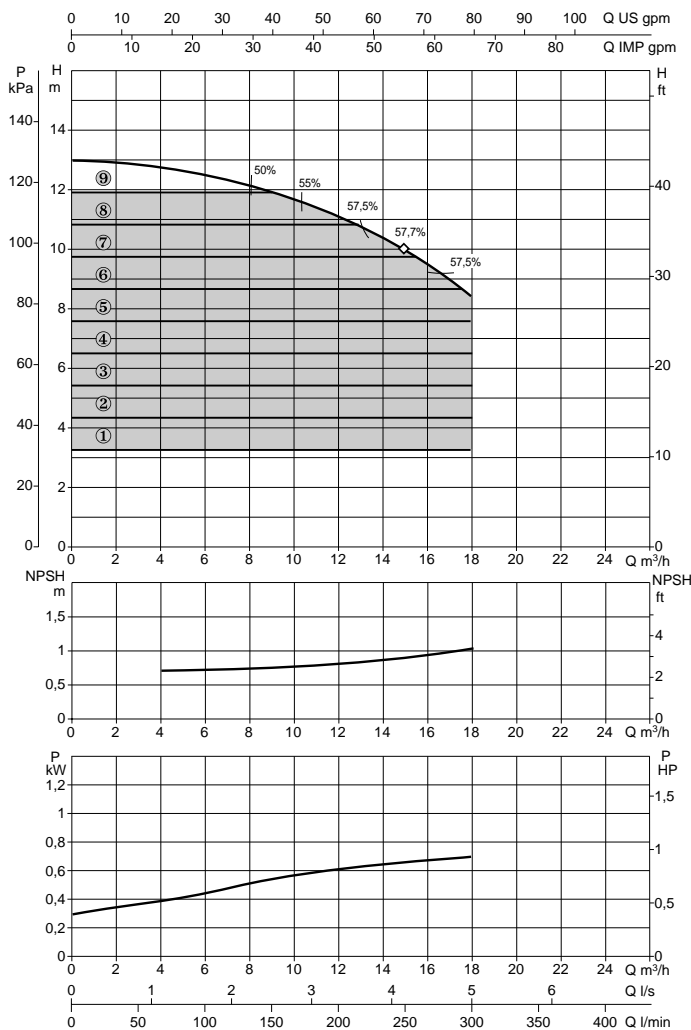
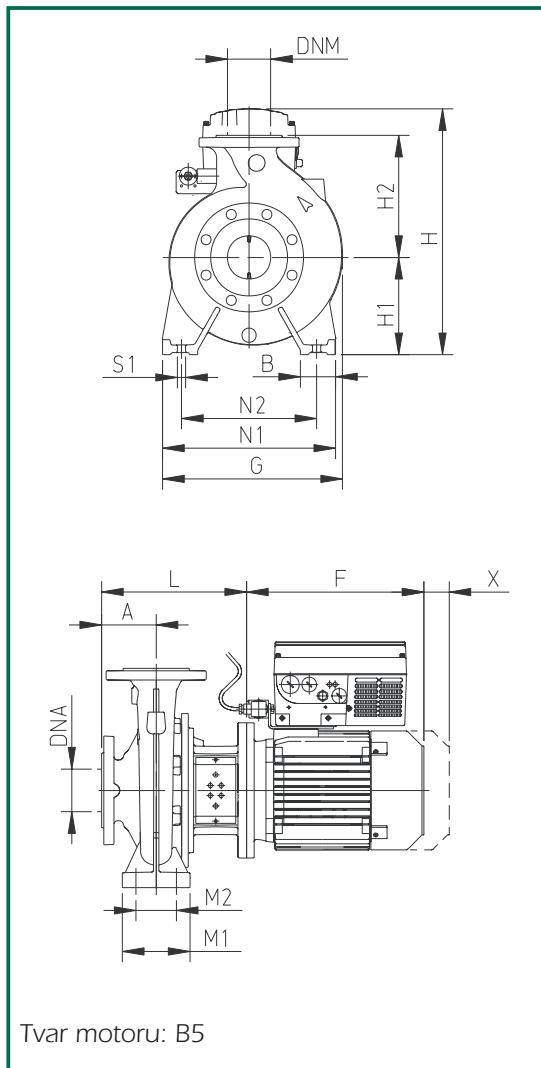

MODEL	DNA	DNM	A	B	E	F	G	H1	H2	H	L	M1	M2	N1	N2	S1	W	*/**	X	Mech. ucpávka Ø (mm)	ROZMĚRY BALENÍ			OB-JEM	HMOT-NOST Kg.
																					A	B	H		
NKM-GE 32-200/200/0,75/4	50	32	80	50	-	232	279	160	180	358	226	100	70	240	190	M12	-	-	100	28	620	370	480	0,11	51,1

MODEL	ELEKTRICKÉ PARAMETRY					HYDRAULICKÉ PARAMETRY																		
	MOTOR	NAPÁJECÍ NAPĚTÍ	P2		In A	Q																		
			JMENOVITÝ kW	HP		m ³ /h	l/min	0	6	12	18													
NKM-GE 32-200/200/0,75/4	MEC 80	208/240 V	0,75	1	3,8-2,2	H (m)	13	12,5	11,1	8,45														

Výkonové křivky vycházejí z hodnot kinematické viskozity 1 mm²/s při hustotě 1000 kg/m³. Tolerance křivky je v souladu s ISO 9906.

Rozsah teploty kapaliny: od -10°C do +140°C
 Maximální okolní teplota: +40°C

NKM-GE 32-200/219

n = 1450 1/min

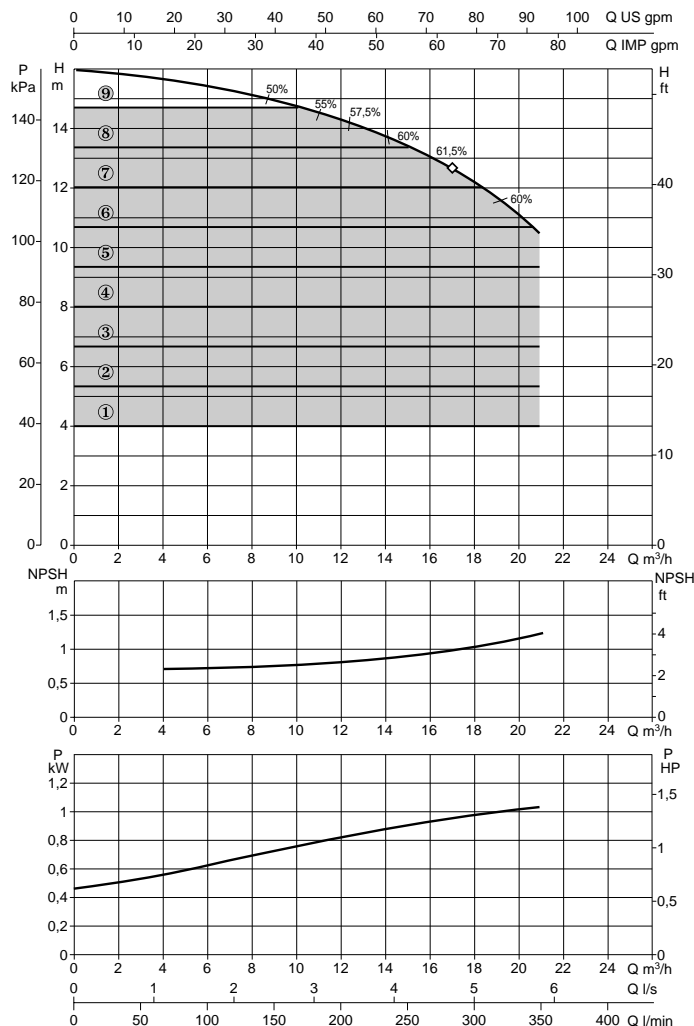
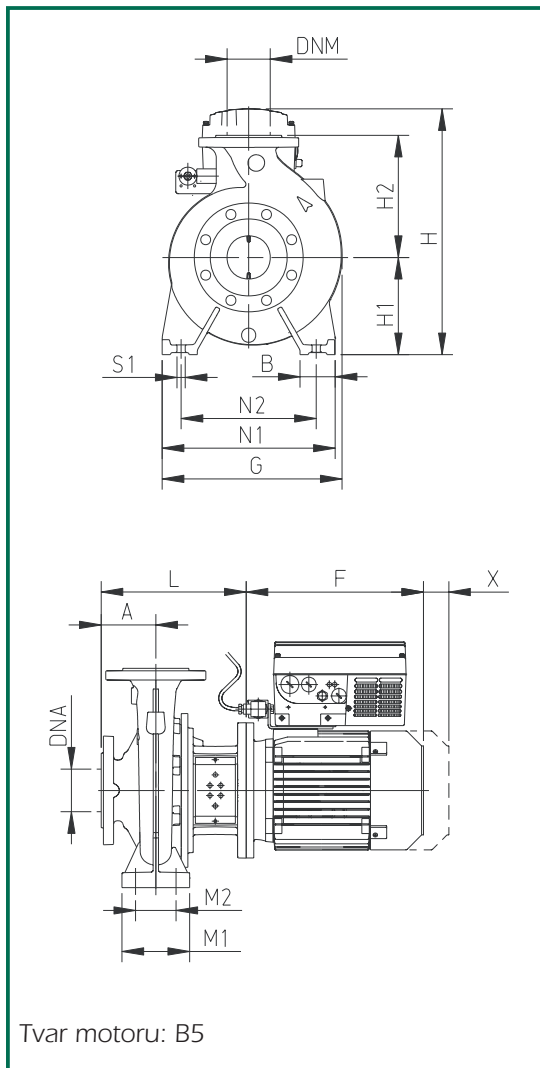

MODEL	DNA	DNM	A	B	E	F	G	H1	H2	H	L	M1	M2	N1	N2	S1	W	*/**	X	Mech. ucpávka Ø (mm)	ROZMĚRY BALENÍ			OB- JEM	HMOT- NOST Kg.
																				A	B	H			
NKM-GE 32-200/219/1,1/4	50	32	80	50	-	267	279	160	180	422	226	100	70	240	190	M12	-	-	100	28	620	370	480	0,11	57,3

MODEL	ELEKTRICKÉ PARAMETRY					HYDRAULICKÉ PARAMETRY				
	MOTOR	NAPÁJECÍ NAPĚTÍ	P2 JMENOVITÝ kW	HP	In A	Q m³/h	0	6	12	18
NKM-GE 32-200/219/1,1/4	MEC 90 S	380/480 V	1,1	1,5	5-2,9	Q l/min	0	100	200	300
						H (m)	16	15,4	14,3	12,2

Výkonové křivky vycházejí z hodnot kinematické viskozity 1 mm²/s při hustotě 1000 kg/m³. Tolerance křivky je v souladu s ISO 9906.

Rozsah teploty kapaliny: od -10°C do +140°C
 Maximální okolní teplota: +40°C

NKM-GE 40-125/115

n = 1450 1/min

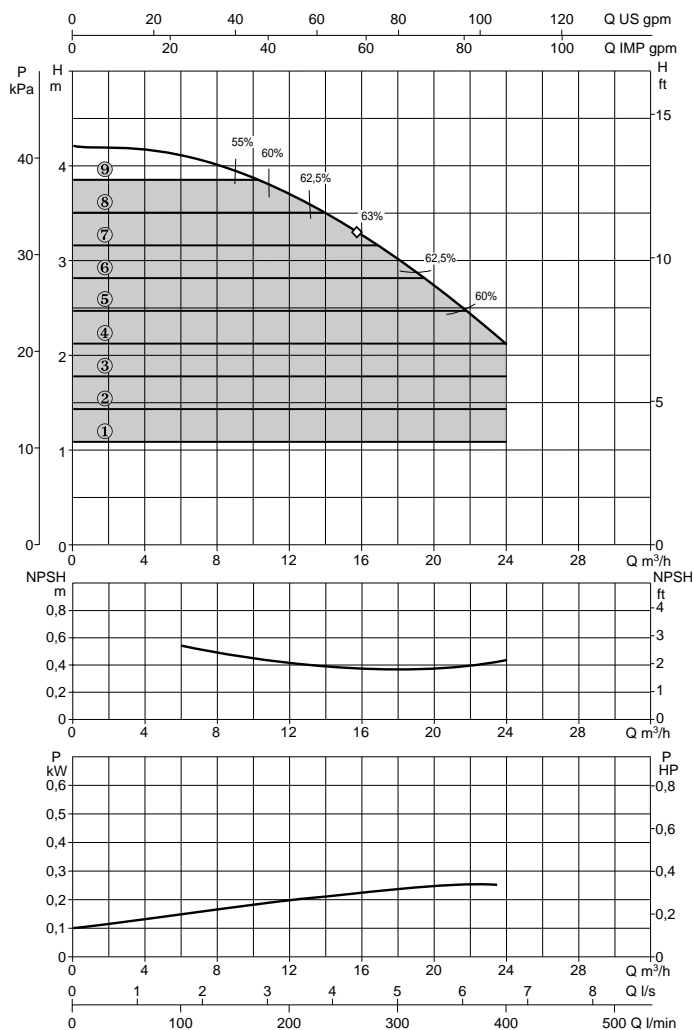
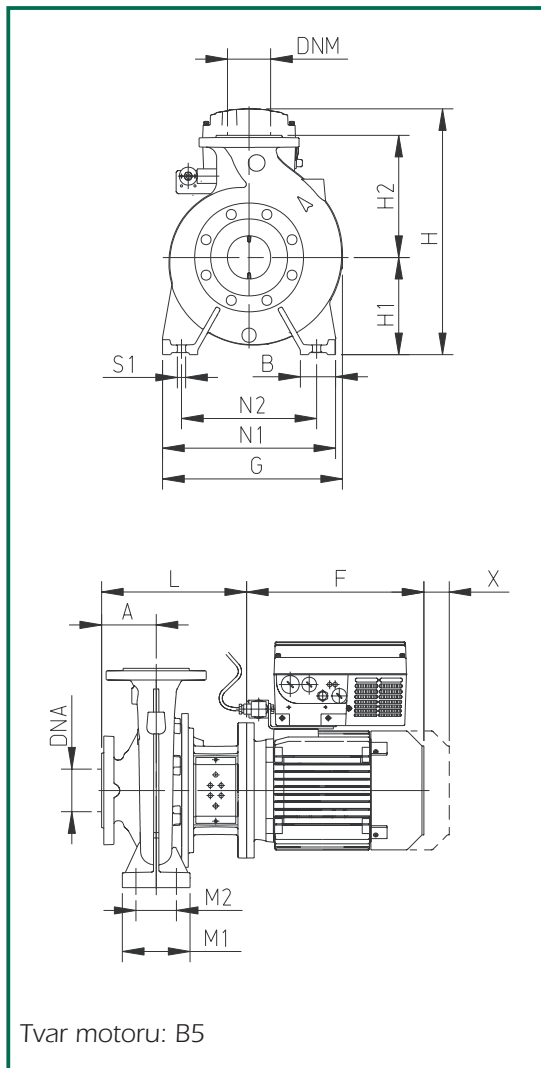

MODEL	DNa	DNM	A	B	E	F	G	H1	H2	H	L	M1	M2	N1	N2	S1	W	*/**	X	Mech. ucpávka Ø (mm)	ROZMĚRY BALENÍ			OB- JEM	HMOT- NOST Kg.
																					A	B	H		
NKM-GE 40-125/115/ 0.25/4	65	40	80	50	-	215	235	112	140	301	201	100	70	210	160	M12	-	-	100	28	620	370	480	0,11	35,6

MODEL	ELEKTRICKÉ PARAMETRY					HYDRAULICKÉ PARAMETRY													
	MOTOR	NAPÁJECÍ NAPĚTÍ	P2		In A	Q		H (m)	4,2	4,1	3,7	3	2,1	-	-				
			JMENOVITÝ kW	HP		m³/h	l/min												
NKM-GE 40-125/115/ 0.25/4	MEC 71	208/240 V	0,25	0,33	1,2-0,7	0	6	12	18	24	30	36	0	100	200	300	400	500	600

Výkonové křivky vycházejí z hodnot kinematické viskozity 1 mm²/s při hustotě 1000 kg/m³. Tolerance křivky je v souladu s ISO 9906.

Rozsah teploty kapaliny: od -10°C do +140°C
 Maximální okolní teplota: +40°C

NKM-GE 40-125/130

n = 1450 1/min

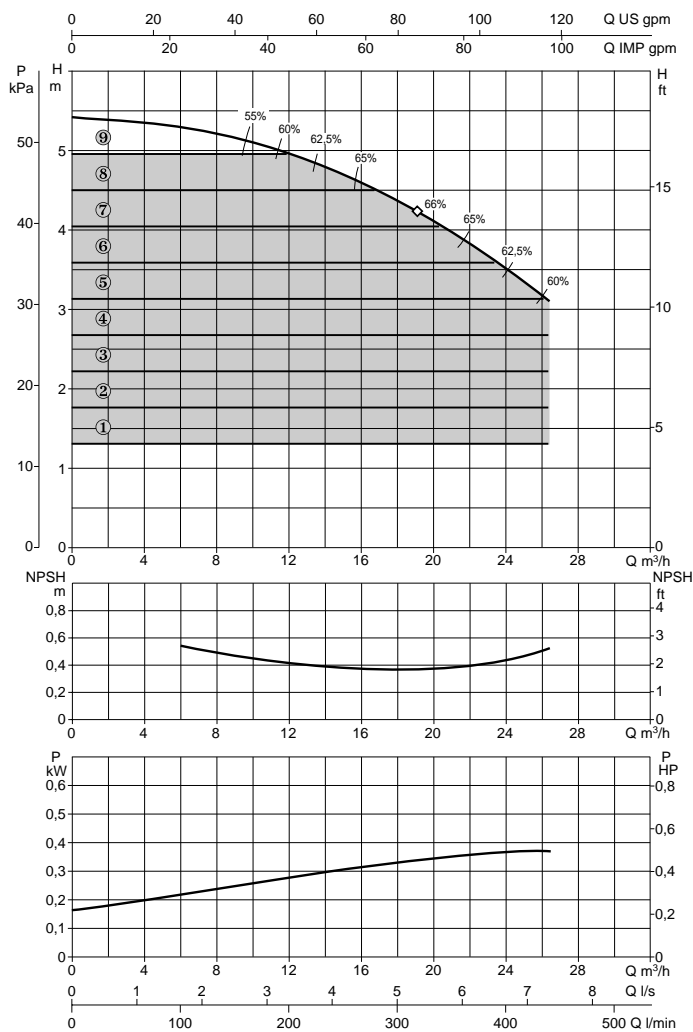
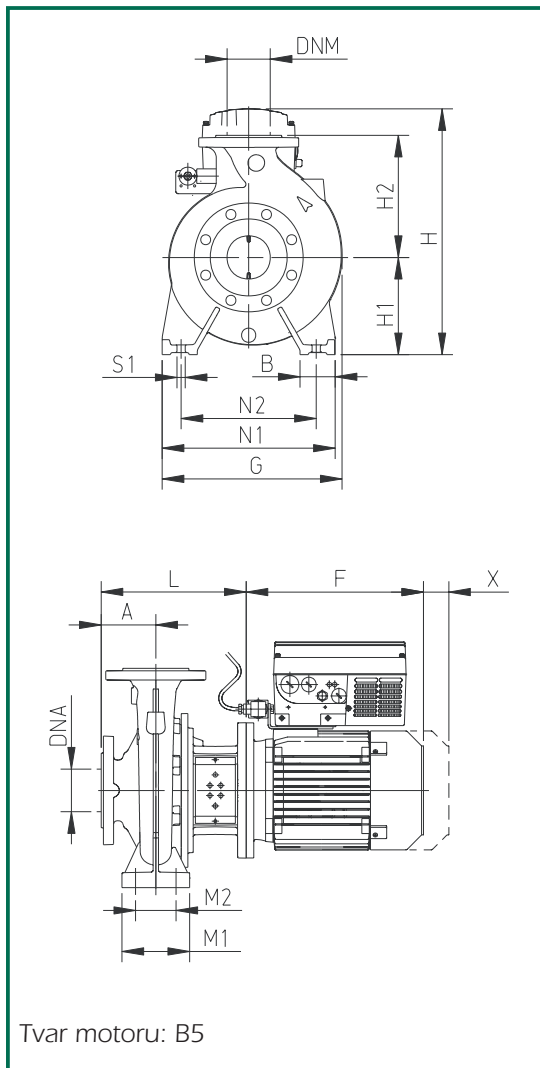

MODEL	DNA	DNM	A	B	E	F	G	H1	H2	H	L	M1	M2	N1	N2	S1	W	*/**	X	Mech. ucpávka Ø (mm)	ROZMĚRY BALENÍ			OB-JEM	HMOT-NOST Kg.
																				A	B	H			
NKM-GE 40-125/130/0.37/4	65	40	80	50	-	215	235	112	140	301	201	100	70	210	160	M12	-	-	100	28	620	370	480	0,11	37,9

MODEL	ELEKTRICKÉ PARAMETRY					HYDRAULICKÉ PARAMETRY							
	MOTOR	NAPÁJECÍ NAPĚTÍ	P2 JMENOVIÝ kW	HP	In A	Q m³/h	0	6	12	18	24	30	36
NKM-GE 40-125/130/0.37/4	MEC 71	208/240 V	0,37	0,5	2-1,18	Q l/min	0	100	200	300	400	500	600
						H (m)	5,4	5,3	5	4,4	3,5	-	-

Výkonové křivky vycházejí z hodnot kinematické viskozity 1 mm²/s při hustotě 1000 kg/m³. Tolerance křivky je v souladu s ISO 9906.

Rozsah teploty kapaliny: od -10°C do +140°C
 Maximální okolní teplota: +40°C

NKM-GE 40-125/142

n = 1450 1/min

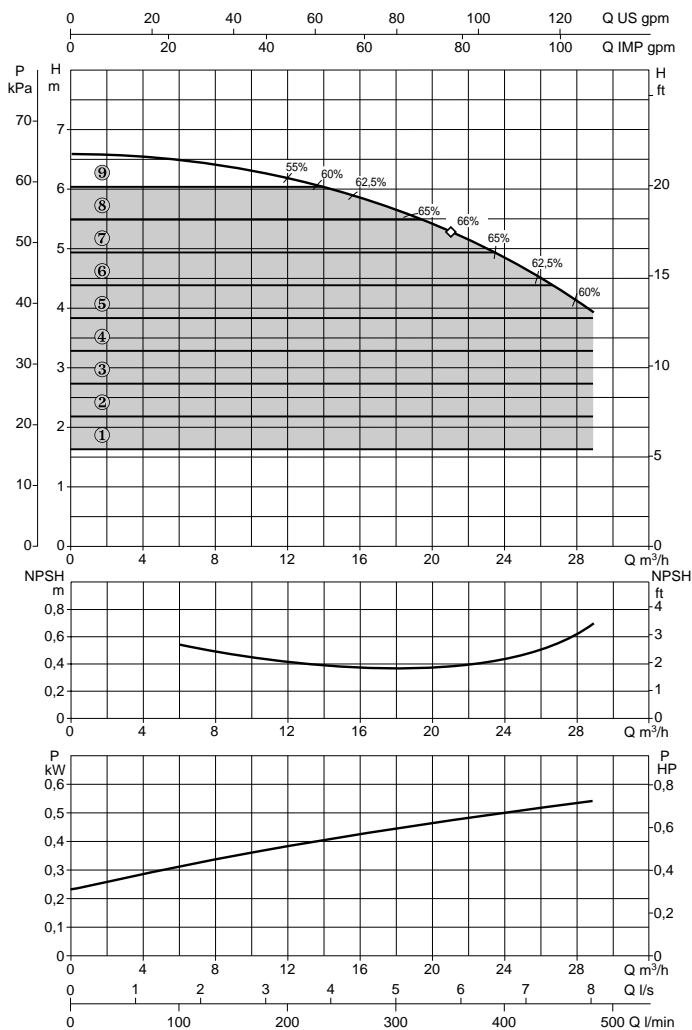
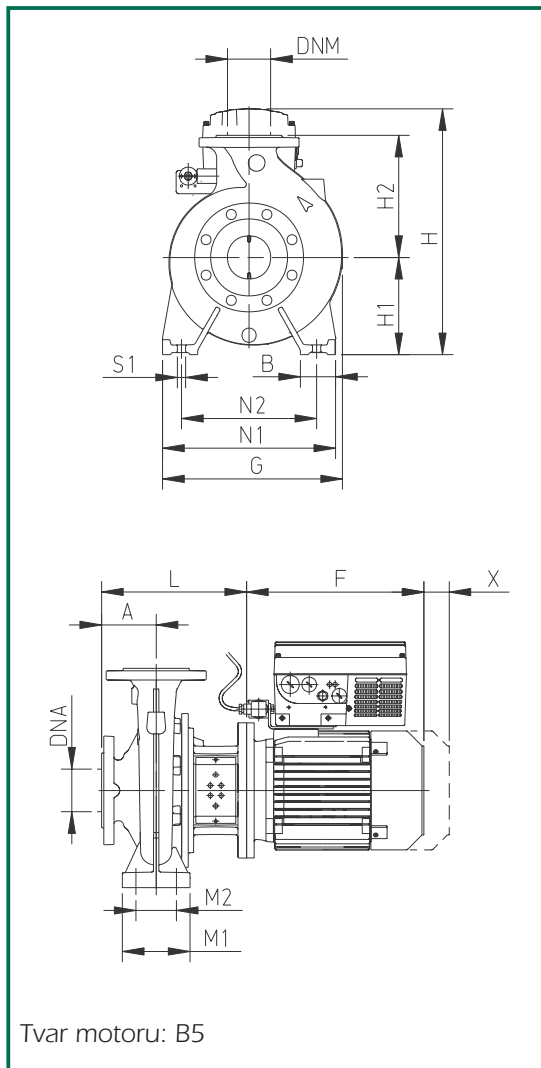

MODEL	DNa	DNM	A	B	E	F	G	H1	H2	H	L	M1	M2	N1	N2	S1	W	*/**	X	Mech. ucpávka Ø (mm)	ROZMĚRY BALENÍ			OB-JEM	HMOT-NOST Kg.
																					A	B	H		
NKM-GE 40-125/142/ 0.55/4	65	40	80	50	-	232	235	112	140	310	201	100	70	210	160	M12	-	-	100	28	620	370	480	0,11	50,6

MODEL	ELEKTRICKÉ PARAMETRY					HYDRAULICKÉ PARAMETRY															
	MOTOR	NAPÁJECÍ NAPĚTÍ	P2		In A	Q															
			JMENOVIÝ kW	HP		m³/h	0	6	12	18	24	30	36								
NKM-GE 40-125/142/ 0.55/4	MEC 80	208/240 V	0,55	0,75	2,9-1,7	l/min	0	100	200	300	400	500	600	H (m)	6,6	6,5	6,2	5,7	4,8	-	-

Výkonové křivky vycházejí z hodnot kinematické viskozity 1 mm²/s při hustotě 1000 kg/m³. Tolerance křivky je v souladu s ISO 9906.

Rozsah teploty kapaliny: od -10°C do +140°C
 Maximální okolní teplota: +40°C

NKM-GE 40-160/153

$n = 1450$ 1/min

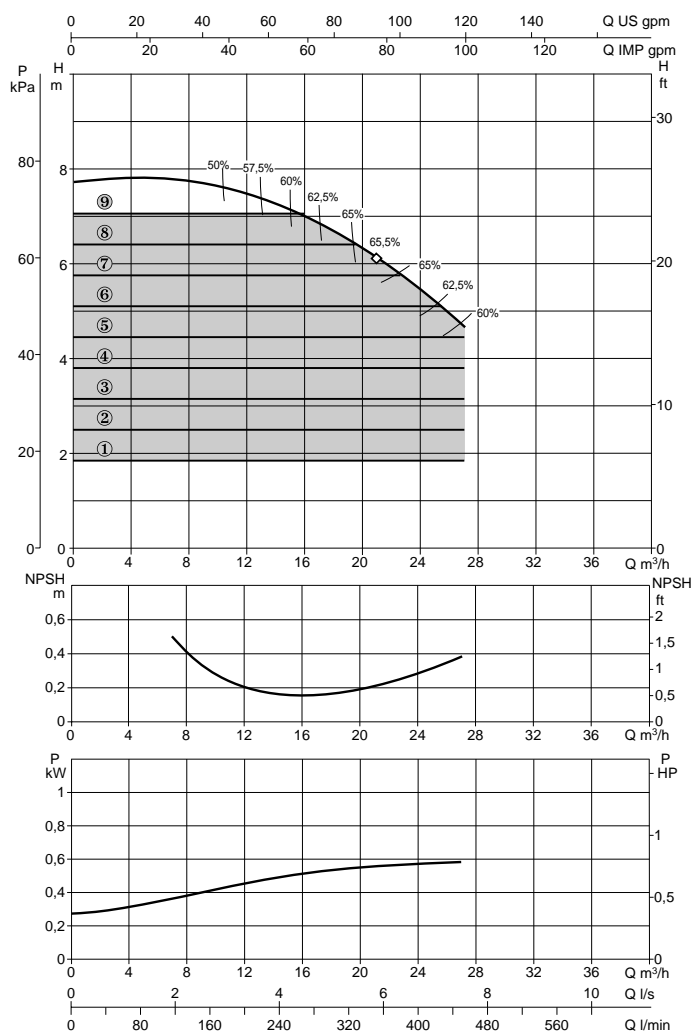
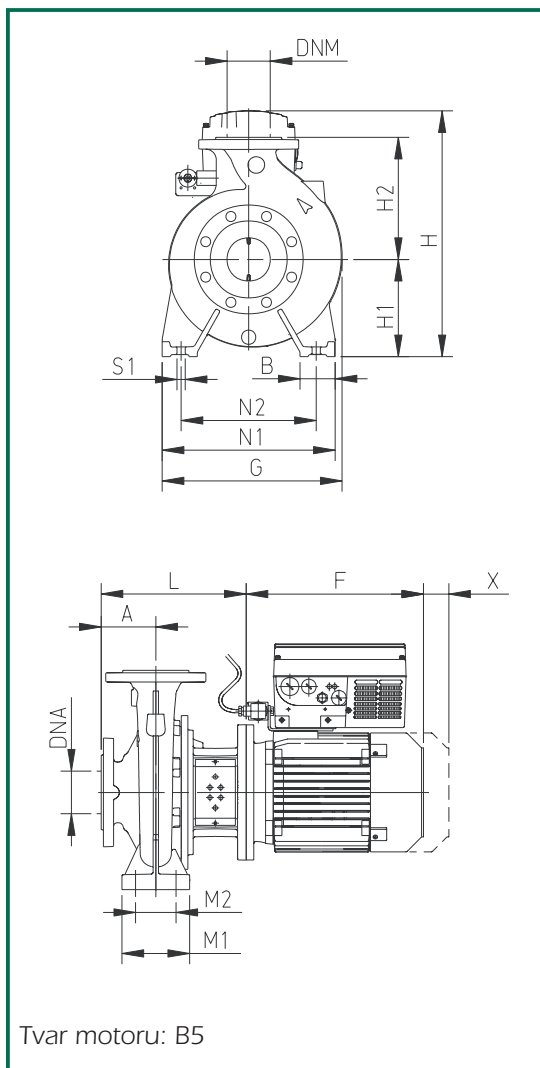

MODEL	DNA	DNM	A	B	E	F	G	H1	H2	H	L	M1	M2	N1	N2	S1	W	*/**	X	Mech. ucpávka Ø (mm)	ROZMĚRY BALENÍ			OB- JEM	HMOT- NOST Kg.
																					A	B	H		
NKM-GE 40-160/153/0.55/4	65	40	80	50	-	232	235	112	140	310	201	100	70	210	160	M12	-	-	100	28	620	370	480	0,11	50,6

MODEL	ELEKTRICKÉ PARAMETRY				HYDRAULICKÉ PARAMETRY								
	MOTOR	NAPÁJECÍ NAPĚTÍ	P2		ln A	Q m³/h	0	6	12	18	24	30	36
			JMENOVITÝ kW	HP									
NKM-GE 40-160/153/0.55/4	MEC 80	208/240 V	0,55	0,75	2,9-1,7	H (m)	7,6	7,7	7,6	6,7	5,5	-	-

Výkonové křivky vycházejí z hodnot kinematické viskozity 1 mm²/s při hustotě 1000 kg/m³. Tolerance křivky je v souladu s ISO 9906.

Rozsah teploty kapaliny: od -10°C do +140°C

Maximální okolní teplota: +40°C

NKM-GE 40-160/166

$n = 1450 \text{ 1/min}$

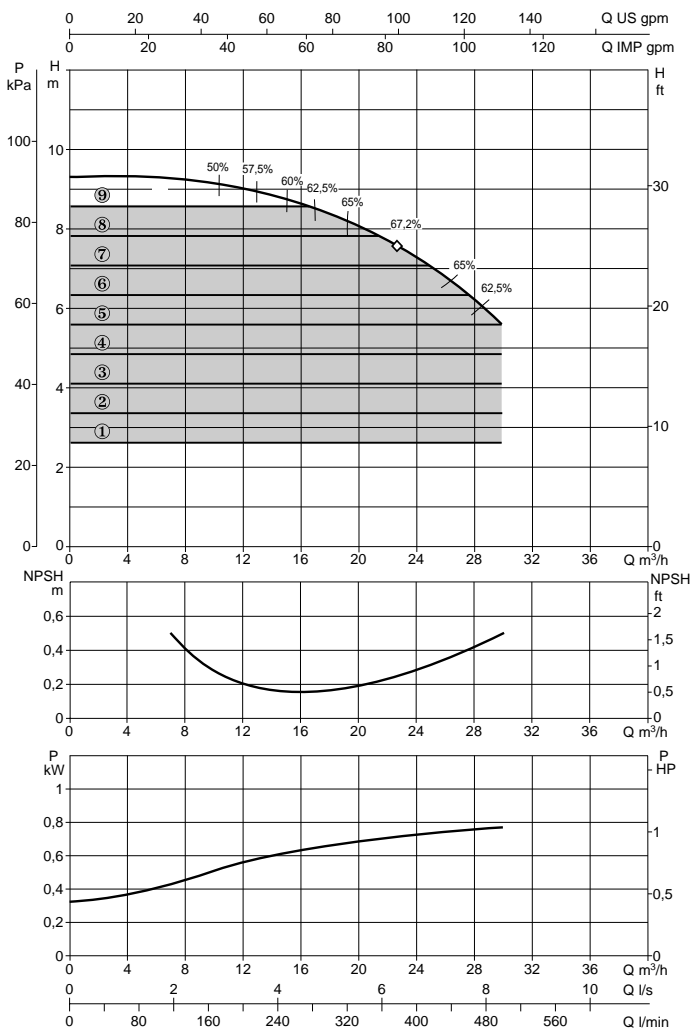
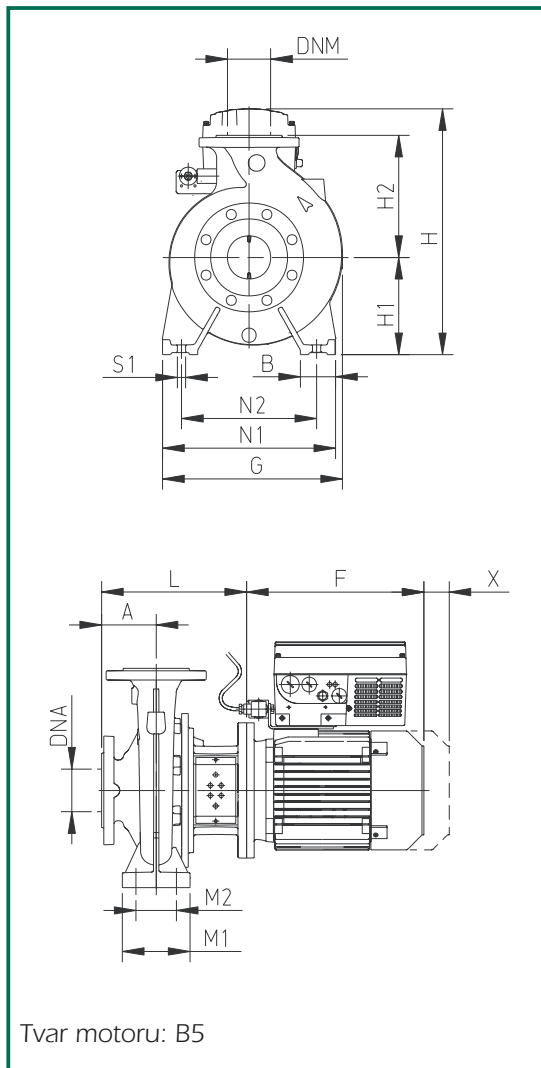

MODEL	DNa	DNM	A	B	E	F	G	H1	H2	H	L	M1	M2	N1	N2	S1	W	*/**	X	Mech. ucpávka Ø (mm)	ROZMĚRY BALENÍ			OB-JEM	HMOT-NOST Kg.
																					A	B	H		
NKM-GE 40-160/166/0.75/4	65	40	80	50	-	232	253	132	160	330	226	100	70	240	190	M12	-	-	100	28	620	370	480	0,11	52,6

MODEL	ELEKTRICKÉ PARAMETRY					HYDRAULICKÉ PARAMETRY															
	MOTOR	NAPÁJECÍ NAPĚTÍ	P2		In A	Q															
			JMENOVITÝ kW	HP		m³/h	0	6	12	18	24	30	36								
NKM-GE 40-160/166/0.75/4	MEC 80	208/240 V	0,75	1	3,8-2,2	l/min	0	100	200	300	400	500	600	H (m)	9,2	9,2	9	8,4	7,4	5,7	-

Výkonové křivky vycházejí z hodnot kinematické viskozity 1 mm²/s při hustotě 1000 kg/m³. Tolerance křivky je v souladu s ISO 9906.

Rozsah teploty kapaliny: od -10°C do +140°C
 Maximální okolní teplota: +40°C

NKM-GE 40-200/200

n = 1450 1/min

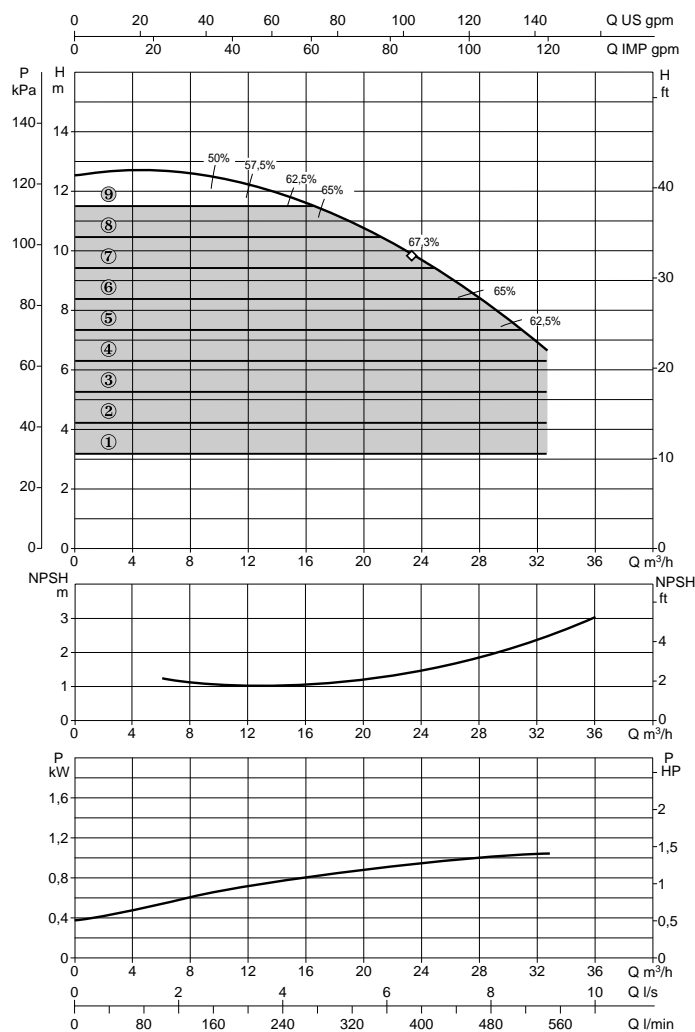
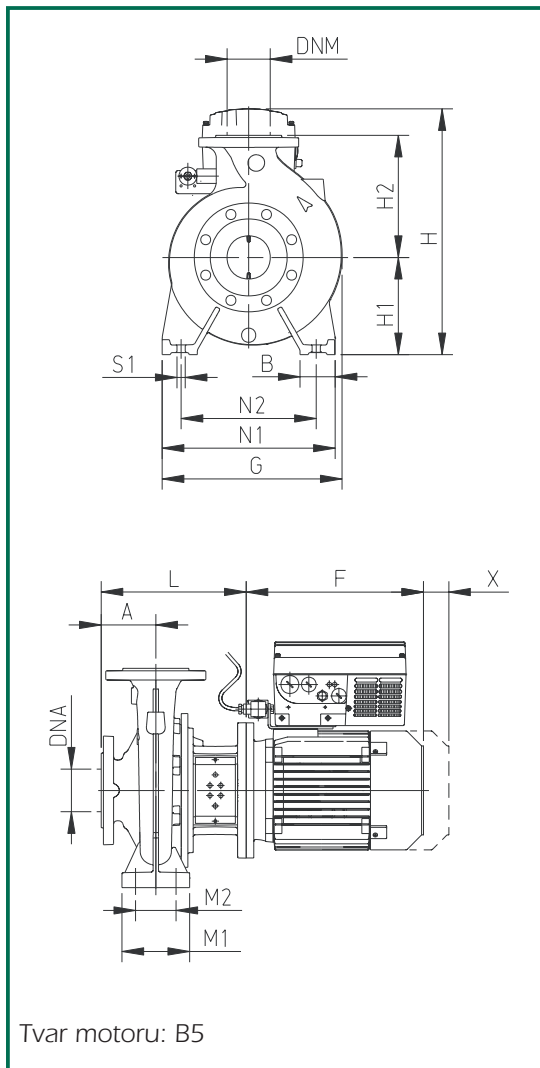

MODEL	DNA	DNM	A	B	E	F	G	H1	H2	H	L	M1	M2	N1	N2	S1	W	*/**	X	Mech. ucpávka Ø (mm)	ROZMĚRY BALENÍ			OB- JEM	HMOT- NOST Kg.
																					A	B	H		
NKM-GE 40-200/200/1,1/4	65	40	100	50	-	267	296	160	180	422	246	100	70	265	212	M12	-	-	100	28	620	370	480	0,11	59,3

MODEL	ELEKTRICKÉ PARAMETRY				HYDRAULICKÉ PARAMETRY								
	MOTOR	NAPÁJECÍ NAPĚTÍ	P2 JMENOVITÝ kW	HP	In A	Q m³/h	0	6	12	18	24	30	36
NKM-GE 40-200/200/1,1/4	MEC 90 S	380/480 V	1,1	1,5	4,7-2,7	H (m)	12,6	12,6	12,3	11,2	9,7	7,7	-

Výkonové křivky vycházejí z hodnot kinematické viskozity 1 mm²/s při hustotě 1000 kg/m³. Tolerance křivky je v souladu s ISO 9906.

Rozsah teploty kapaliny: od -10°C do +140°C
 Maximální okolní teplota: +40°C

NKM-GE 40-200/219

n = 1450 1/min

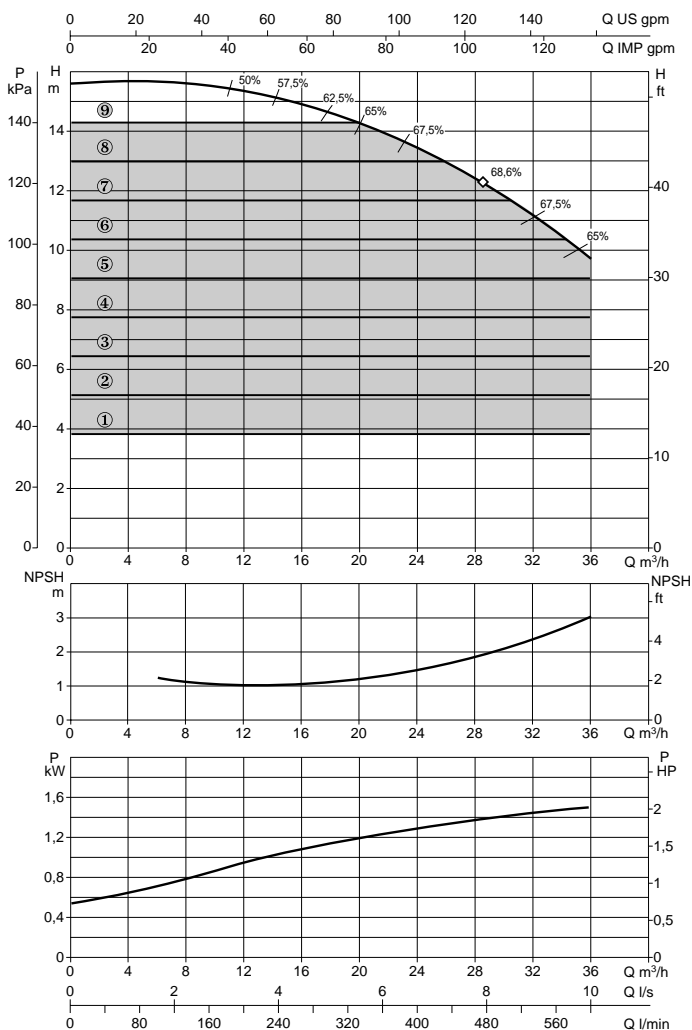
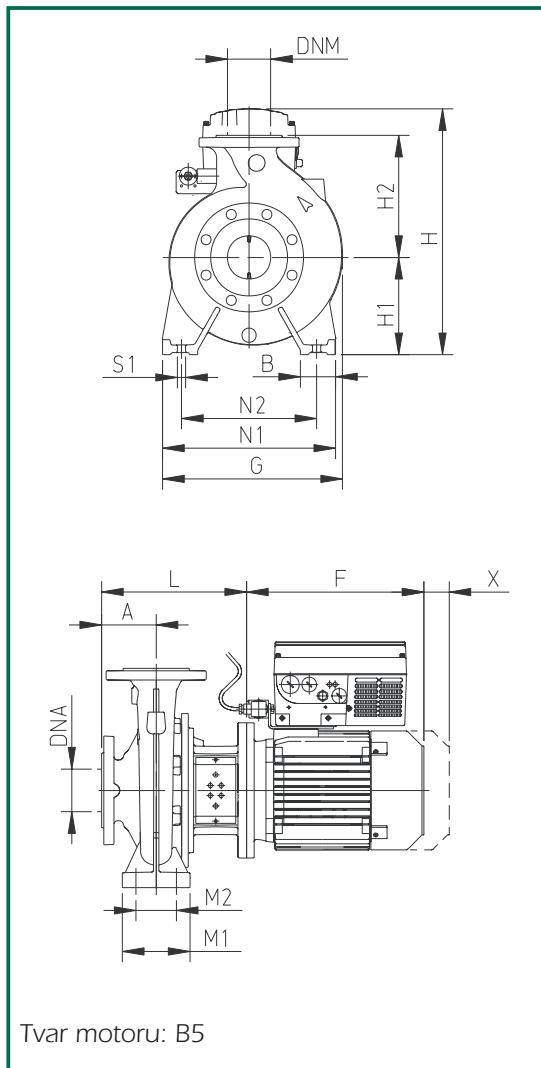

MODEL	DNa	DNM	A	B	E	F	G	H1	H2	H	L	M1	M2	N1	N2	S1	W	*/**	X	Mech. ucpávka Ø (mm)	ROZMĚRY BALENÍ			OB-JEM	HMOT-NOST Kg.
																					A	B	H		
NKM-GE 40-200/219/1,5/4	65	40	100	50	-	267	296	160	180	422	246	100	70	265	212	M12	-	-	100	28	620	370	480	0,11	62,0

MODEL	ELEKTRICKÉ PARAMETRY					HYDRAULICKÉ PARAMETRY														
	MOTOR	NAPÁJECÍ NAPĚTÍ	P2 JMENOVITÝ		In A	Q m³/h	H													
			kW	HP			0	6	12	18	24	30	36							
NKM-GE 40-200/219/1,5/4	MEC 90 L	380/480 V	1,5	2	6,2-3,6	0	15,6	15,6	15,3	14,7	13,4	11,8	9,8	0	100	200	300	400	500	600

Výkonové křivky vycházejí z hodnot kinematické viskozity 1 mm²/s při hustotě 1000 kg/m³. Tolerance křivky je v souladu s ISO 9906.

Rozsah teploty kapaliny: od -10°C do +140°C
 Maximální okolní teplota: +40°C

NKM-GE 40-250/245

$n = 1450 \text{ 1/min}$

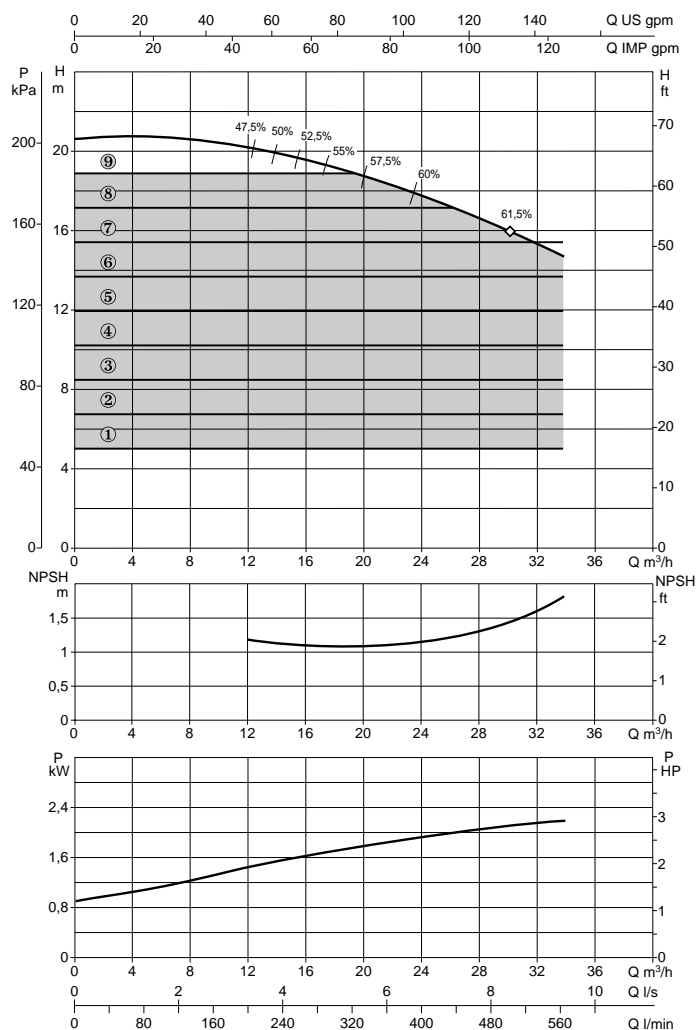
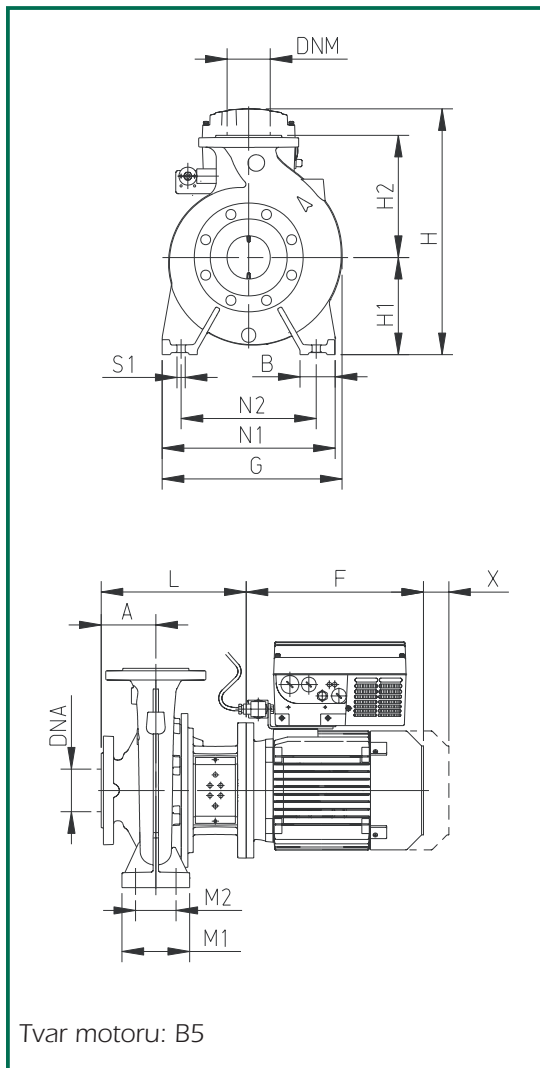

MODEL	DNA	DNM	A	B	E	F	G	H1	H2	H	L	M1	M2	N1	N2	S1	W	*/**	X	Mech. ucpávka Ø (mm)	ROZMĚRY BALENÍ			OB- JEM	HMOT- NOST Kg.
																					A	B	H		
NKM-GE 40-250/245/ 2,2 /4	65	40	100	65	-	305	336	180	225	452	274	125	95	320	250	M12	-	-	100	28	670	420	540	0,152	84,3

MODEL	ELEKTRICKÉ PARAMETRY					HYDRAULICKÉ PARAMETRY							
	MOTOR	NAPÁJECÍ NAPĚTÍ	P2 JMENOVITÝ kW	HP	In A	Q m³/h	0	6	12	18	24	30	36
NKM-GE 40-250/245/ 2,2 /4	MEC 100	380/480 V	2,2	3	9,3-5,4	Q l/min	0	100	200	300	400	500	600
						H (m)	20,6	20,5	20,1	19,2	17,8	16	-

Výkonové křivky vycházejí z hodnot kinematické viskozity 1 mm²/s při hustotě 1000 kg/m³. Tolerance křivky je v souladu s ISO 9906.

Rozsah teploty kapaliny: od -10°C do +140°C
 Maximální okolní teplota: +40°C

NKM-GE 40-250/260

n = 1450 1/min

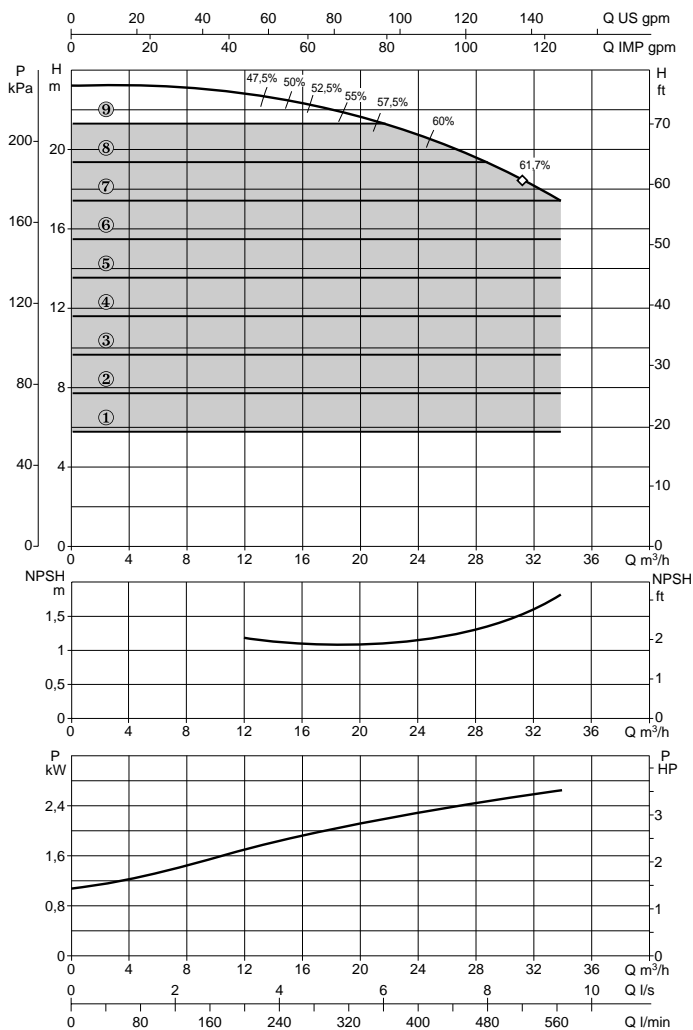
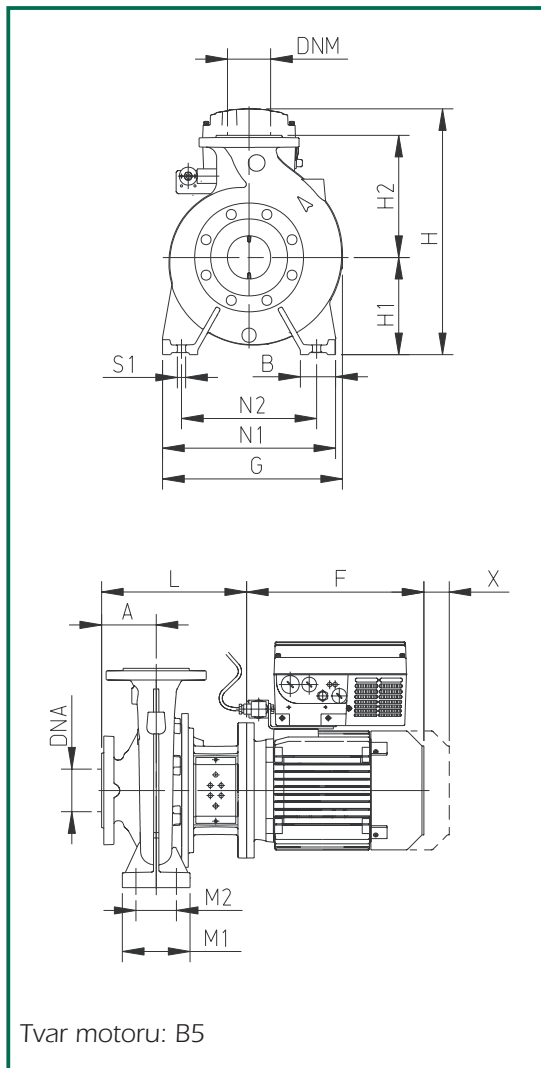

MODEL	DNA	DNM	A	B	E	F	G	H1	H2	H	L	M1	M2	N1	N2	S1	W	*/**	X	Mech. ucpávka Ø (mm)	ROZMĚRY BALENÍ			OB- JEM	HMOT- NOST Kg.
																					A	B	H		
NKM-GE 40-250/260/ 3/4	65	40	100	65	-	305	336	180	225	452	274	125	95	320	250	M12	-	-	100	28	670	420	540	0,152	80,6

MODEL	ELEKTRICKÉ PARAMETRY					HYDRAULICKÉ PARAMETRY													
	MOTOR	NAPÁJECÍ NAPĚTÍ	P2		In A	Q		H (m)	23,3	23,1	22,8	22,2	20,8	19	-				
			JMENOVIÝ kW	HP		m³/h	l/min												
NKM-GE 40-250/260/ 3/4	MEC 100	380/480 V	3	4	6,8	0	6	12	18	24	30	36	0	100	200	300	400	500	600

Výkonové křivky vycházejí z hodnot kinematické viskozity 1 mm²/s při hustotě 1000 kg/m³. Tolerance křivky je v souladu s ISO 9906.

Rozsah teploty kapaliny: od -10°C do +140°C
 Maximální okolní teplota: +40°C

NKM-GE 50-125/130

n = 1450 1/min

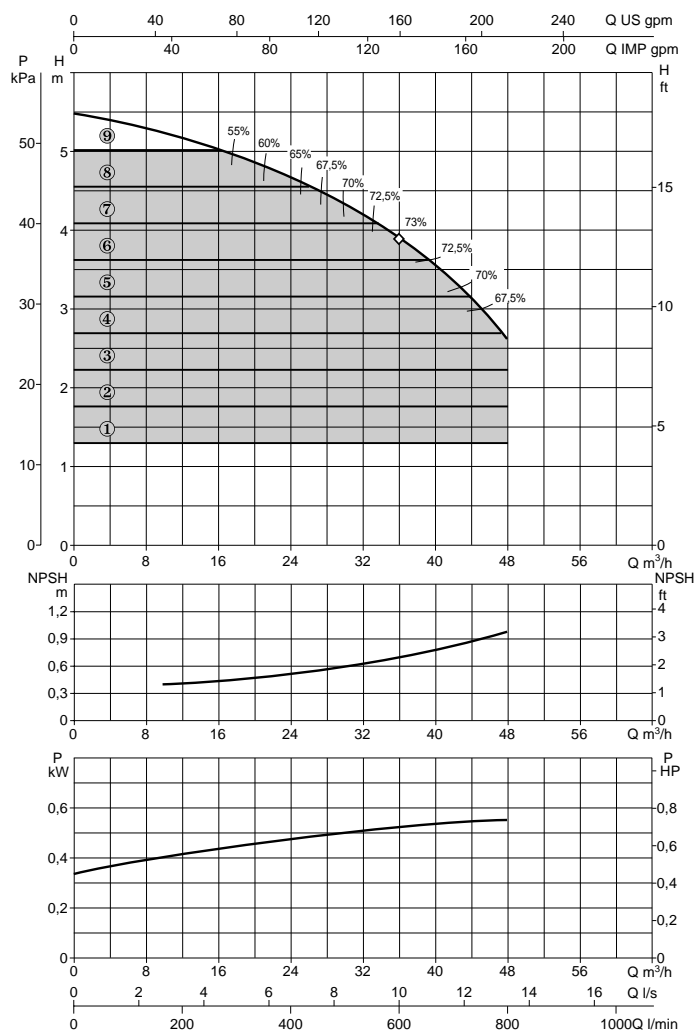
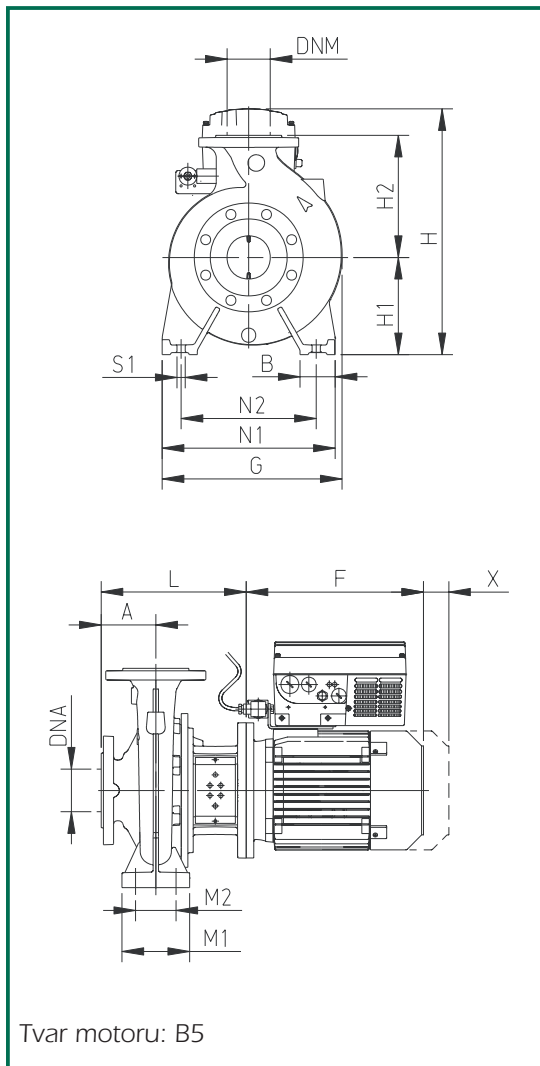

MODEL	DNA	DNM	A	B	E	F	G	H1	H2	H	L	M1	M2	N1	N2	S1	W	*/**	X	Mech. ucpávka Ø (mm)	ROZMĚRY BALENÍ			OB- JEM	HMOT- NOST Kg.
																					A	B	H		
NKM-GE 50-125/130/0.55/4	65	50	100	50	-	215	250	132	160	330	246	100	70	240	160	M12	-	-	100	28	620	370	480	0,11	44,6

MODEL	ELEKTRICKÉ PARAMETRY				HYDRAULICKÉ PARAMETRY									
	MOTOR	NAPÁJECÍ NAPĚTÍ	P2 JMENOVITÝ kW	HP	In A	Q m³/h	0	12	18	24	30	36	42	48
NKM-GE 50-125/130/0.55/4	MEC 80	208/240 V	0,55	0,75	2,9-1,7	H (m)	5,5	5,2	5	4,7	4,3	3,9	3,3	2,6

Výkonové křivky vycházejí z hodnot kinematické viskozity 1 mm²/s při hustotě 1000 kg/m³. Tolerance křivky je v souladu s ISO 9906.

Rozsah teploty kapaliny: od -10°C do +140°C
 Maximální okolní teplota: +40°C

NKM-GE 50-125/141

n = 1450 1/min

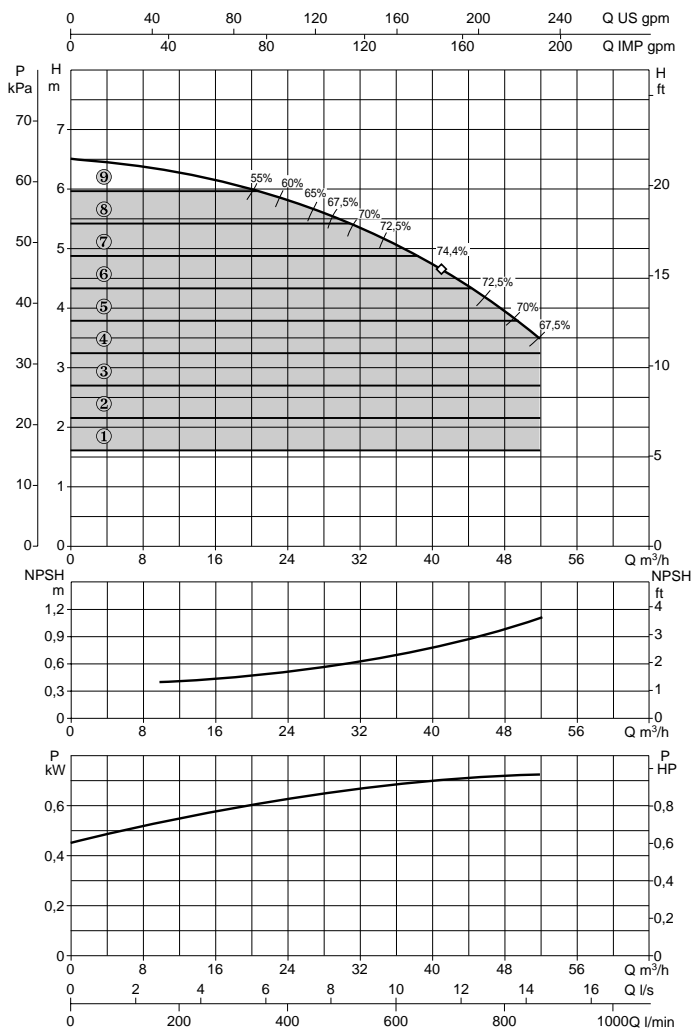
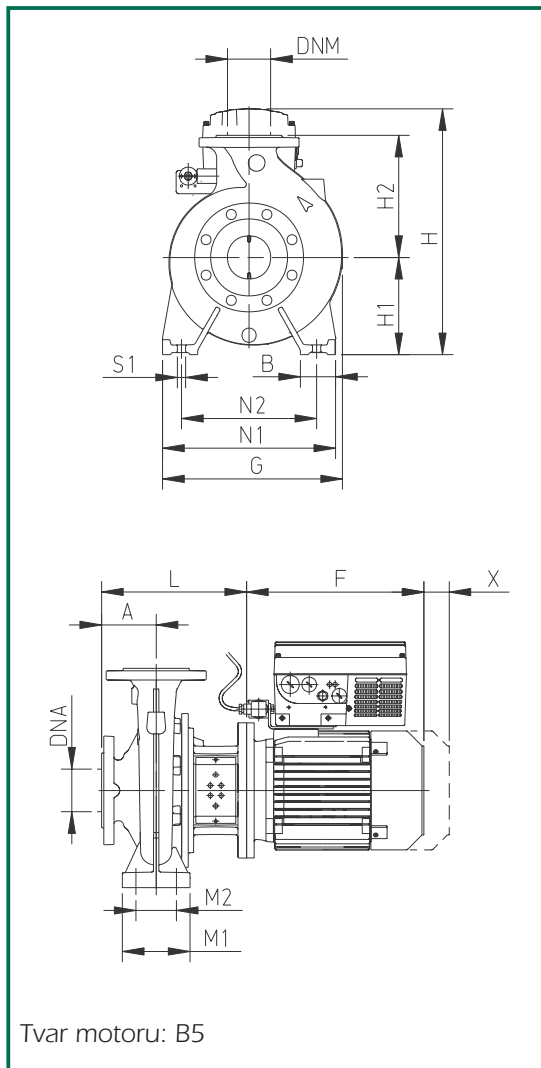

MODEL	DNa	DNM	A	B	E	F	G	H1	H2	H	L	M1	M2	N1	N2	S1	W	*/**	X	Mech. ucpávka Ø (mm)	ROZMĚRY BALENÍ			OB- JEM	HMOT- NOST Kg.
																					A	B	H		
NKM-GE 50-125/141/0.75/4	65	50	100	50	-	232	250	132	160	330	246	100	70	240	160	M12	-	-	100	28	620	370	480	0,11	46,2

MODEL	ELEKTRICKÉ PARAMETRY					HYDRAULICKÉ PARAMETRY																	
	MOTOR	NAPÁJECÍ NAPĚTÍ	P2		In A	Q																	
			JMENOVITÝ kW	HP		m³/h	0	12	18	24	30	36	42	48									
NKM-GE 50-125/141/0.75/4	MEC 80	208/240 V	0,75	1	3,8-2,2	l/min	0	200	300	400	500	600	700	800	H (m)	6,5	6,3	6,1	5,8	5,5	5	4,5	3,9

Výkonové křivky vycházejí z hodnot kinematické viskozity 1 mm²/s při hustotě 1000 kg/m³. Tolerance křivky je v souladu s ISO 9906.

Rozsah teploty kapaliny: od -10°C do +140°C
 Maximální okolní teplota: +40°C

NKM-GE 50-160/161

n = 1450 1/min

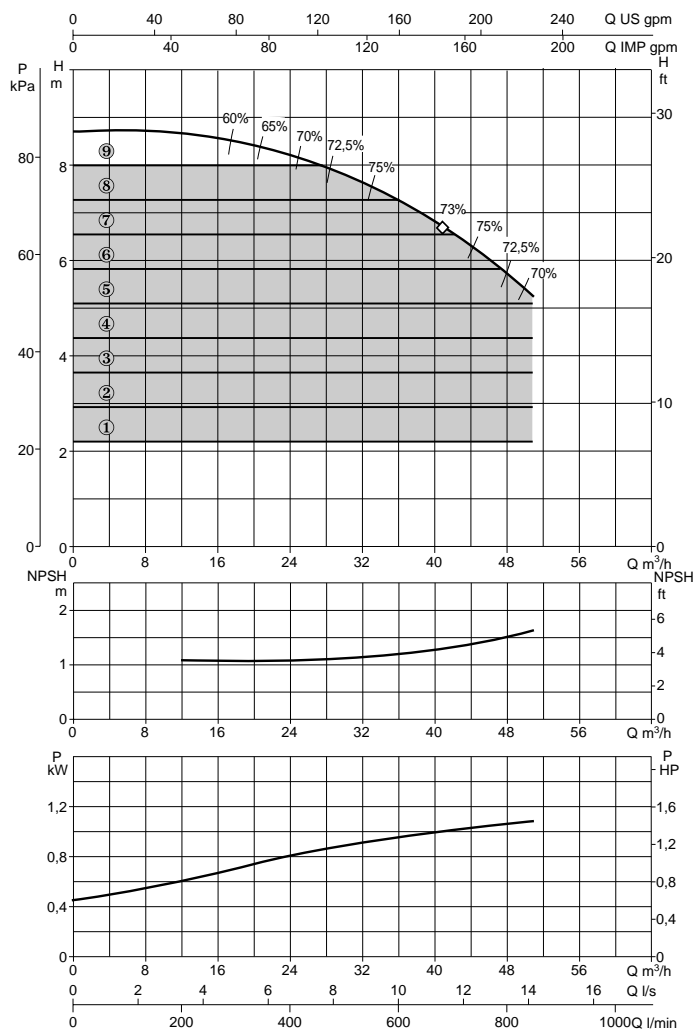
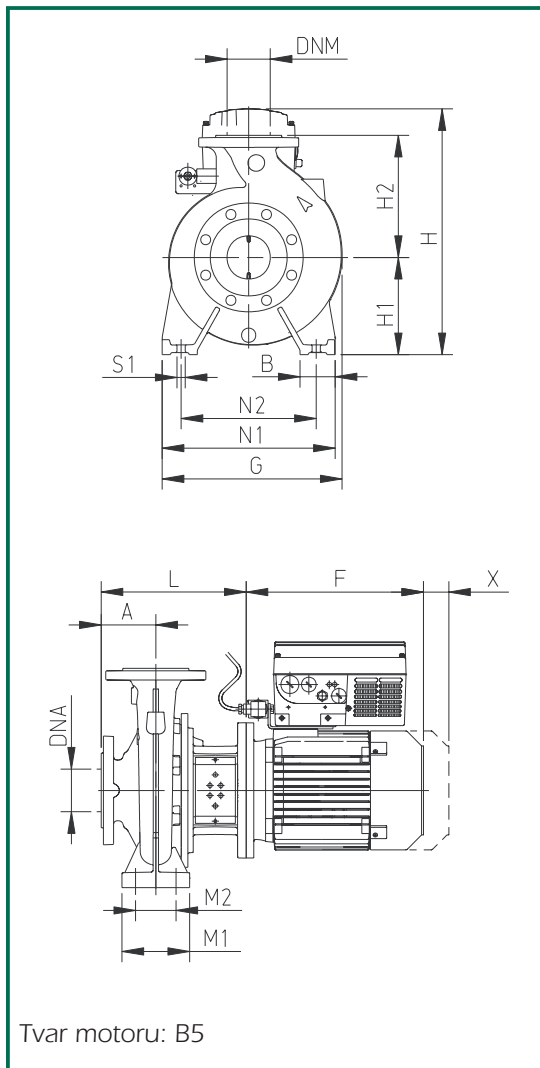

MODEL	DNA	DNM	A	B	E	F	G	H1	H2	H	L	M1	M2	N1	N2	S1	W	*/**	X	Mech. ucpávka Ø (mm)	ROZMĚRY BALENÍ			OB-JEM	HMOT-NOST Kg.
																					A	B	H		
NKM-GE 50-160/161/1.1/4	65	50	100	50	-	267	282	160	180	422	274	100	70	265	212	M12	-	-	100	28	620	370	480	0,11	58,6

MODEL	ELEKTRICKÉ PARAMETRY				HYDRAULICKÉ PARAMETRY									
	MOTOR	NAPÁJECÍ NAPĚTÍ	P2 JMENOVITÝ kW	HP	In A	Q m³/h	0	12	18	24	30	36	42	48
NKM-GE 50-160/161/1.1/4	MEC 90 S	380/480 V	1,1	1,5	4,7-2,7	H (m)	8,7	8,7	8,5	8,2	7,8	7,3	6,7	5,7

Výkonové křivky vycházejí z hodnot kinematické viskozity 1 mm²/s při hustotě 1000 kg/m³. Tolerance křivky je v souladu s ISO 9906.

Rozsah teploty kapaliny: od -10°C do +140°C
 Maximální okolní teplota: +40°C

NKM-GE 50-160/177

n = 1450 1/min

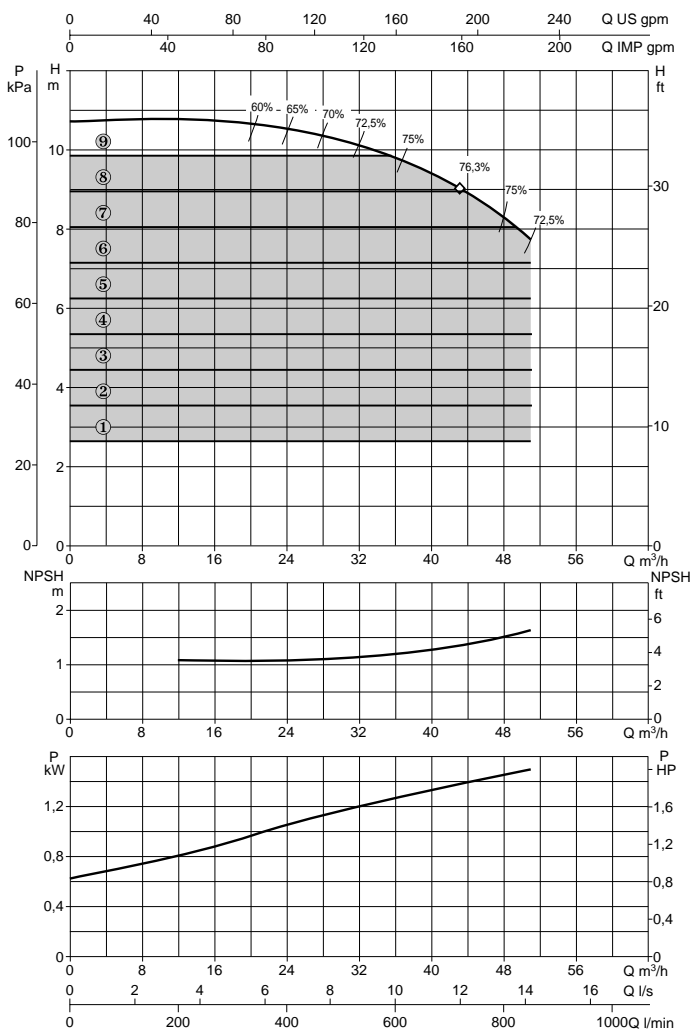
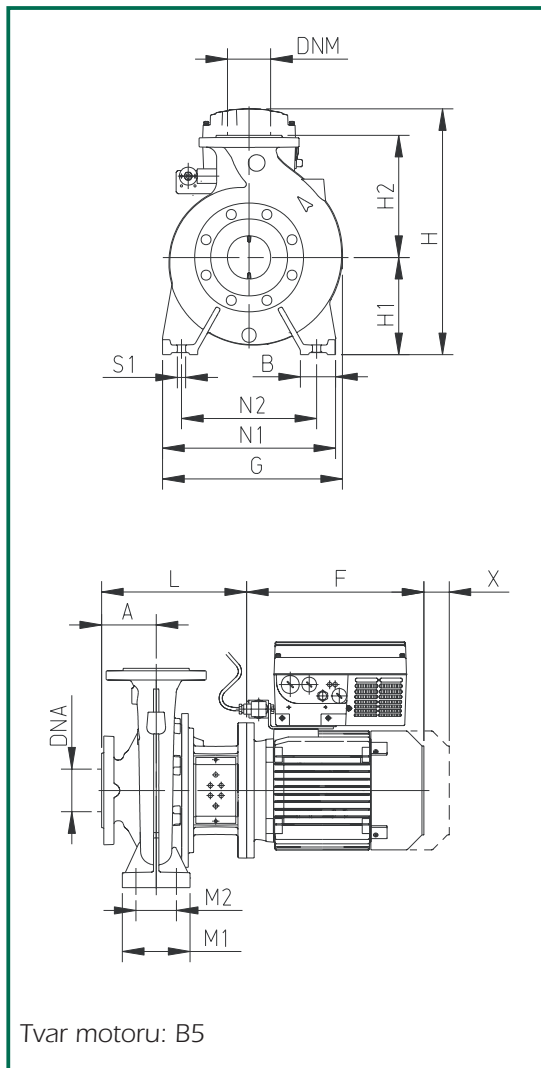

MODEL	DNa	DNM	A	B	E	F	G	H1	H2	H	L	M1	M2	N1	N2	S1	W	*/**	X	Mech. ucpávka Ø (mm)	ROZMĚRY BALENÍ			OB-JEM	HMOT-NOST Kg.
																					A	B	H		
NKM-GE 50-160/177/1,5/4	65	50	100	50	-	267	282	160	180	422	274	100	70	265	212	M12	-	-	100	28	620	370	480	0,11	55,3

MODEL	ELEKTRICKÉ PARAMETRY				HYDRAULICKÉ PARAMETRY									
	MOTOR	NAPÁJECÍ NAPĚTÍ	P2		Q									
			JMENOVITÝ kW	HP	m³/h	0	12	18	24	30	36	42	48	
NKM-GE 50-160/177/1,5/4	MEC 90 L	380/480 V	1,5	2	6,2-3,6	H (m)	10,8	10,8	10,7	10,5	10,2	9,8	9,2	8,3

Výkonové křivky vycházejí z hodnot kinematické viskozity 1 mm²/s při hustotě 1000 kg/m³. Tolerance křivky je v souladu s ISO 9906.

Rozsah teploty kapaliny: od -10°C do +140°C
 Maximální okolní teplota: +40°C

NKM-GE 50-200/210

n = 1450 1/min

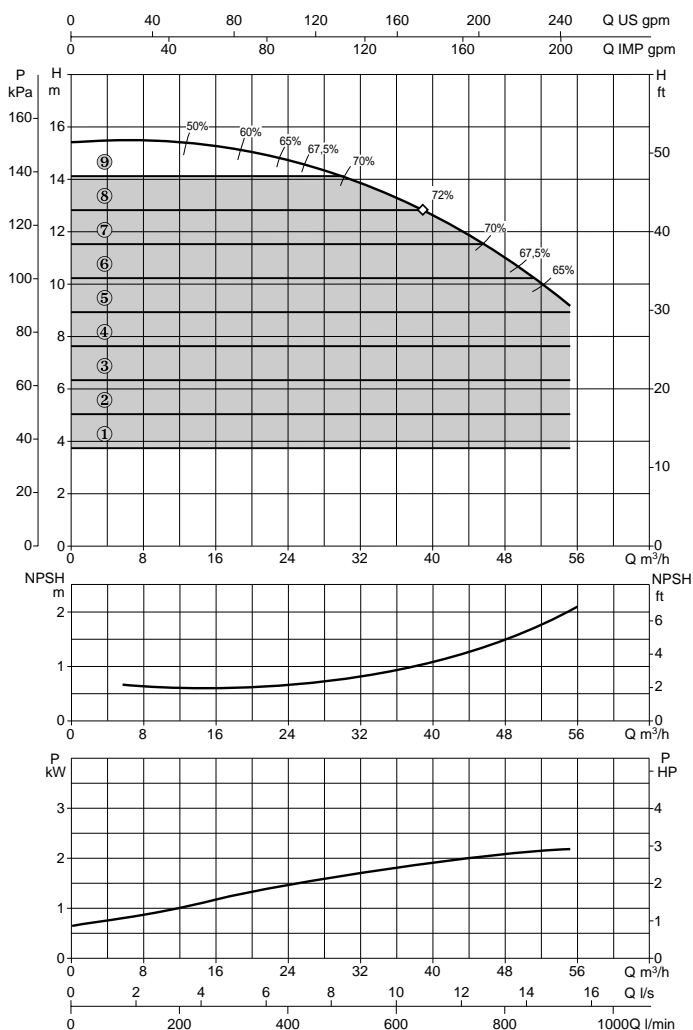
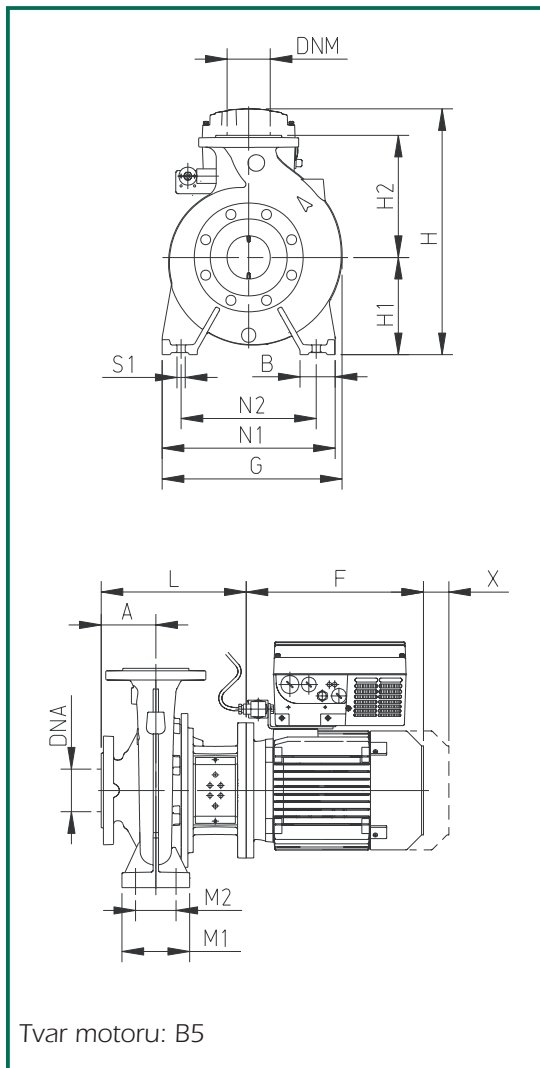

MODEL	DNA	DNM	A	B	E	F	G	H1	H2	H	L	M1	M2	N1	N2	S1	W	*/**	X	Mech. ucpávka Ø (mm)	ROZMĚRY BALENÍ			OB- JEM	HMOT- NOST Kg.
																					A	B	H		
NKM-GE 50-200/210/2,2/4	65	50	100	50	-	305	302	160	200	432	274	100	70	265	212	M12	-	-	100	28	670	420	540	0,152	80,3

MODEL	ELEKTRICKÉ PARAMETRY					HYDRAULICKÉ PARAMETRY																			
	MOTOR	NAPÁJECÍ NAPĚTÍ	P2		In A	Q																			
			JMENOVIÝ kW	HP		m³/h	0	12	18	24	30	36	42	48	54										
NKM-GE 50-200/210/2,2/4	MEC 100	380/480 V	2,2	3	9,3-5,4	H (m)	15,3	15,3	15,2	14,8	14	13,3	12,1	10,8	9,4										

Výkonové křivky vycházejí z hodnot kinematické viskozity 1 mm²/s při hustotě 1000 kg/m³. Tolerance křivky je v souladu s ISO 9906.

Rozsah teploty kapaliny: od -10°C do +140°C
 Maximální okolní teplota: +40°C

NKM-GE 50-200/219

n = 1450 1/min

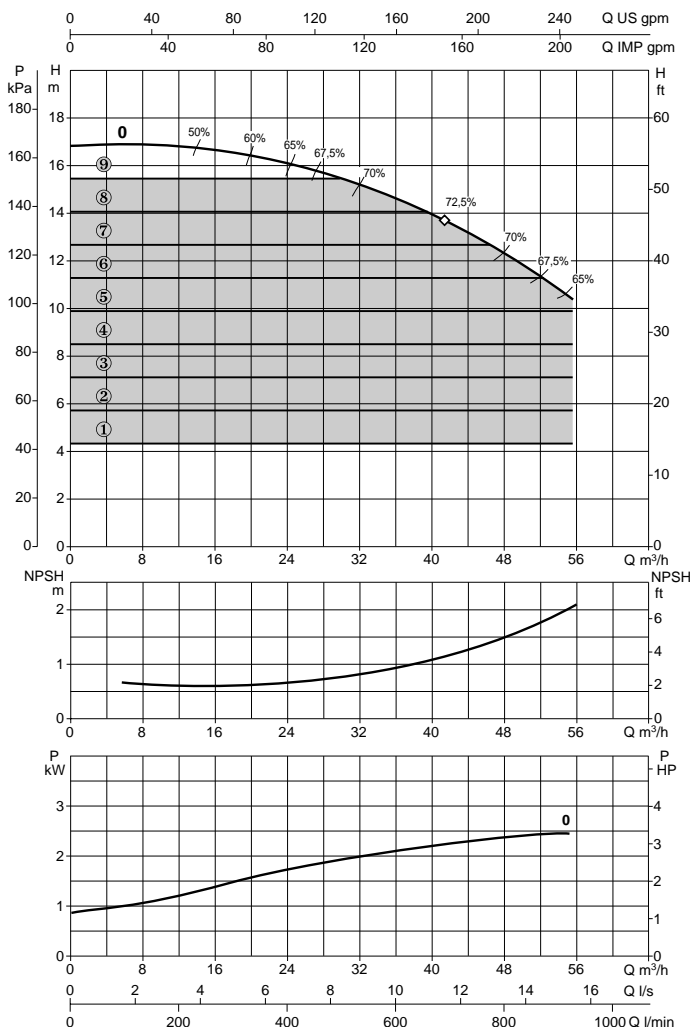
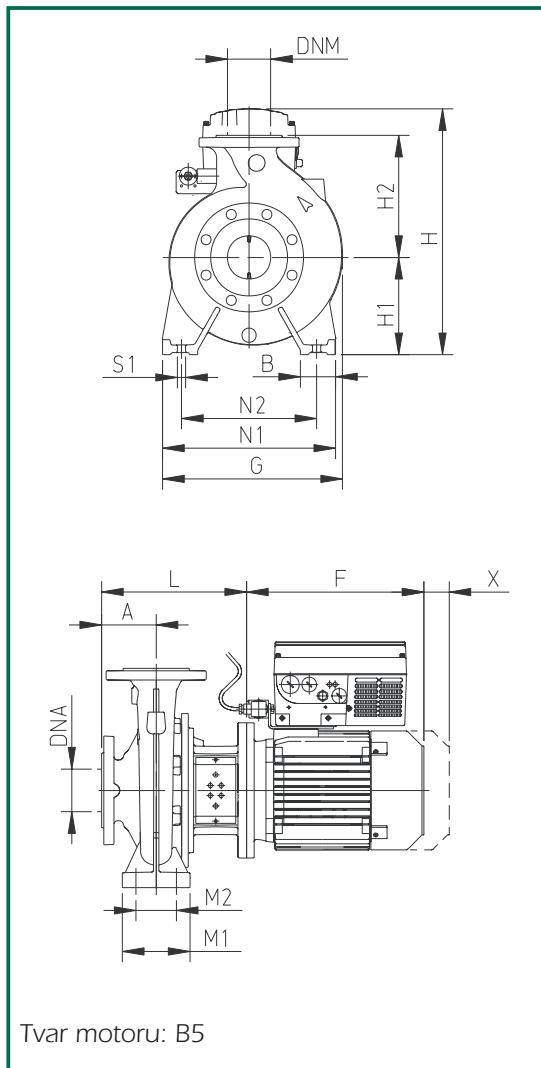

MODEL	DNa	DNM	A	B	E	F	G	H1	H2	H	L	M1	M2	N1	N2	S1	W	*/**	X	Mech. ucpávka Ø (mm)	ROZMĚRY BALENÍ			OB- JEM	HMOT- NOST Kg.
																					A	B	H		
NKM-GE 50-200/219/ 3/4	65	50	100	50	-	305	302	160	200	432	274	100	70	265	212	M12	-	-	100	28	670	420	540	0,152	73,1

MODEL	ELEKTRICKÉ PARAMETRY					HYDRAULICKÉ PARAMETRY																		
	MOTOR	NAPÁJECÍ NAPĚTÍ	P2		In A	Q																		
			JMENOVITÝ kW	HP		m³/h	0	12	18	24	30	36	42	48	54									
NKM-GE 50-200/219/ 3/4	MEC 100	380/480 V	3	4	6,8	H (m)	16,8	16,8	16,5	16,1	15,5	14,6	13,6	12,4	10,9	0	200	300	400	500	600	700	800	900

Výkonové křivky vycházejí z hodnot kinematické viskozity 1 mm²/s při hustotě 1000 kg/m³. Tolerance křivky je v souladu s ISO 9906.

Rozsah teploty kapaliny: od -10°C do +140°C
 Maximální okolní teplota: +40°C

NKM-GE 50-250/263

n = 1450 1/min

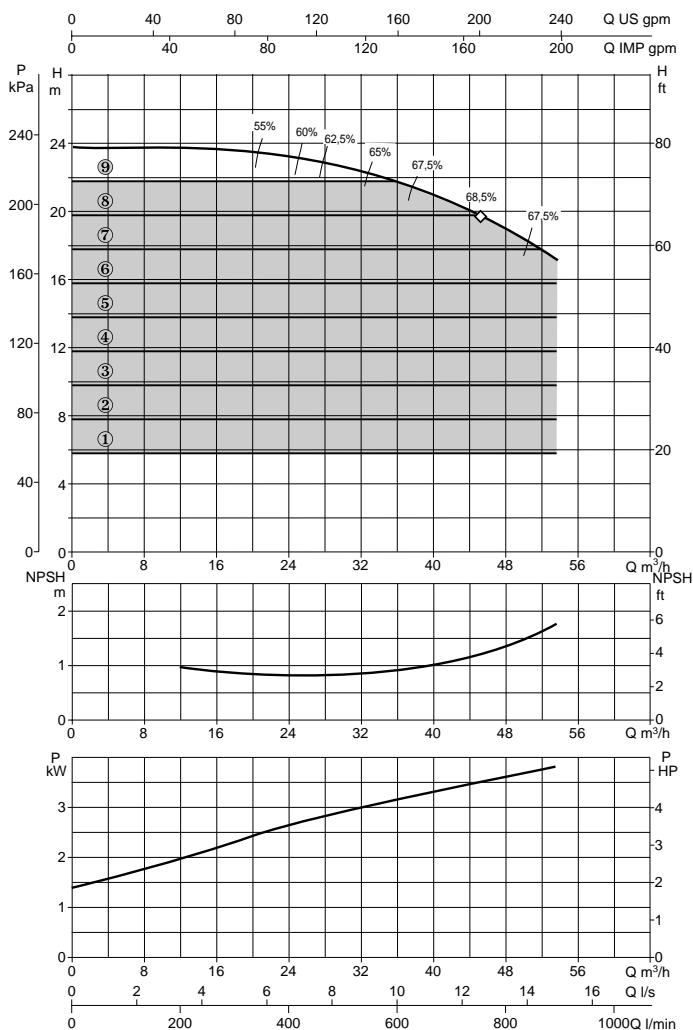
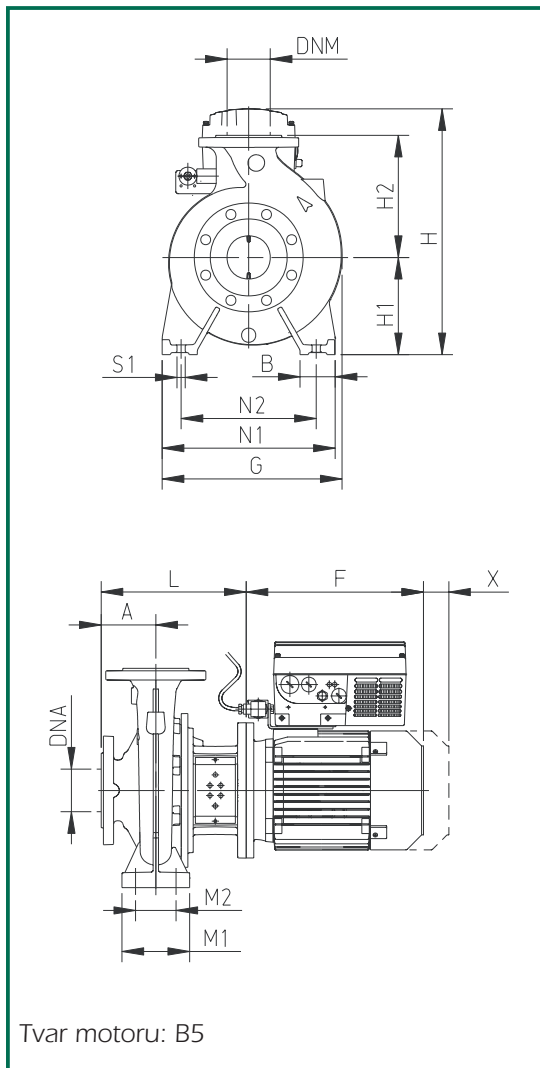

MODEL	DNA	DNM	A	B	E	F	G	H1	H2	H	L	M1	M2	N1	N2	S1	W	*/**	X	Mech. ucpávka Ø (mm)	ROZMĚRY BALENÍ			OB- JEM	HMOT- NOST Kg.
																				A	B	H			
NKM-GE 50-250/263/ 4 /4	65	50	100	65	-	328	343	180	225	464	274	125	95	320	250	M12	-	-	100	28	670	420	540	0,152	96,3

MODEL	ELEKTRICKÉ PARAMETRY				HYDRAULICKÉ PARAMETRY										
	MOTOR	NAPÁJECÍ NAPĚTÍ	P2 JMENOVITÝ kW	HP	In A	Q m³/h	0	12	18	24	30	36	42	48	54
NKM-GE 50-250/263/ 4 /4	MEC 112	380/480 V	4	5,5	8,5	H (m)	23,8	24	23,8	23,4	22,7	21,6	20,4	19	17,1

Výkonové křivky vycházejí z hodnot kinematické viskozity 1 mm²/s při hustotě 1000 kg/m³. Tolerance křivky je v souladu s ISO 9906.

Rozsah teploty kapaliny: od -10°C do +140°C
 Maximální okolní teplota: +40°C

NKM-GE 65-125/130

n = 1450 1/min

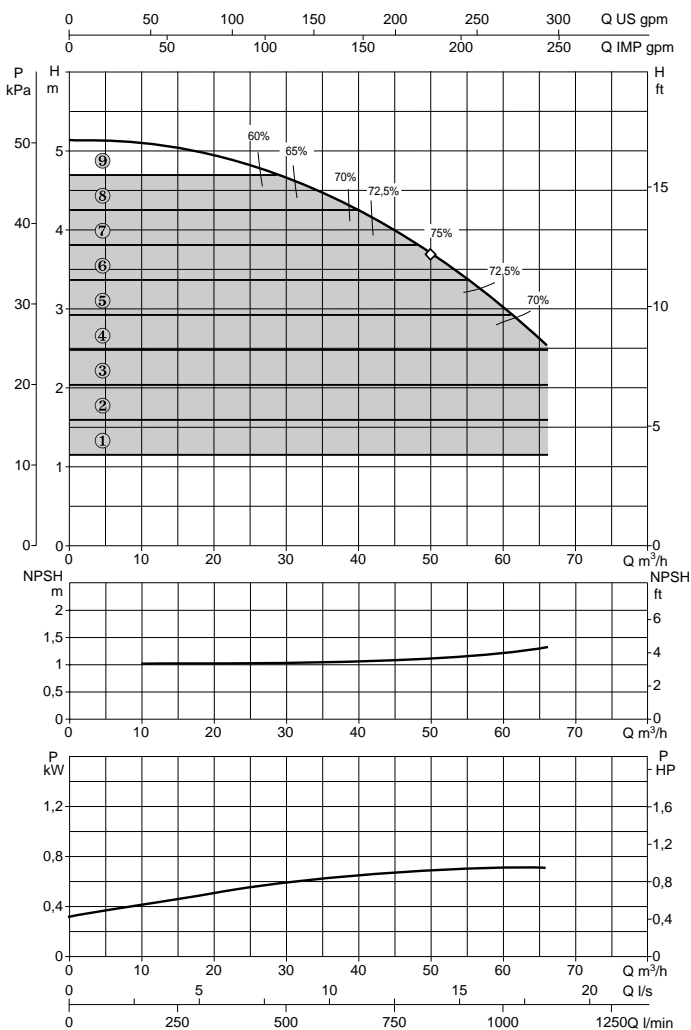
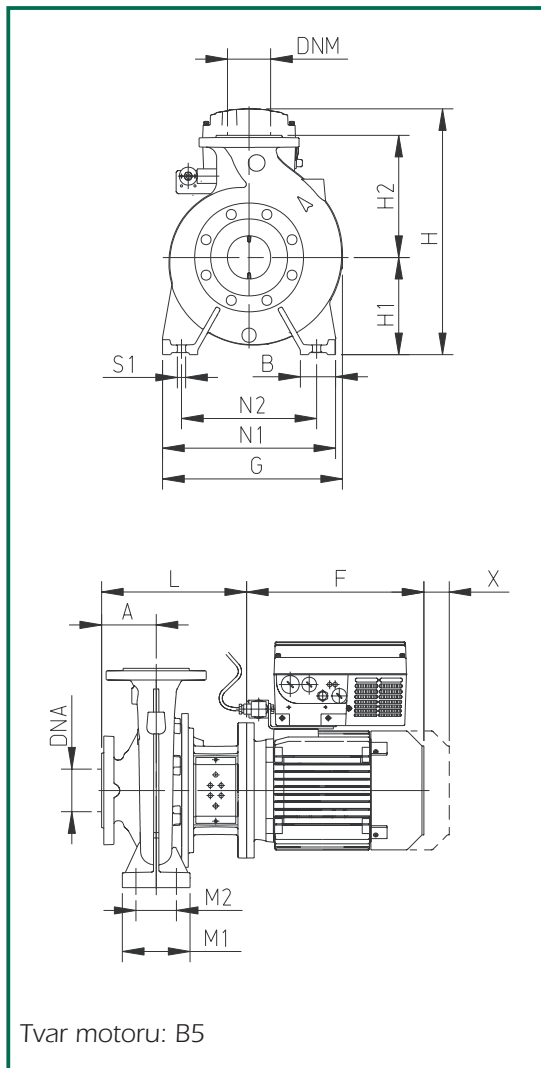

MODEL	DNa	DNM	A	B	E	F	G	H1	H2	H	L	M1	M2	N1	N2	S1	W	*/**	X	Mech. ucpávka Ø (mm)	ROZMĚRY BALENÍ			OB-JEM	HMOT-NOST Kg.
																					A	B	H		
NKM-GE 65-125/130/0.75/4	80	65	100	65	-	232	286	160	180	358	246	125	95	280	212	M12	-	-	100	28	620	370	480	0,11	59,6

MODEL	ELEKTRICKÉ PARAMETRY				HYDRAULICKÉ PARAMETRY											
	MOTOR	NAPÁJECÍ NAPĚTÍ	P2		Q											
			JMENOVITÝ kW	HP	m³/h	0	18	30	36	42	54	60	66	78		
NKM-GE 65-125/130/0.75/4	MEC 80	208/240 V	0,75	1	3,8-2,2	H (m)	5,1	4,8	4,7	4,4	4,2	3,4	3	2,5	-	

Výkonové křivky vycházejí z hodnot kinematické viskozity 1 mm²/s při hustotě 1000 kg/m³. Tolerance křivky je v souladu s ISO 9906.

Rozsah teploty kapaliny: od -10°C do +140°C
 Maximální okolní teplota: +40°C

NKM-GE 65-125/144

n = 1450 1/min

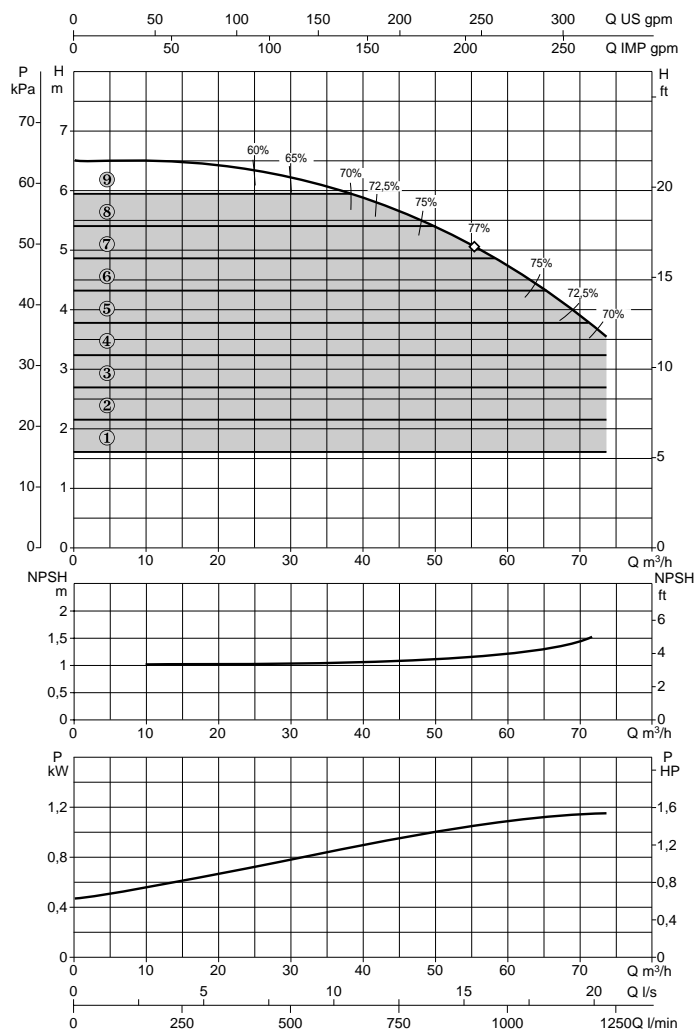
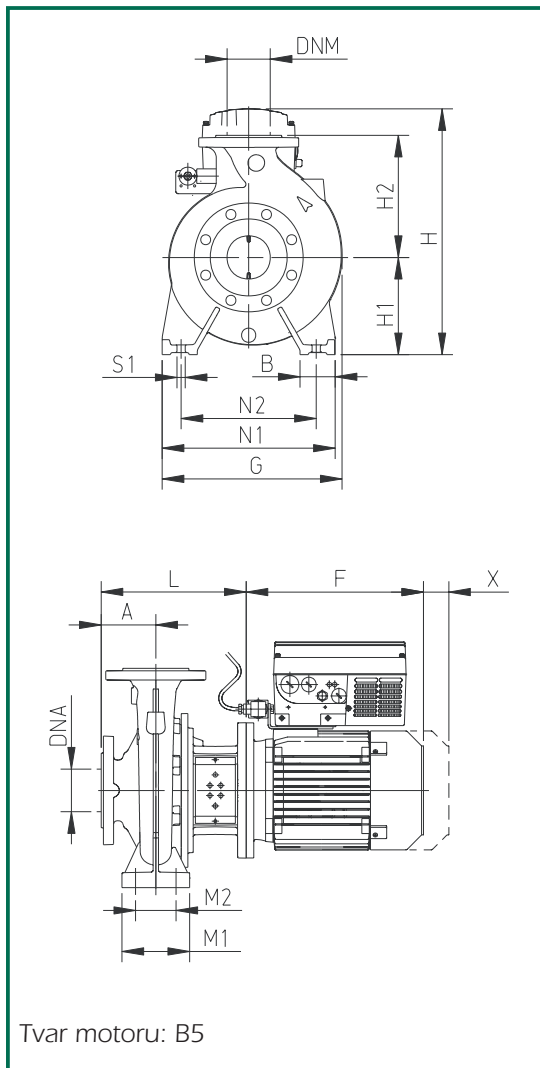

MODEL	DNA	DNM	A	B	E	F	G	H1	H2	H	L	M1	M2	N1	N2	S1	W	*/**	X	Mech. ucpávka Ø (mm)	ROZMĚRY BALENÍ			OB- JEM	HMOT- NOST Kg.
																					A	B	H		
NKM-GE 65-125/144/1.1/4	80	65	100	65	-	267	286	160	180	422	246	125	95	280	212	M12	-	-	100	28	620	370	480	0,11	69,3

MODEL	ELEKTRICKÉ PARAMETRY					HYDRAULICKÉ PARAMETRY																			
	MOTOR	NAPÁJECÍ NAPĚTÍ	P2		In A	Q																			
			NAPĚTÍ	JMENOVIÝ kW		HP	m³/h	0	18	30	36	42	54	60	66	78									
NKM-GE 65-125/144/1.1/4	MEC 90 S	380/480 V	1,1	1,5	4,7-2,7	l/min	0	300	500	600	700	900	1000	1100	1300	H (m)	6,5	6,4	6,2	6	5,75	5,1	4,65	4,2	3,75

Výkonové křivky vycházejí z hodnot kinematické viskozity 1 mm²/s při hustotě 1000 kg/m³. Tolerance křivky je v souladu s ISO 9906.

Rozsah teploty kapaliny: od -10°C do +140°C
 Maximální okolní teplota: +40°C

NKM-GE 65-160/153

n = 1450 1/min

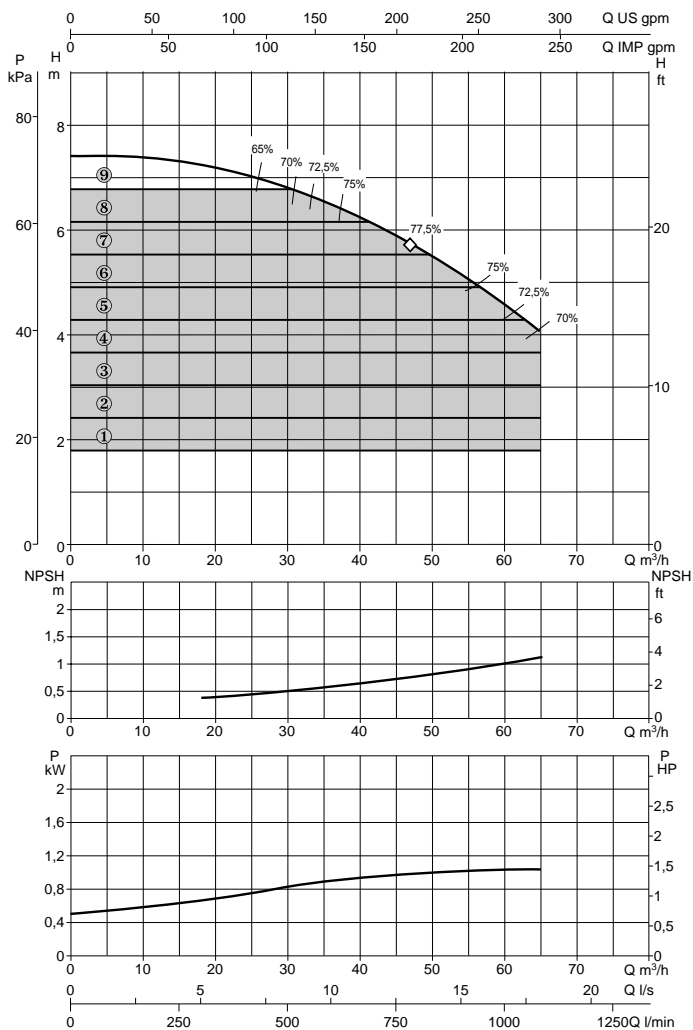
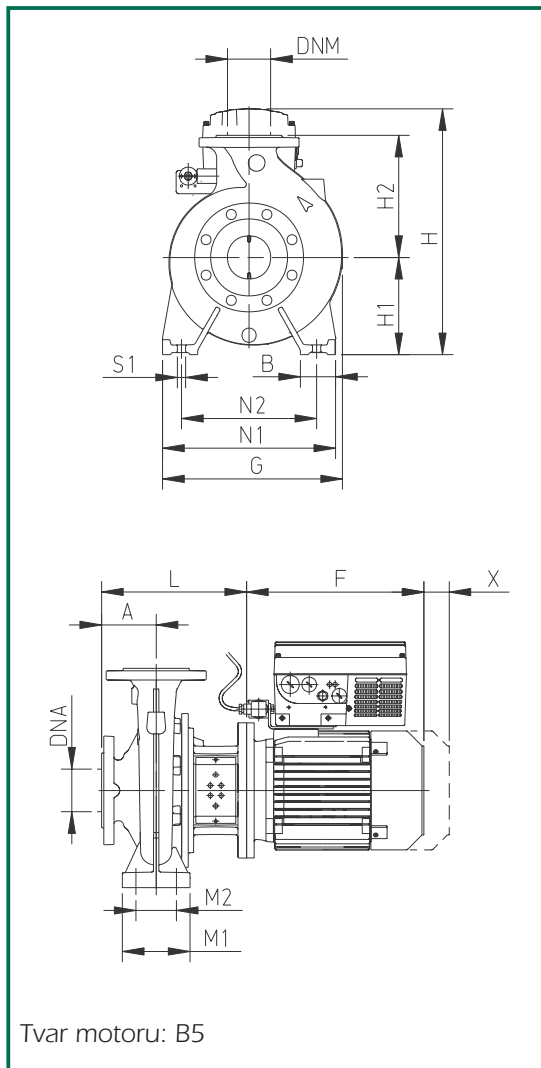

MODEL	DNA	DNM	A	B	E	F	G	H1	H2	H	L	M1	M2	N1	N2	S1	W	*/**	X	Mech. ucpávka Ø (mm)	ROZMĚRY BALENÍ			OB-JEM	HMOT-NOST Kg.
																					A	B	H		
NKM-GE 65-160/153/1,1/4	80	65	100	65	-	267	302	160	200	422	246	125	95	280	212	M12	-	-	100	28	670	420	540	0,15	62,8

MODEL	ELEKTRICKÉ PARAMETRY				HYDRAULICKÉ PARAMETRY																				
	MOTOR	NAPÁJECÍ NAPĚTÍ	P2 JMENOVITÝ		In A	Q																			
			kW	HP		m ³ /h	0	18	30	36	42	54	60	66	78										
NKM-GE 65-160/153/1,1/4	MEC 90 S	380/480 V	1,1	1,5	4,7-2,7	H (m)	7,4	7,3	6,9	6,65	6,25	5,3	4,4	-	-	-	-	-	-	-	-	-	-	-	-

Výkonové křivky vycházejí z hodnot kinematické viskozity 1 mm²/s při hustotě 1000 kg/m³. Tolerance křivky je v souladu s ISO 9906.

Rozsah teploty kapaliny: od -10°C do +140°C
 Maximální okolní teplota: +40°C

NKM-GE 65-160/165

n = 1450 1/min

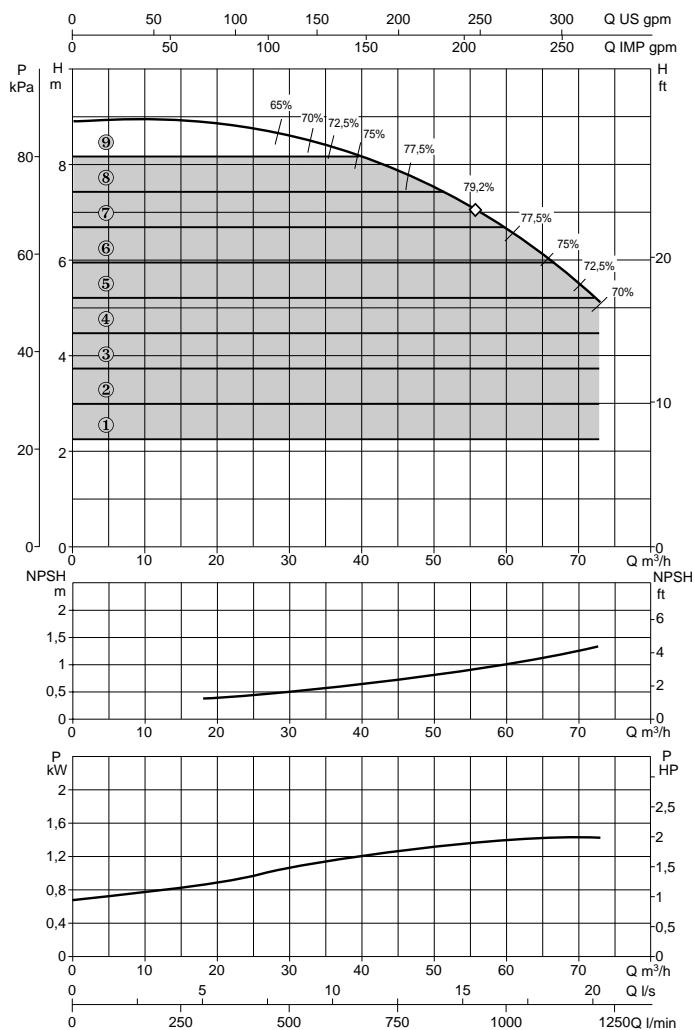
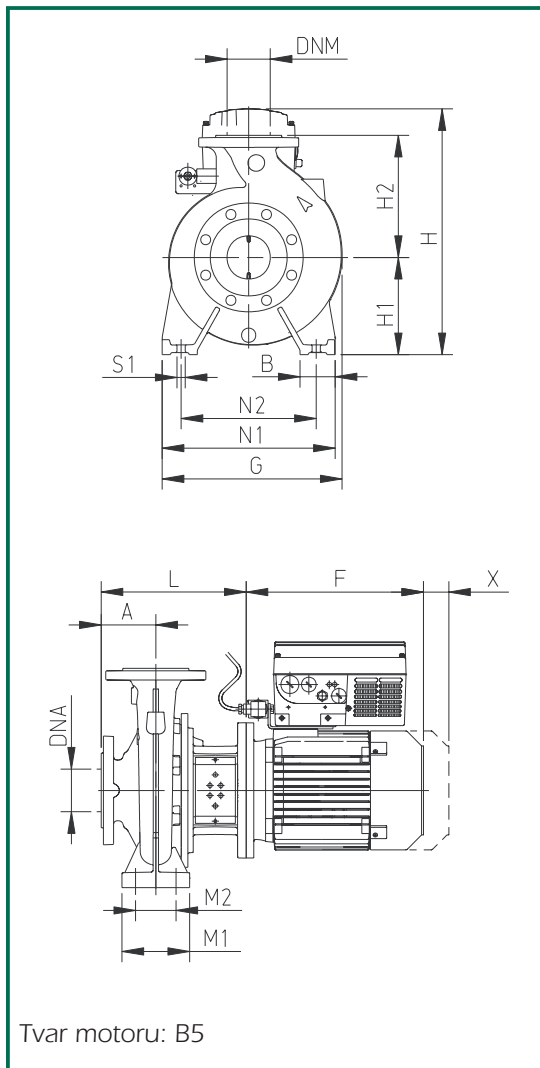

MODEL	DNA	DNM	A	B	E	F	G	H1	H2	H	L	M1	M2	N1	N2	S1	W	*/**	X	Mech. ucpávka Ø (mm)	ROZMĚRY BALENÍ			OB- JEM	HMOT- NOST Kg.
																					A	B	H		
NKM-GE 65-160/165/1,5/4	80	65	100	65	-	267	302	160	200	422	246	125	95	280	212	M12	-	-	100	28	670	420	540	0,15	59,3

MODEL	ELEKTRICKÉ PARAMETRY					HYDRAULICKÉ PARAMETRY																			
	MOTOR	NAPÁJECÍ NAPĚTÍ	P2		In A	Q																			
			JMENOVIÝ kW	HP		m ³ /h	0	18	30	36	42	54	60	66	78										
NKM-GE 65-160/165/1,5/4	MEC 90 L	380/480 V	1,5	2	6,2-3,6	H (m)	8,9	8,8	8,6	8,3	8	7,15	6,6	6	-	-	-	-	-	-	-	-	-	-	-

Výkonové křivky vycházejí z hodnot kinematické viskozity 1 mm²/s při hustotě 1000 kg/m³. Tolerance křivky je v souladu s ISO 9906.

Rozsah teploty kapaliny: od -10°C do +140°C

Maximální okolní teplota: +40°C

NKM-GE 65-160/177

$n = 1450 \text{ 1/min}$

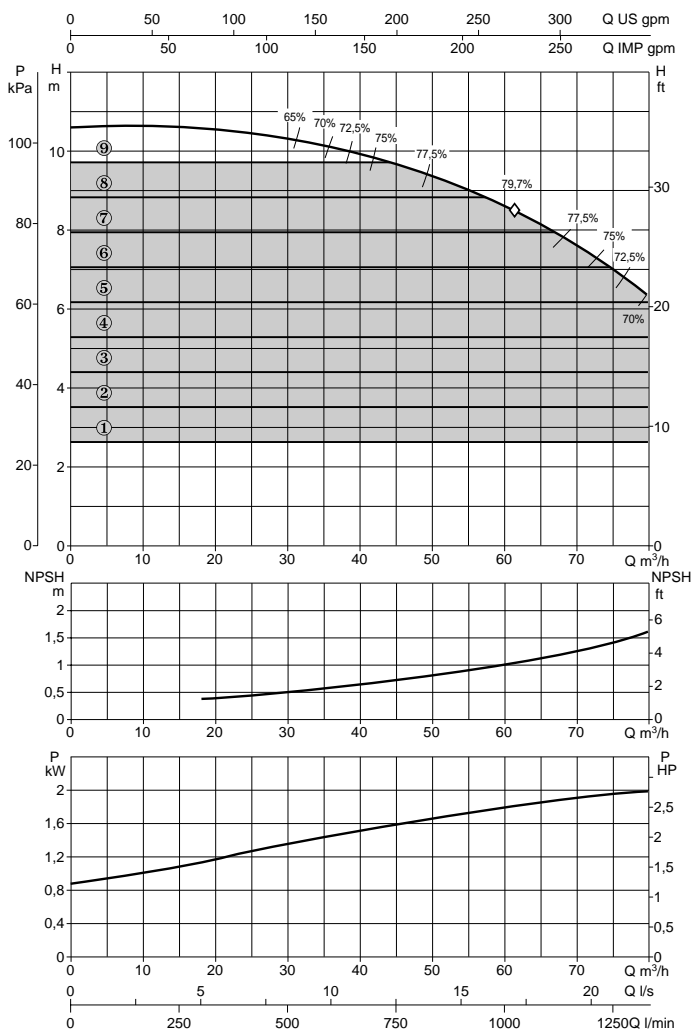
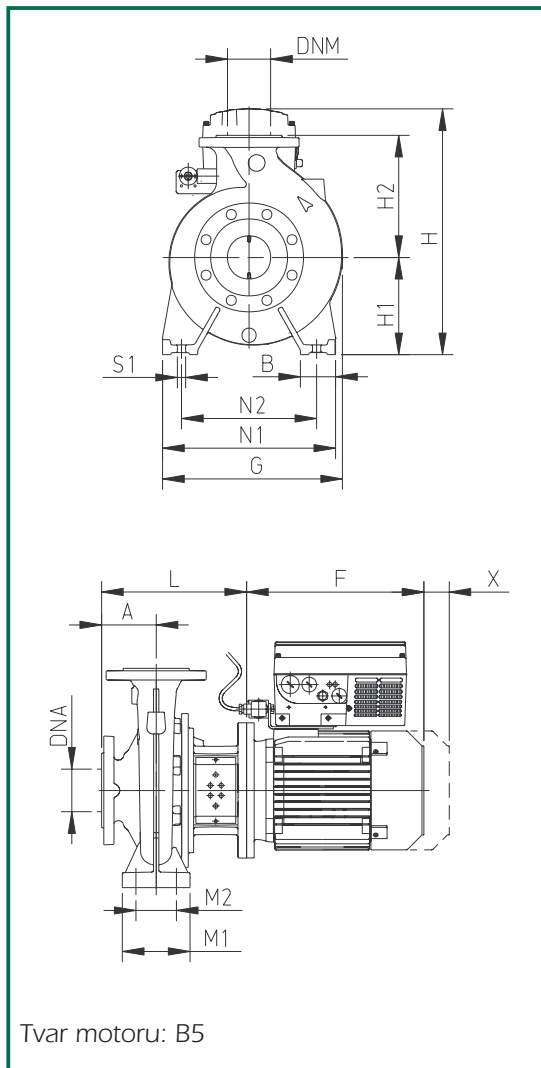

MODEL	DNa	DNM	A	B	E	F	G	H1	H2	H	L	M1	M2	N1	N2	S1	W	*/**	X	Mech. ucpávka Ø (mm)	ROZMĚRY BALENÍ			OB- JEM	HMOT- NOST Kg.
																					A	B	H		
NKM-GE 65-160/177/2,2/4	80	65	100	65	-	305	302	160	200	432	274	125	95	280	212	M12	-	-	100	28	670	420	540	0,15	67,6

MODEL	ELEKTRICKÉ PARAMETRY				HYDRAULICKÉ PARAMETRY										
	MOTOR	NAPÁJECÍ NAPĚTÍ	P2		Q										
			JMENOVITÝ kW	HP	m³/h	0	18	30	36	42	54	60	66	78	
NKM-GE 65-160/177/2,2/4	MEC 100	380/480 V	2,2	3	9,2-5,3	H (m)	10,5	-	10,3	10,2	9,9	9,2	8,75	8,2	6,6

Výkonové křivky vycházejí z hodnot kinematické viskozity 1 mm²/s při hustotě 1000 kg/m³. Tolerance křivky je v souladu s ISO 9906.

Rozsah teploty kapaliny: od -10°C do +140°C
 Maximální okolní teplota: +40°C

NKM-GE 65-200/210

n = 1450 1/min

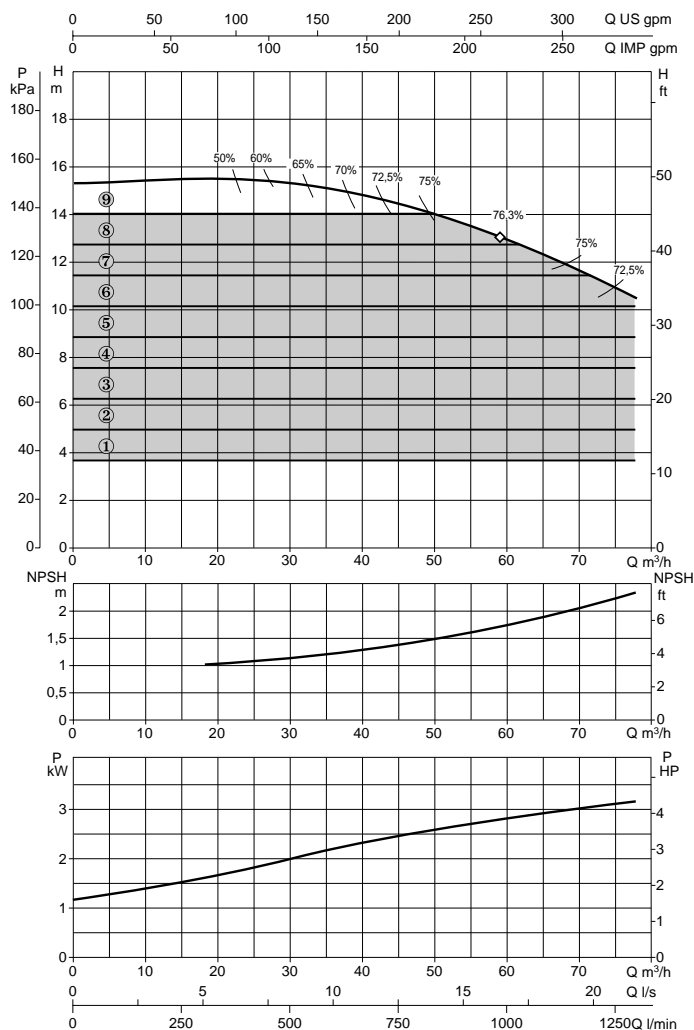
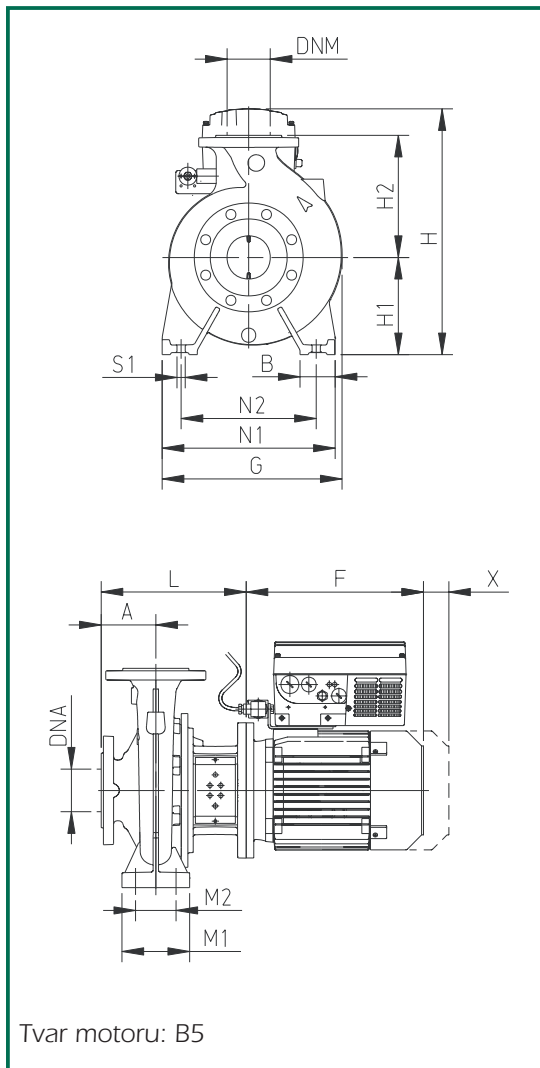

MODEL	DNA	DNM	A	B	E	F	G	H1	H2	H	L	M1	M2	N1	N2	S1	W	*/**	X	Mech. ucpávka Ø (mm)	ROZMĚRY BALENÍ			OB- JEM	HMOT- NOST Kg.
																					A	B	H		
NKM-GE 65-200/210/ 3 /4	80	65	100	65	-	305	333	180	225	452	274	125	95	320	250	M12	-	-	100	28	670	420	540	0,15	81,2

MODEL	ELEKTRICKÉ PARAMETRY					HYDRAULICKÉ PARAMETRY																				
	MOTOR	NAPÁJECÍ NAPĚTÍ	P2		In A	Q																				
			NAPĚTÍ	JMENOVI TÝ kW		HP	m ³ /h	0	24	36	42	54	60	66	72	84										
NKM-GE 65-200/210/ 3 /4	MEC 100	380/480 V	3	4	6,8	H (m)	15,3	15,4	15	14,6	13,5	12,9	12,2	11,3	-											

Výkonové křivky vycházejí z hodnot kinematické viskozity 1 mm²/s při hustotě 1000 kg/m³. Tolerance křivky je v souladu s ISO 9906.

Rozsah teploty kapaliny: od -10°C do +140°C
 Maximální okolní teplota: +40°C

NKM-GE 65-200/219

n = 1450 1/min

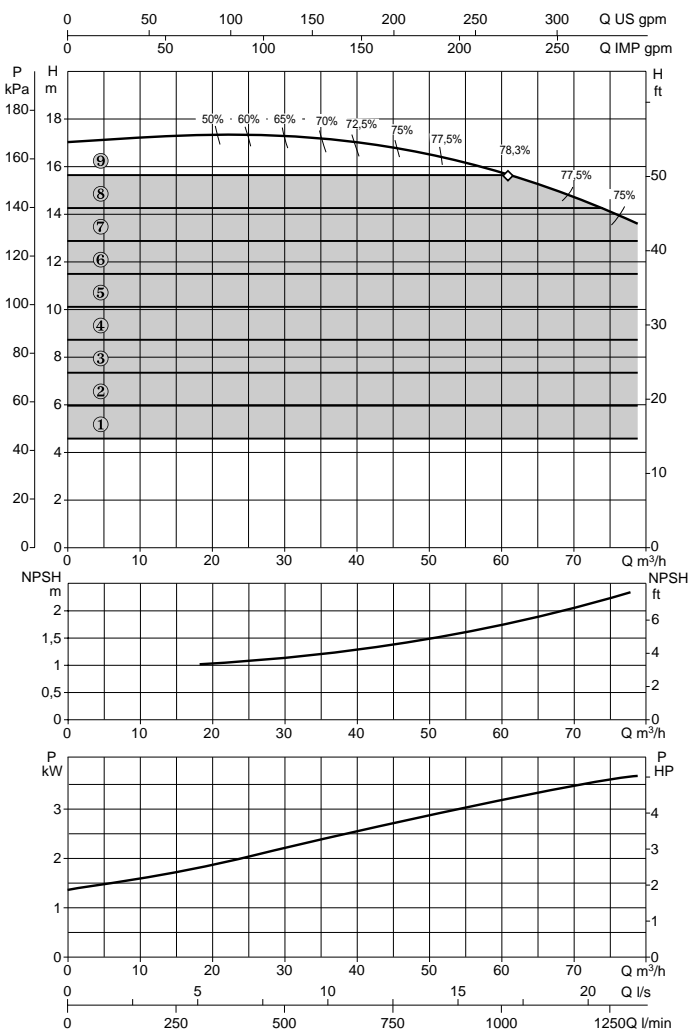
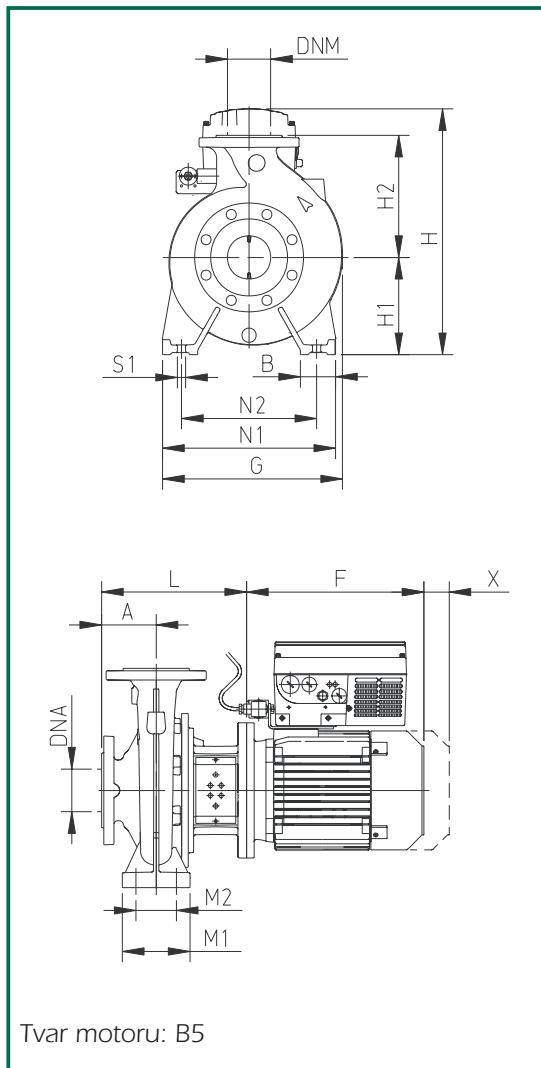

MODEL	DNa	DNM	A	B	E	F	G	H1	H2	H	L	M1	M2	N1	N2	S1	W	*/**	X	Mech. ucpávka Ø (mm)	ROZMĚRY BALENÍ			OB- JEM	HMOT- NOST Kg.
																					A	B	H		
NKM-GE 65-200/219/ 4/4	80	65	100	65	-	328	333	180	225	464	274	125	95	320	250	M12	-	-	100	28	670	420	540	0,15	86,4

MODEL	ELEKTRICKÉ PARAMETRY					HYDRAULICKÉ PARAMETRY									
	MOTOR	NAPÁJECÍ NAPĚTÍ	P2 JMENOVITÝ		In A	Q									
			kW	HP		m³/h	0	24	36	42	54	60	66	72	84
NKM-GE 65-200/219/ 4/4	MEC 112	380/480 V	4	5,5	8,5	H (m)	17	17,2	17,1	16,8	16,2	15,7	15,1	14,3	12,6

Výkonové křivky vycházejí z hodnot kinematické viskozity 1 mm²/s při hustotě 1000 kg/m³. Tolerance křivky je v souladu s ISO 9906.

Rozsah teploty kapaliny: od -10°C do +140°C
 Maximální okolní teplota: +40°C

NKM-GE 65-250/263

n = 1450 1/min

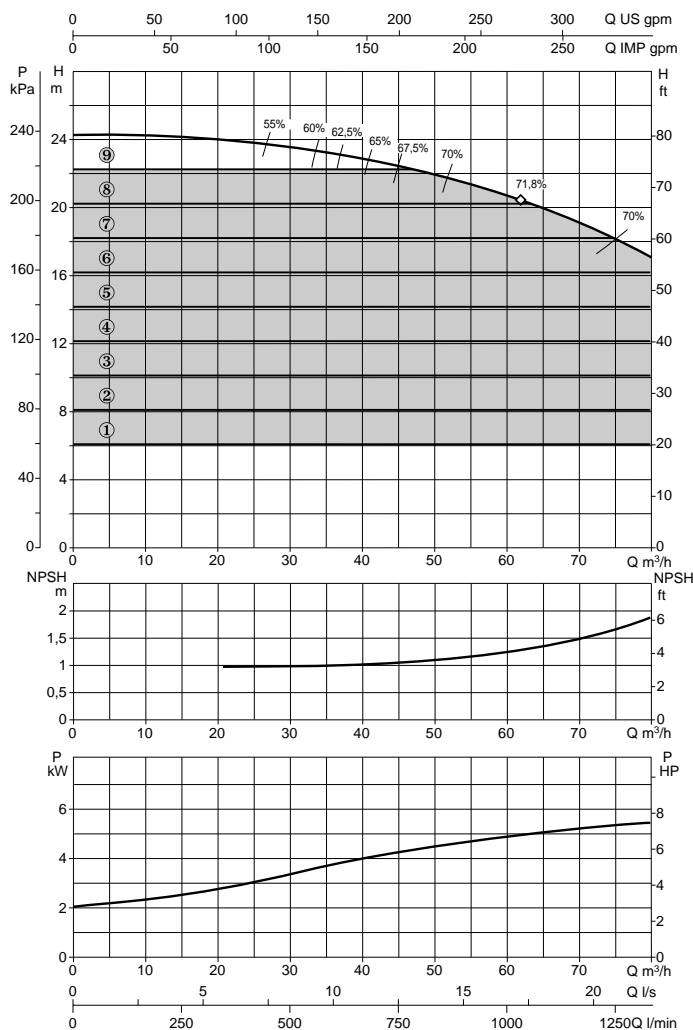
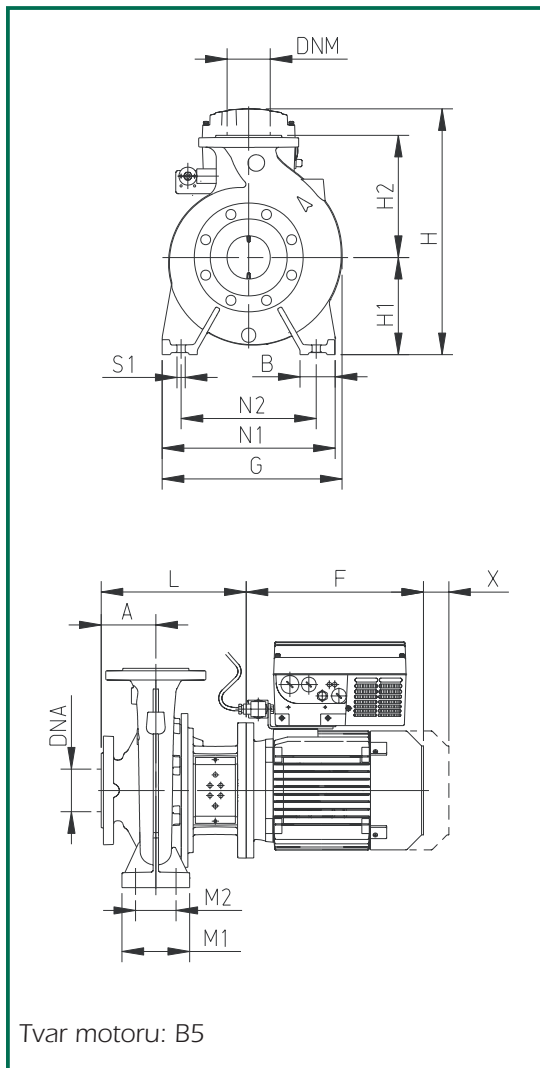

MODEL	DNA	DNM	A	B	E	F	G	H1	H2	H	L	M1	M2	N1	N2	S1	W	*/**	X	Mech. ucpávka Ø (mm)	ROZMĚRY BALENÍ			OB- JEM	HMOT- NOST Kg.
																					A	B	H		
NKM-GE 65-250/263/ 5,5 /4	80	65	100	80	-	369,5	370	200	250	504	343	160	120	360	280	M16	-	-	140	38	1030	530	640	0,35	152,3

MODEL	ELEKTRICKÉ PARAMETRY				HYDRAULICKÉ PARAMETRY																			
	MOTOR	NAPÁJECÍ NAPĚTÍ	P2		ln	Q																		
			JMENOVITÝ kW	HP		m ³ /h	0	24	30	36	42	48	54	66	78									
NKM-GE 65-250/263/ 5,5 /4	MEC 132 S	380/480 V	5,5	7,5	11,3	H (m)	24,1	23,8	23,6	23,3	22,8	22,3	21,5	19,7	17,3	0	400	500	600	700	800	900	1100	1300

Výkonové křivky vycházejí z hodnot kinematické viskozity 1 mm²/s při hustotě 1000 kg/m³. Tolerance křivky je v souladu s ISO 9906.

Rozsah teploty kapaliny: od -10°C do +140°C
 Maximální okolní teplota: +40°C

NKM-GE 65-315/279

n = 1450 1/min

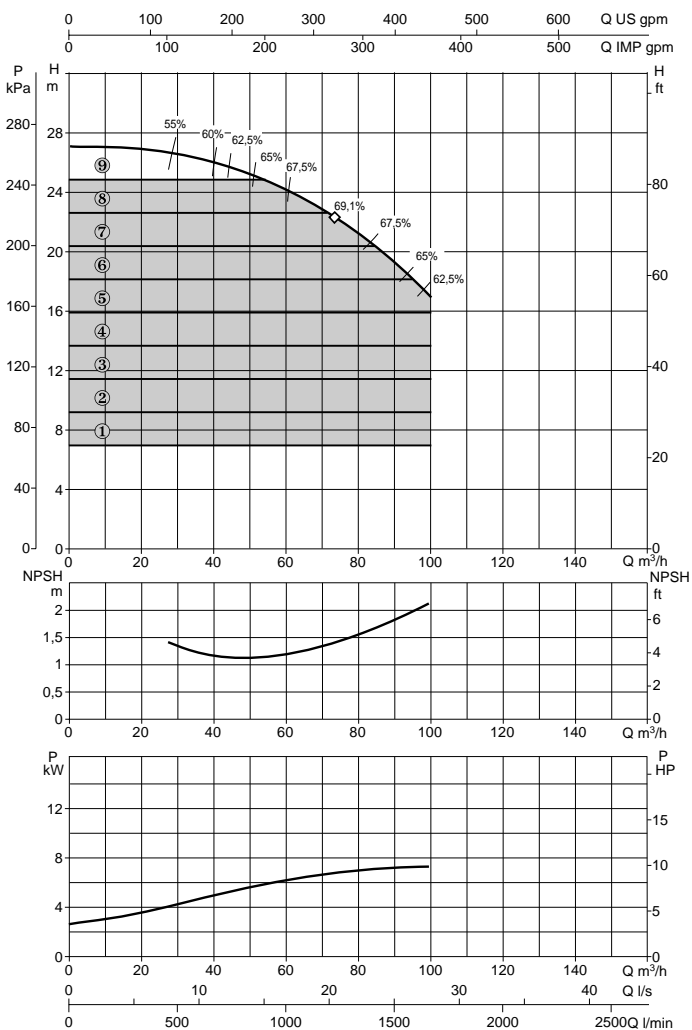
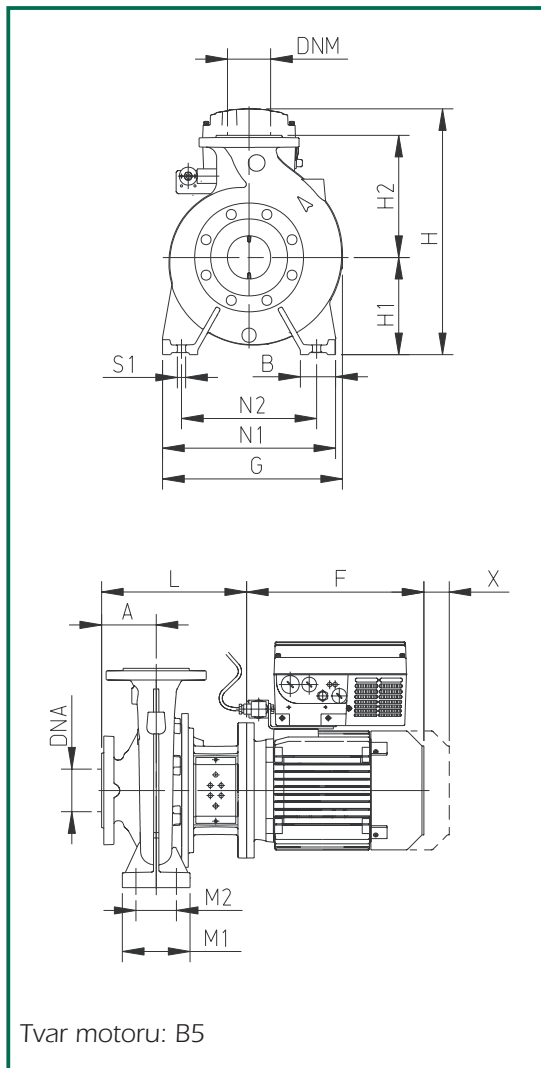

MODEL	DNa	DNM	A	B	E	F	G	H1	H2	H	L	M1	M2	N1	N2	S1	W	*/**	X	Mech. ucpávka Ø (mm)	ROZMĚRY BALENÍ			OB- JEM	HMOT- NOST Kg.
																					A	B	H		
NKM-GE 65-315/279/ 7,5/4	80	65	125	80	-	407,5	429	225	280	529	368	160	120	400	315	M16	-	-	140	38	1030	530	640	0,35	167,9

MODEL	ELEKTRICKÉ PARAMETRY					HYDRAULICKÉ PARAMETRY																			
	MOTOR	NAPÁJECÍ NAPĚTÍ	P2		In A	Q																			
			JMENOVITÝ kW	HP		m³/h	0	42	48	54	66	72	84	90	114										
NKM-GE 65-315/279/ 7,5/4	MEC 132 M	380/480 V	7,5	10	14,7	H (m)	27	26	25,5	25	23,6	22,7	20,2	19	-										

Výkonové křivky vycházejí z hodnot kinematické viskozity 1 mm²/s při hustotě 1000 kg/m³. Tolerance křivky je v souladu s ISO 9906.

Rozsah teploty kapaliny: od -10°C do +140°C
 Maximální okolní teplota: +40°C

NKM-GE 80-160/153-136

n = 1450 1/min

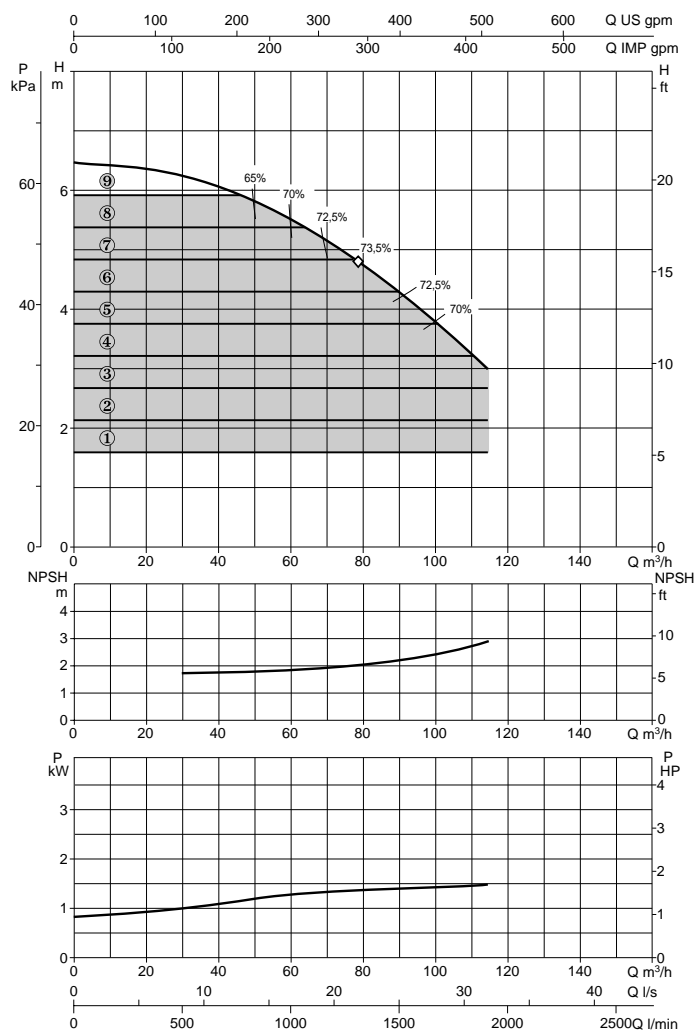
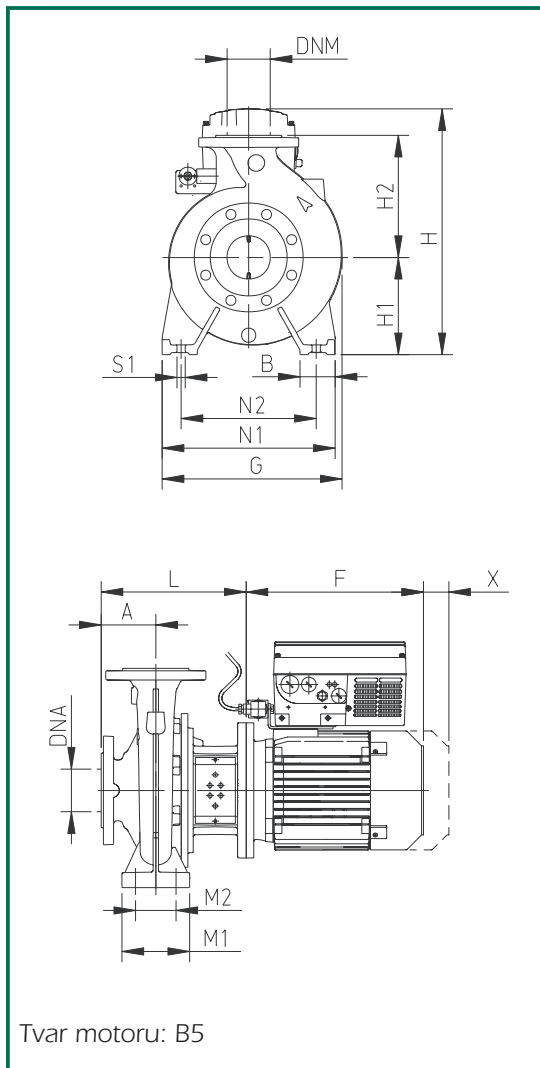

MODEL	DNA	DNM	A	B	E	F	G	H1	H2	H	L	M1	M2	N1	N2	S1	W	*/**	X	Mech. ucpávka Ø (mm)	ROZMĚRY BALENÍ			OB- JEM	HMOT- NOST Kg.
																					A	B	H		
NKM-GE 80-160/153-136/1.5/4	100	80	125	65	-	267	342	180	225	352	271	125	95	320	250	M12	-	-	100	28	670	420	540	0,15	68,5

MODEL	ELEKTRICKÉ PARAMETRY				HYDRAULICKÉ PARAMETRY											
	MOTOR	NAPÁJECÍ NAPĚTÍ	P2 JMENOVITÝ kW	HP	ln A	Q m³/h	0	30	42	54	66	78	90	114	120	
NKM-GE 80-160/153-136/1.5/4	MEC 90 L	380/480 V	1,5	2	6,2-3,6	Q l/min	0	500	700	900	1100	1300	1500	1900	2000	
						H (m)	6,5	6,35	6,2	5,75	5,3	4,7	4,25	3	-	

Výkonové křivky vycházejí z hodnot kinematické viskozity 1 mm²/s při hustotě 1000 kg/m³. Tolerance křivky je v souladu s ISO 9906.

Rozsah teploty kapaliny: od -10°C do +140°C
 Maximální okolní teplota: +40°C

NKM-GE 80-160/163

n = 1450 1/min

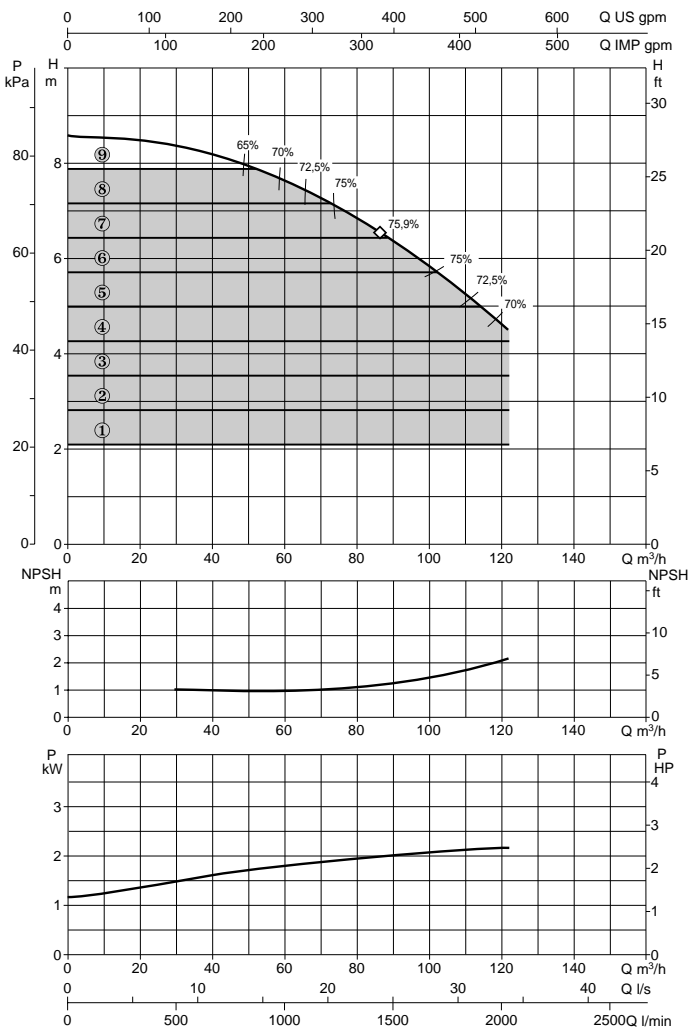
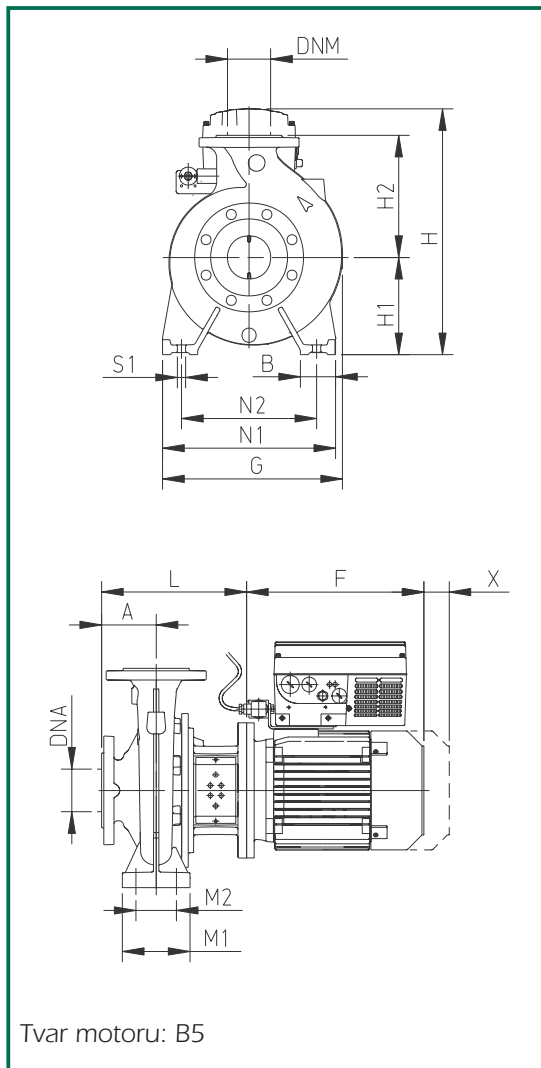

MODEL	DNa	DNM	A	B	E	F	G	H1	H2	H	L	M1	M2	N1	N2	S1	W	*/**	X	Mech. ucpávka Ø (mm)	ROZMĚRY BALENÍ			OB-JEM	HMOT-NOST Kg.
																					A	B	H		
NKM-GE 80-160/163/ 2,2/4	100	80	125	65	-	305	342	180	225	452	299	125	95	320	250	M12	-	-	100	28	670	420	540	0,15	77,3

MODEL	ELEKTRICKÉ PARAMETRY				HYDRAULICKÉ PARAMETRY											
	MOTOR	NAPÁJECÍ NAPĚTÍ	P2		Q											
			JMENOVITÝ kW	HP	m³/h	0	30	42	54	66	78	90	114	120		
NKM-GE 80-160/163/ 2,2/4	MEC 100	380/480 V	2,2	3	9,3-5,4	H (m)	8,65	8,5	8,3	7,9	7,4	6,9	6,3	4,9	4,6	

Výkonové křivky vycházejí z hodnot kinematické viskozity 1 mm²/s při hustotě 1000 kg/m³. Tolerance křivky je v souladu s ISO 9906.

Rozsah teploty kapaliny: od -10°C do +140°C
 Maximální okolní teplota: +40°C

NKM-GE 80-160/177

n = 1450 1/min

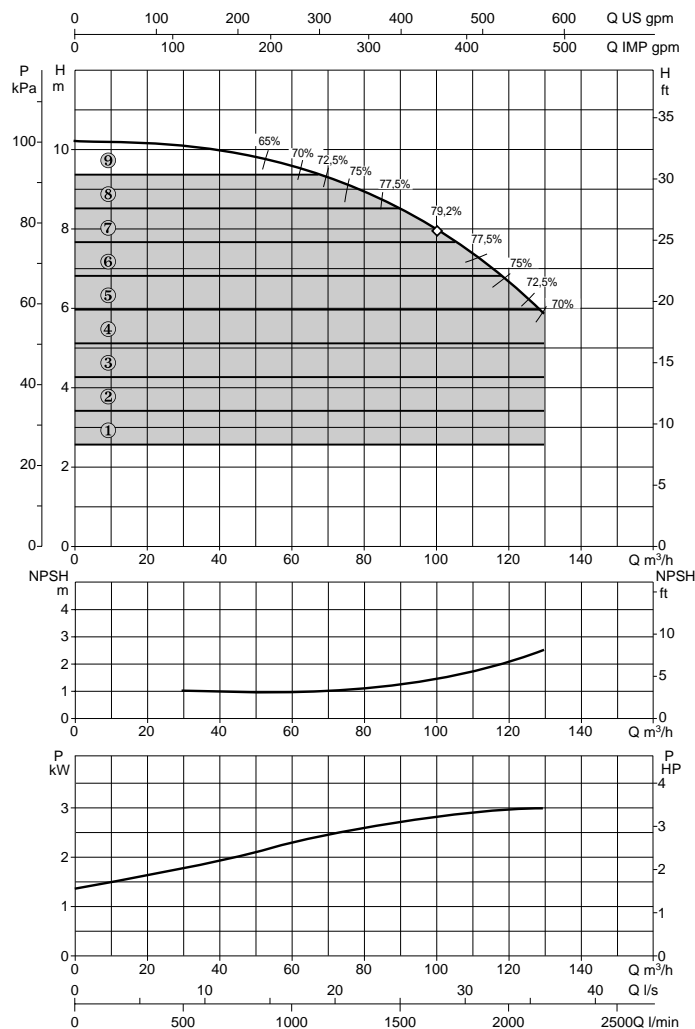
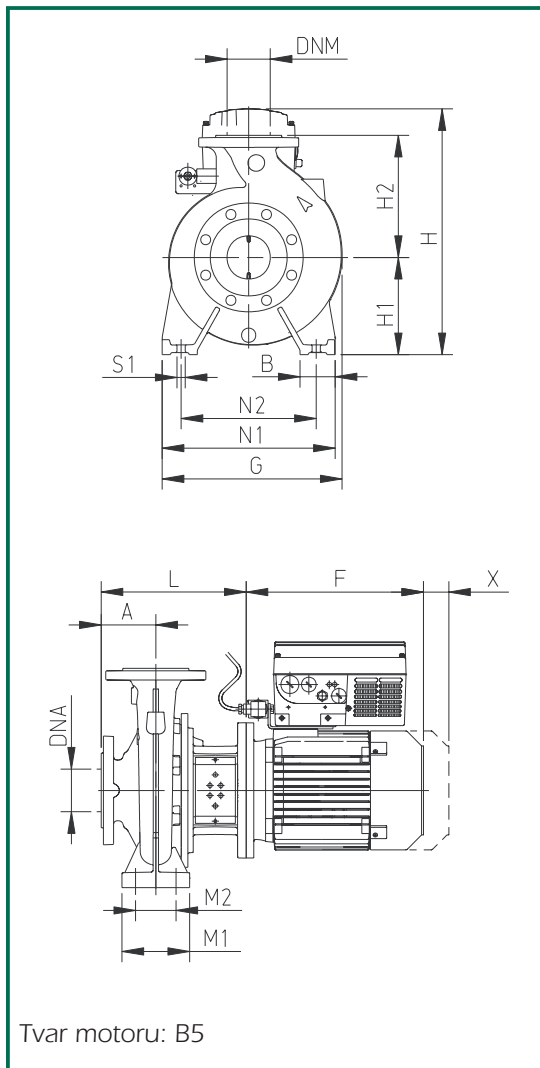

MODEL	DNA	DNM	A	B	E	F	G	H1	H2	H	L	M1	M2	N1	N2	S1	W	*/**	X	Mech. ucpávka Ø (mm)	ROZMĚRY BALENÍ			OB- JEM	HMOT- NOST Kg.
																					A	B	H		
NKM-GE 80-160/177/3/4	100	80	125	65	-	305	342	180	225	452	299	125	95	320	250	M12	-	-	100	28	670	420	540	0,15	80,3

MODEL	ELEKTRICKÉ PARAMETRY				HYDRAULICKÉ PARAMETRY											
	MOTOR	NAPÁJECÍ NAPĚTÍ	P2 JMENOVITÝ kW	HP	In A	Q m³/h	0	30	42	54	66	78	90	114	120	
NKM-GE 80-160/177/3/4	MEC 100	380/480 V	3	4	6,8	H (m)	10,2	10,2	10	9,75	9,5	9	8,6	7,2	6,7	

Výkonové křivky vycházejí z hodnot kinematické viskozity 1 mm²/s při hustotě 1000 kg/m³. Tolerance křivky je v souladu s ISO 9906.

Rozsah teploty kapaliny: od -10°C do +140°C

Maximální okolní teplota: +40°C

NKM-GE 80-200/200

$n = 1450 \text{ 1/min}$

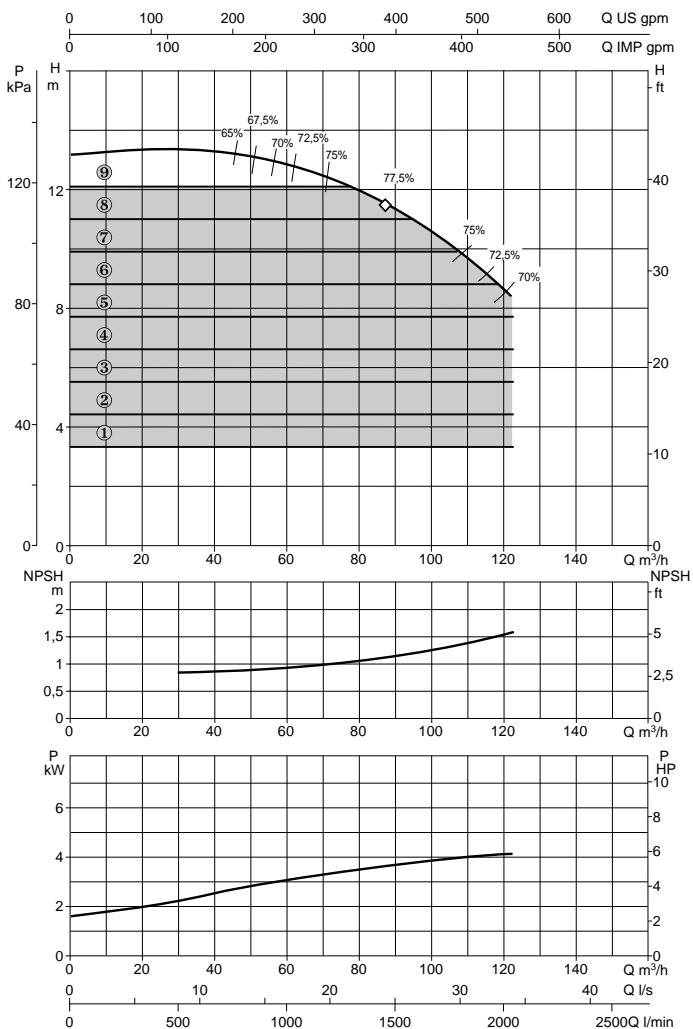
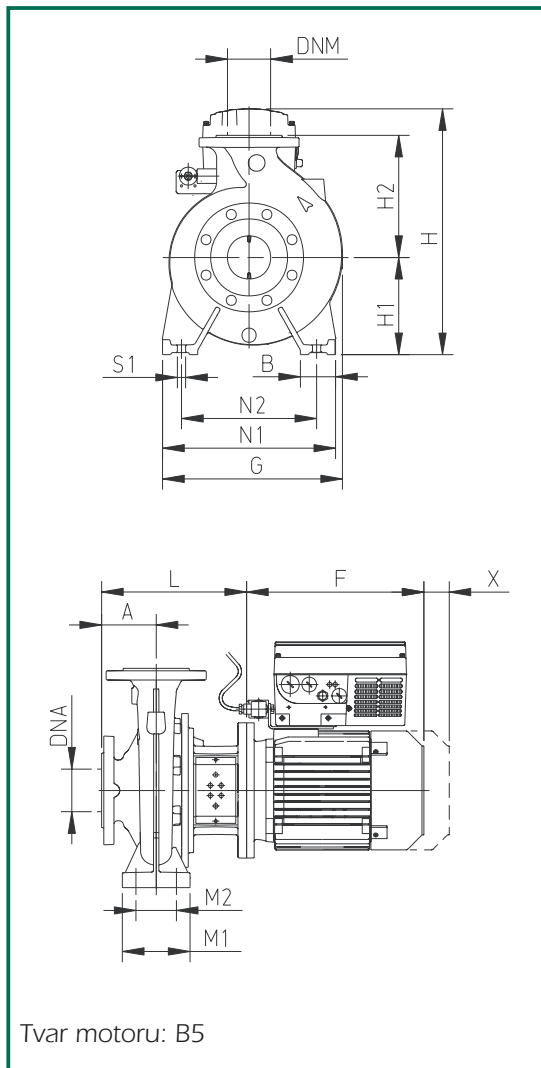

MODEL	DNa	DNM	A	B	E	F	G	H1	H2	H	L	M1	M2	N1	N2	S1	W	*/**	X	Mech. ucpávka Ø (mm)	ROZMĚRY BALENÍ			OB-JEM	HMOT-NOST Kg.
																					A	B	H		
NKM-GE 80-200/200/ 4/4	100	80	125	65	-	328	365	180	250	464	368	125	95	345	280	M12	-	-	140	38	1030	530	640	0,35	150,7

MODEL	ELEKTRICKÉ PARAMETRY					HYDRAULICKÉ PARAMETRY									
	MOTOR	NAPÁJECÍ NAPĚTÍ	P2		In A	Q									
			JMENOVITÝ kW	HP		m³/h	0	42	54	66	72	78	90	114	120
NKM-GE 80-200/200/ 4/4	MEC 112	380/480 V	4	5,5	8,5	H (m)	13,2	13,2	13,1	12,7	12,4	12	11,3	9,3	8,7

Výkonové křivky vycházejí z hodnot kinematické viskozity 1 mm²/s při hustotě 1000 kg/m³. Tolerance křivky je v souladu s ISO 9906.

Rozsah teploty kapaliny: od -10°C do +140°C
 Maximální okolní teplota: +40°C

NKM-GE 80-200/222

n = 1450 1/min

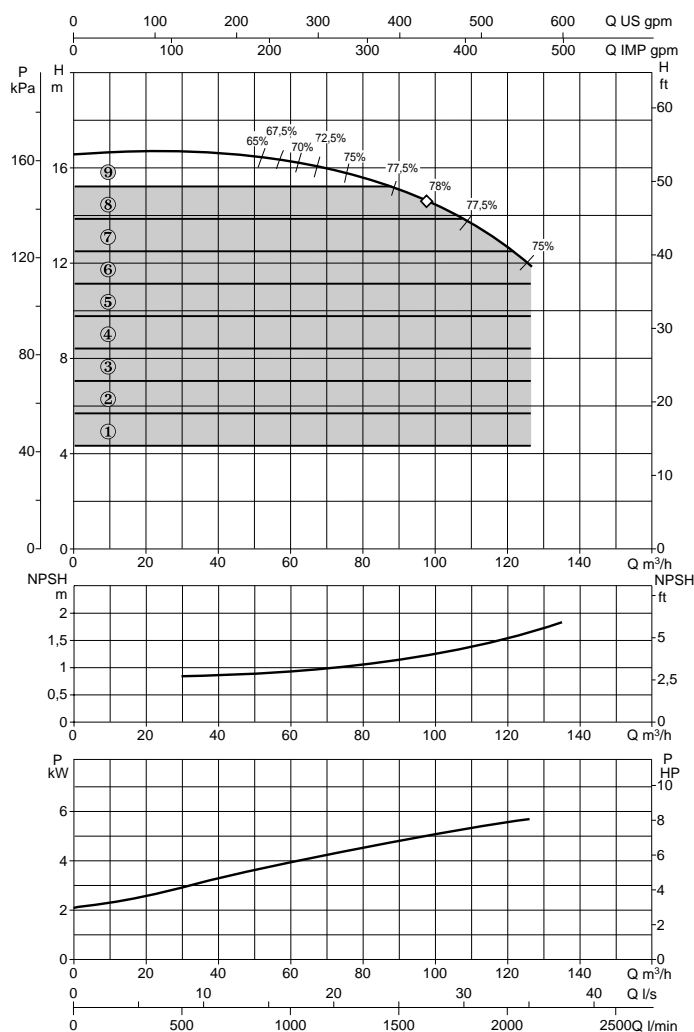
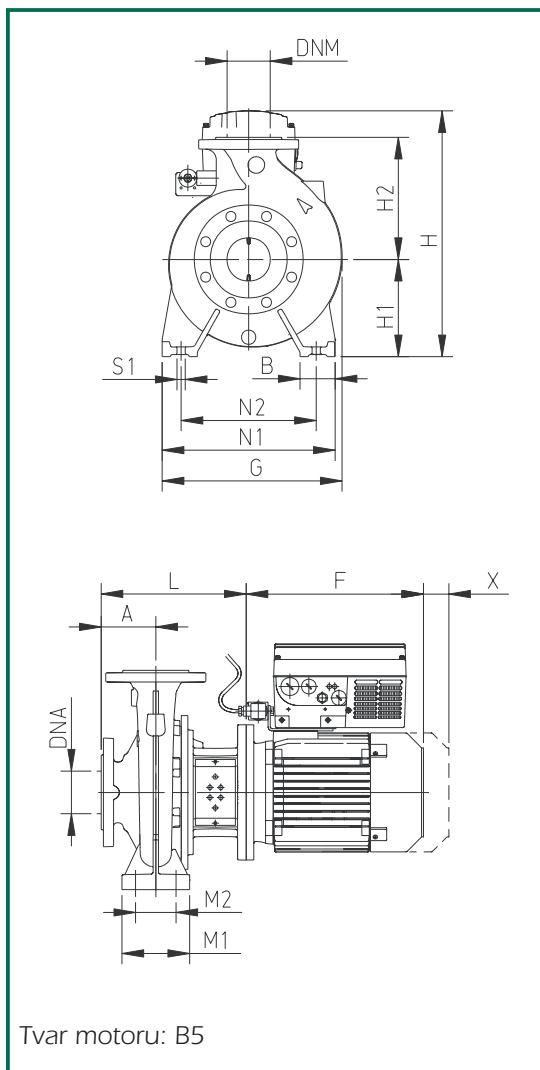

MODEL	DNA	DNM	A	B	E	F	G	H1	H2	H	L	M1	M2	N1	N2	S1	W	*/**	X	Mech. ucpávka Ø (mm)	ROZMĚRY BALENÍ			OB-JEM	HMOT-NOST Kg.
																					A	B	H		
NKM-GE 80-200/222/5,5/4	100	80	125	65	-	369,5	365	180	250	484	368	125	95	345	280	M12	-	-	140	38	1030	530	640	0,35	126,3

MODEL	ELEKTRICKÉ PARAMETRY				HYDRAULICKÉ PARAMETRY										
	MOTOR	NAPÁJECÍ NAPĚTÍ	P2 JMENOVITÝ kW	HP	In A	Q m³/h	0	42	54	66	72	78	90	114	120
NKM-GE 80-200/222/5,5/4	MEC 132 S	380/480 V	5,5	7,5	11,3	H (m)	16,5	16,6	16,4	16,1	16	15,7	15	13,3	12,7

Výkonové křivky vycházejí z hodnot kinematické viskozity 1 mm²/s při hustotě 1000 kg/m³. Tolerance křivky je v souladu s ISO 9906.

Rozsah teploty kapaliny: od -10°C do +140°C
 Maximální okolní teplota: +40°C

NKM-GE 80-250/240

n = 1450 1/min

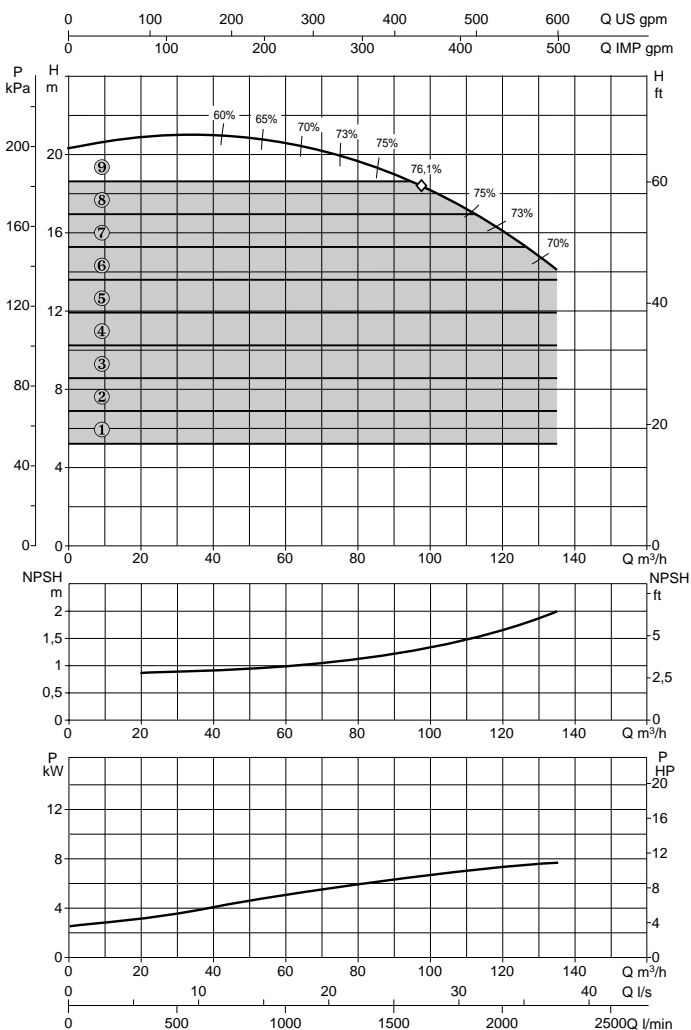
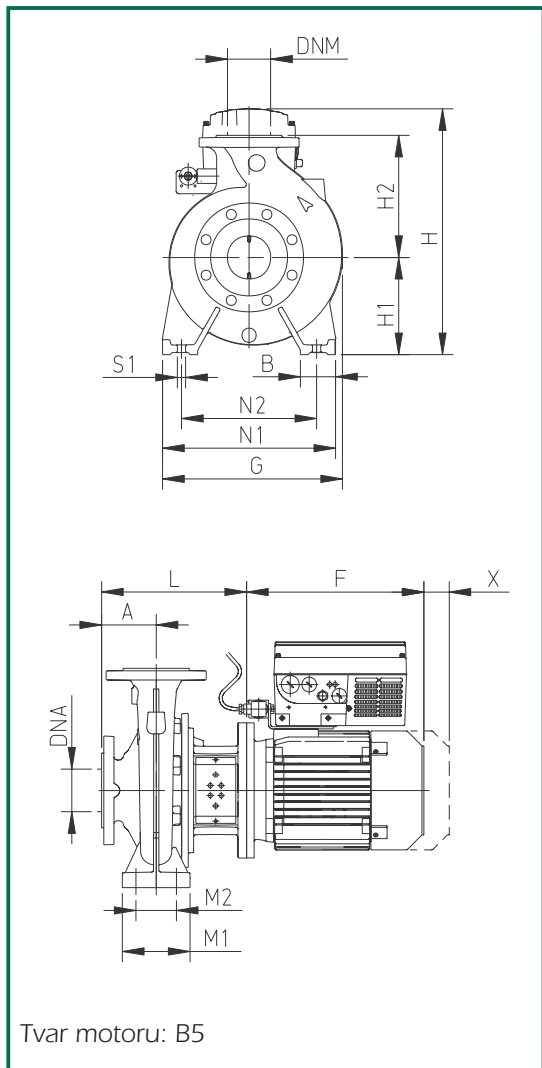

MODEL	DNa	DNM	A	B	E	F	G	H1	H2	H	L	M1	M2	N1	N2	S1	W	*/**	X	Mech. ucpávka Ø (mm)	ROZMĚRY BALENÍ			OB-JEM	HMOT-NOST Kg.
																					A	B	H		
NKM-GE 80-250/240/7,5/4	100	80	125	80	-	405,5	410	200	280	504	368	160	120	400	315	M16	-	-	140	38	1030	530	640	0,35	176,3

MODEL	ELEKTRICKÉ PARAMETRY					HYDRAULICKÉ PARAMETRY											
	MOTOR	NAPÁJECÍ NAPĚTÍ	P2		In A	Q											
			JMENOVIÝ kW	HP		m³/h	0	42	54	66	72	78	90	114	120		
NKM-GE 80-250/240/7,5/4	MEC 132 M	380/480 V	7,5	10	14,7	H (m)	20,5	21	21	20,5	20	19,8	19	16,7	16	2000	

Výkonové křivky vycházejí z hodnot kinematické viskozity 1 mm²/s při hustotě 1000 kg/m³. Tolerance křivky je v souladu s ISO 9906.

Rozsah teploty kapaliny: od -10°C do +140°C
 Maximální okolní teplota: +40°C

NKM-GE 100-200/200

n = 1450 1/min

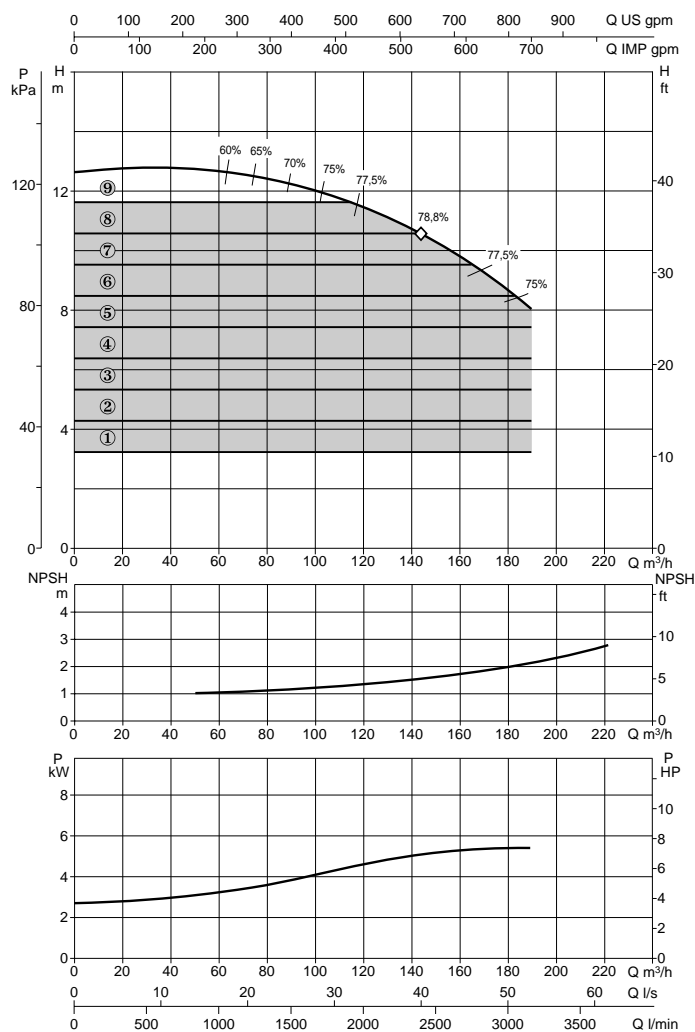
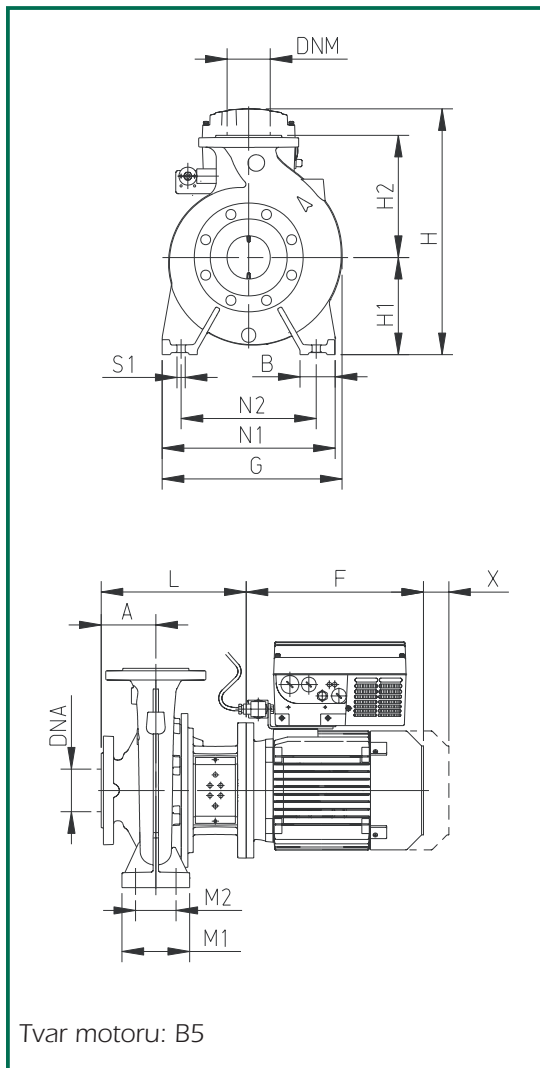

MODEL	DNA	DNM	A	B	E	F	G	H1	H2	H	L	M1	M2	N1	N2	S1	W	*/**	X	Mech. ucpávka Ø (mm)	ROZMĚRY BALENÍ			OB-JEM	HMOT-NOST Kg.
																					A	B	H		
NKM-GE100-200/200/5.5/4	125	100	125	80	-	369,5	392	200	280	504	368	160	120	360	280	M16	-	-	140	38	1030	530	640	0,35	141,3

MODEL	ELEKTRICKÉ PARAMETRY				HYDRAULICKÉ PARAMETRY										
	MOTOR	NAPÁJECÍ NAPĚTÍ	P2 JMENOVITÝ kW	HP	In A	Q m³/h	0	60	66	78	84	90	114	180	210
NKM-GE100-200/200/5.5/4	MEC 132 S	380/480 V	5,5	7,5	11,3	H (m)	12,7	12,6	12,6	12,5	12,4	12,3	11,5	8,5	-

Výkonové křivky vycházejí z hodnot kinematičké viskozity 1 mm²/s při hustotě 1000 kg/m³. Tolerance křivky je v souladu s ISO 9906.

Rozsah teploty kapaliny: od -10°C do +140°C
 Maximální okolní teplota: +40°C

NKM-GE 100-200/214

n = 1450 1/min

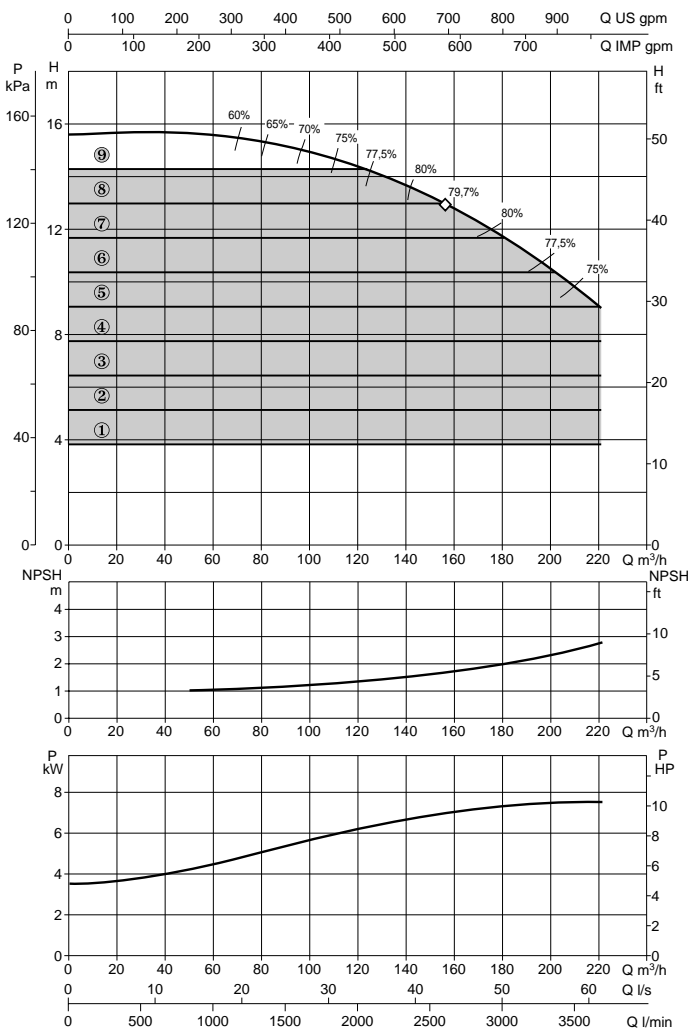
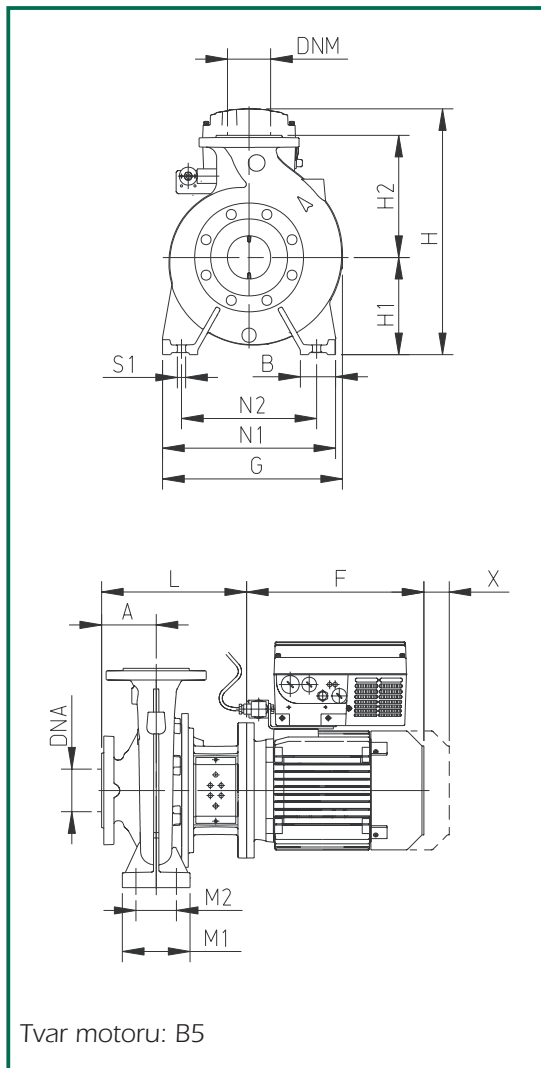

MODEL	DNa	DNM	A	B	E	F	G	H1	H2	H	L	M1	M2	N1	N2	S1	W	*/**	X	Mech. ucpávka Ø (mm)	ROZMĚRY BALENÍ			OB-JEM	HMOT-NOST Kg.
																					A	B	H		
NKM-GE100-200/214/7.5/4	125	100	125	80	-	407,5	392	200	280	504	368	160	120	360	280	M16	-	-	140	38	1030	530	640	0,35	146,3

MODEL	ELEKTRICKÉ PARAMETRY					HYDRAULICKÉ PARAMETRY																			
	MOTOR	NAPÁJECÍ NAPĚTÍ	P2		In A	Q																			
			JMENOVIÝ kW	HP		m³/h	0	60	66	78	84	90	114	180	210										
NKM-GE100-200/214/7.5/4	MEC 132 M	380/480 V	7,5	10	14,7	l/min	0	1000	1100	1300	1400	1500	1900	3000	3500	H (m)	15,6	15,4	15,4	15,2	15,1	15	14,5	11,6	9,8

PROVOZNÍ ROZSAH NKP-GE

NUMERICKÁ VÝBĚROVÁ TABULKA n = 2900 1/min

MODEL	P2 JMENOVITÝ		Q m ³ /h l/min	0	6	12	18	24	30	36	42	48	54	60	
	KW	HP		0	100	200	300	400	500	600	700	800	900	1000	
NKP-GE 32-125.1/102/0.75/2	0.75	1	H (m)	13	12.5	11	8								
NKP-GE 32-125.1/115/1.1/2	1.1	1.5		17.2	17	15	12.5								
NKP-GE 32-125.1/125/1.5/2	1.5	2		21	20.8	19	16.8								
NKP-GE 32-125.1/140/2.2/2	2.2	3		27	26.9	25.9	23	19.5							
NKP-GE 32-125/110/ 1.1 /2	1.1	1.5		15.8	15.4	14.5	12.9	9.9							
NKP-GE 32-125/120/ 1.5 /2	1.5	2		19.4	19	18.2	16.8	14.5							
NKP-GE 32-125/130/ 2.2 /2	2.2	3		23.7	23.4	23	21.8	19.8	16.8						
NKP-GE 32-125/142/ 3 /2	3	4		28.6	28.2	27.6	26.5	24.6	21.8	17.9					
NKP-GE 32-160.1/155/2.2/2	2.2	3		29.2	29	26.5	20.5								
NKP-GE 32-160.1/166/3 /2	3	4		35.3	35	33	28								
NKP-GE 32-160/151/3 /2	3	4		30.5	30	29	27	24	19.5						
NKP-GE 32-160/163/4 /2	4	5.5		36	36	35	33.5	30.5	27	22					
NKP-GE 32-160/177/5,5/2	5.5	7.5		43.5	43.2	42.6	41.5	39	36	31.5	25.5				
NKP-GE 32-200.1 188/4 /2	4	5.5		45.3	44.4	40.8	34.4	26.8							
NKP-GE 32-200.1 205/5,5/2	5.5	7.5		56.6	55.7	52	45.8	36.2							
NKP-GE 32-200/190/ 5.5 /2	5.5	7.5		47	46.5	45	43	40	35	29					
NKP-GE 32-200/210/ 7.5 /2	7.5	10		58.5	58	57	56	53	49	44					
NKP-GE 40-125/107/ 1.5 /2	1.5	2		14.7	14.5	14.3	13.8	13	11.8	10.5	8.6	7			
NKP-GE 40-125/120/ 2.2 /2	2.2	3		19	18.7	18.4	17.8	17	15.9	14.6	13	11			
NKP-GE 40-125/130/ 3 /2	3	4		22.8	22.5	22.3	22	21.2	20.2	19	17.4	15.5	13.5		
NKP-GE 40-125/139/ 4 /2	4	5.5		26.4	26.2	26	25.6	25	24	23	21.5	19.5	17.5	15	
NKP-GE 40-160/158/ 5,5 /2	5.5	7.5		34			34	33.5	32.5	31	29.5	27	24		
NKP-GE 40-160/172/ 7,5 /2	7.5	10		41			41	41	40	39	37.5	35.5	33	30	
NKP-GE 50-125/115/ 3 /2	3	4		17				16.5	16	15.5	15	14.5	13.7	13	
NKP-GE 50-125/125/ 4 /2	4	5.5		20.5				20	19.5	19.1	18.5	18	17.5	16.5	
NKP-GE 50-125/135/ 5,5 /2	5.5	7.5		24				23.6	23.5	23.2	22.8	22.2	21.5	21	
NKP-GE 50-125/144/ 7,5 /2	7.5	10		28				27.8	27.5	27.3	27	26.5	25.8	25.3	
NKP-GE 50-160/153/ 7,5 /2	7.5	10		32				32.5	32.4	32	31.5	31	30.5	29.5	
NKP-GE 65-125/120-110/4/2	4	5.5		16						15	14.6	14.2	13.7	13.3	
NKP-GE 65-125/127/ 5,5 /2	5.5	7.5		19.5						19	18.9	18.7	18.4	18.1	
NKP-GE 65-125/137/ 7,5 /2	7.5	10	23.5						23.1	23	22.8	22.6	22.5		

66	72	78	84	90	102	114	120	150	180	210	240	270	300	330	360	390	420
1100	1200	1300	1400	1500	1700	1900	2000	2500	3000	3500	4000	4500	5000	5500	6000	6500	7000
26.5																	
12	11	10	9														
15.8	14.8	14	12.5	11.5													
20	19.1	18.5	17.5	16.5	13.4												
24.5	23.5	23	21.5	20.5	18	15.5											
28.5	27.5	26	25	23.5													
12.8	12.3	12	11.4	10.	8.5	8											
17.5	17.2	16.9	16.5	15.8	14.5	13	12										
22	21.6	21.1	20.7	20.2	19	17.5	14.8	12									

Výkonové křivky vycházejí z hodnot kinematické viskozity 1 mm²/s při hustotě 1000 kg/m³. Tolerance křivky je v souladu s ISO 9906.

NKP-GE

n = 2900 1/min

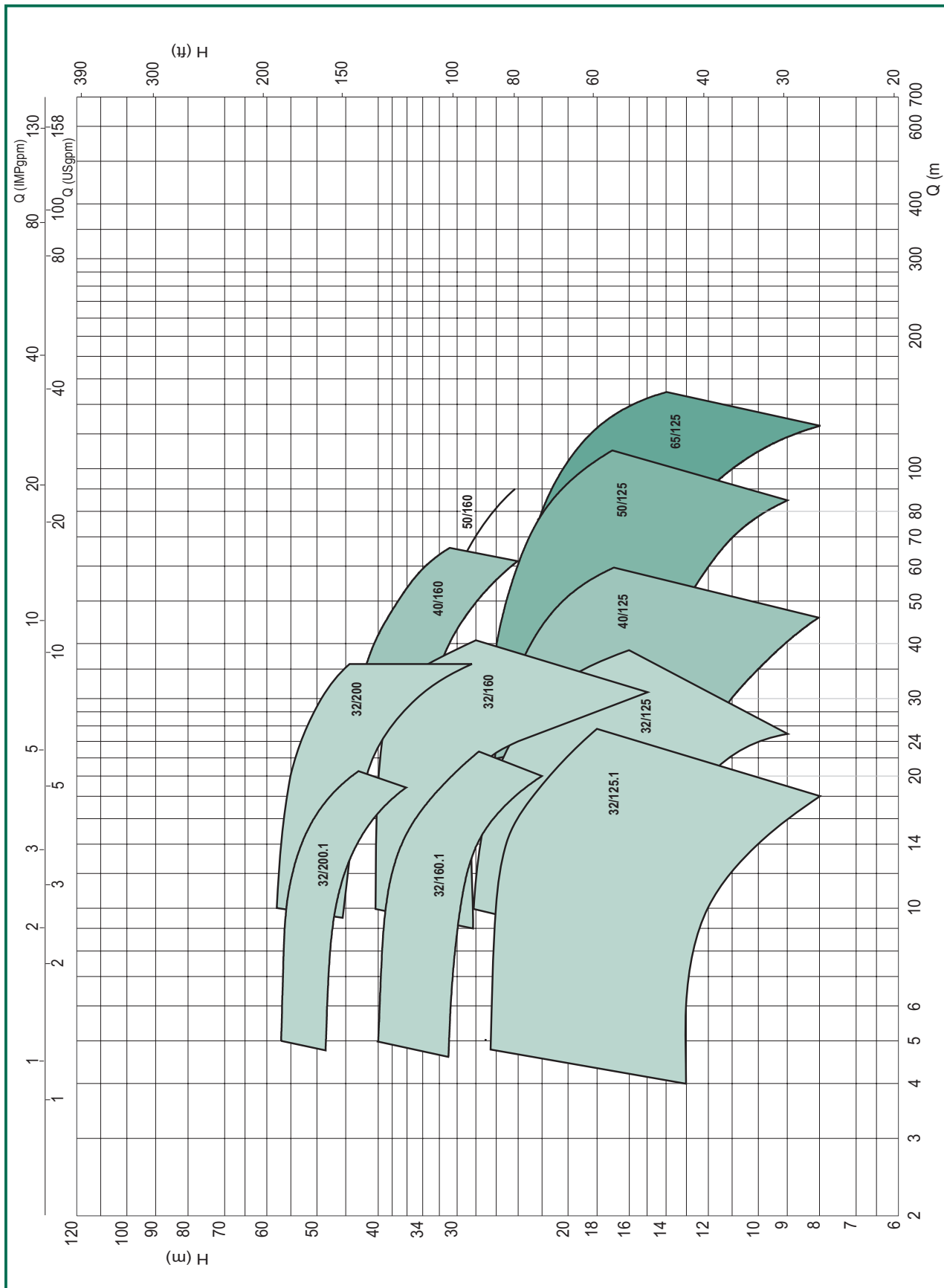

Výkonové křivky vycházejí z hodnot kinematické viskozity 1 mm²/s při hustotě 1000 kg/m³. Tolerance křivky je v souladu s ISO 9906.

Rozsah teploty kapaliny: od -10°C do +140°C

Maximální okolní teplota: +40°C

NKP-GE 32-125.1/102

n = 2900 1/min

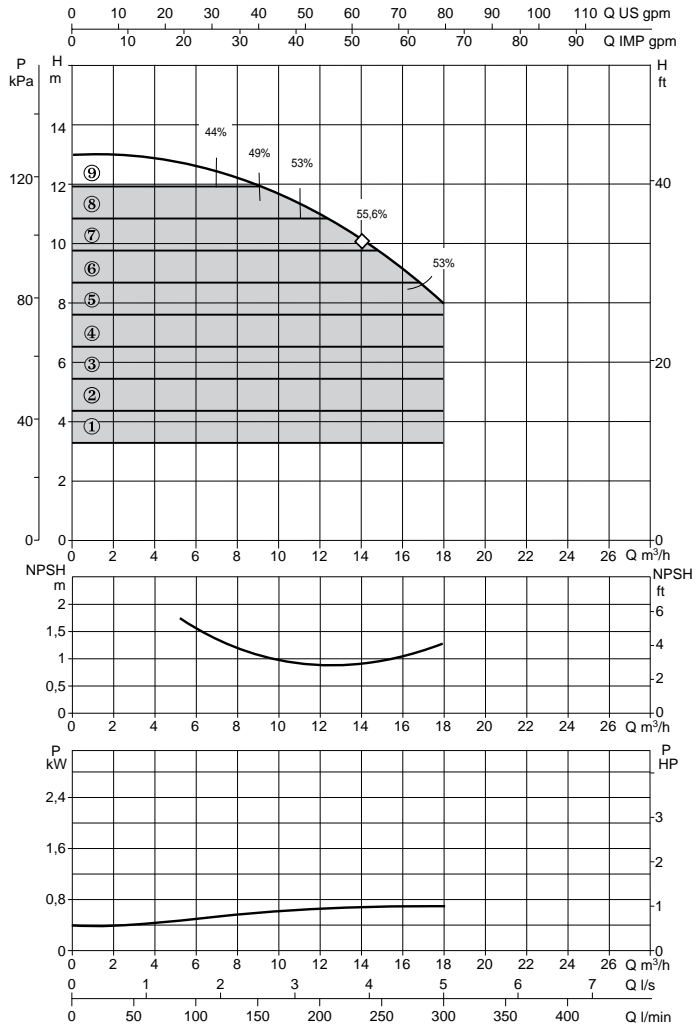
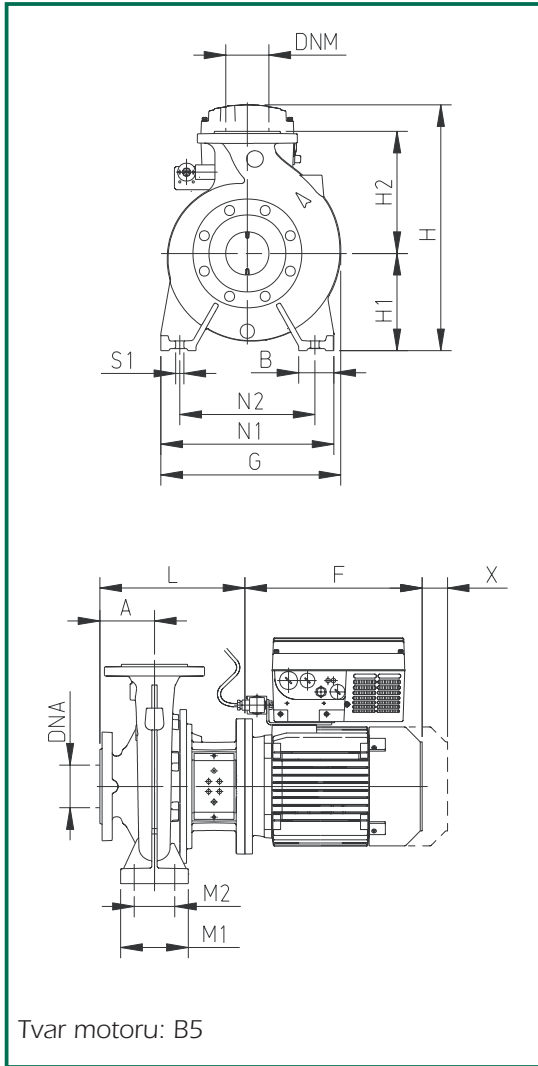

MODEL	DNA	DNM	A	B	E	F	G	H1	H2	H	L	M1	M2	N1	N2	S1	W	*/**	X	Mech. ucpávka Ø (mm)	ROZMĚRY BALENÍ			OB- JEM	HMOT- NOST Kg.
																					A	B	H		
NKP-GE 32-125.1/102/0.75/2	50	32	80	50	-	232	234	112	140	480	226	100	70	190	140	M12	-	-	100	28	620	370	480	0,11	47

MODEL	ELEKTRICKÉ PARAMETRY					HYDRAULICKÉ PARAMETRY																			
	MOTOR	NAPÁJECÍ NAPĚTÍ	P2		In A	Q																			
			JMENO- VITÝ kW	HP		m³/h	0	6	12	18	24	30	36	42	48										
NKP-GE 32-125.1/102/0.75/2	MEC 80	208/240 V	0,75	1	3,2-1,9	l/min	0	100	200	300	400	500	600	700	800	H (m)	13	12,5	11	8	-	-	-	-	-

Výkonové křivky vycházejí z hodnot kinematické viskozity 1 mm²/s při hustotě 1000 kg/m³. Tolerance křivky je v souladu s ISO 9906.

Rozsah teploty kapaliny: od -10°C do +140°C
 Maximální okolní teplota: +40°C

NKP-GE 32-125.1/115

n = 2900 1/min

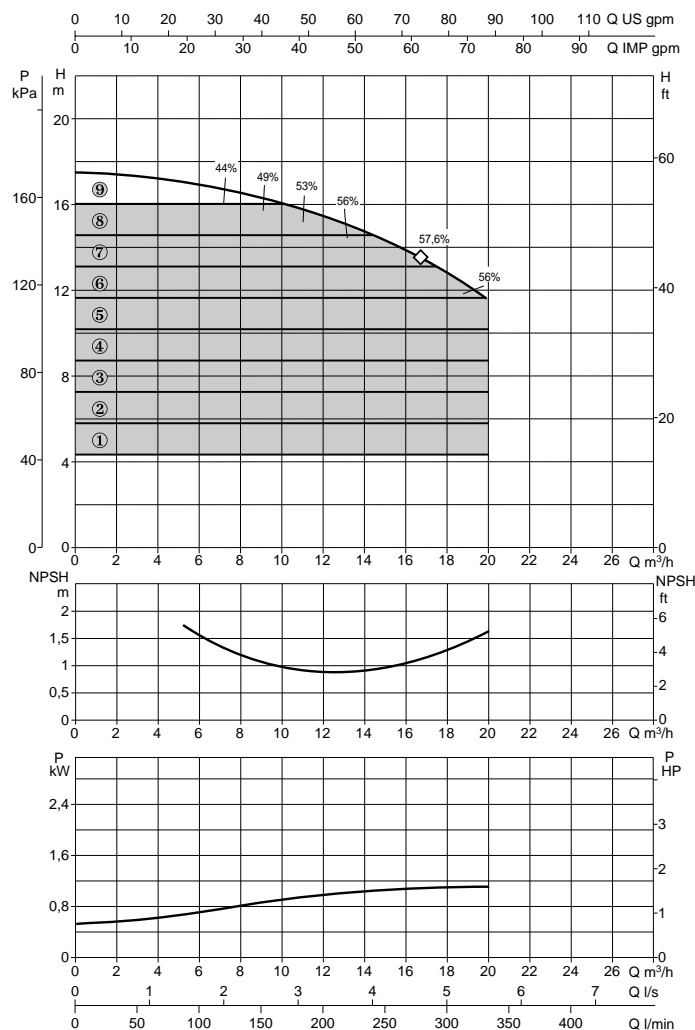
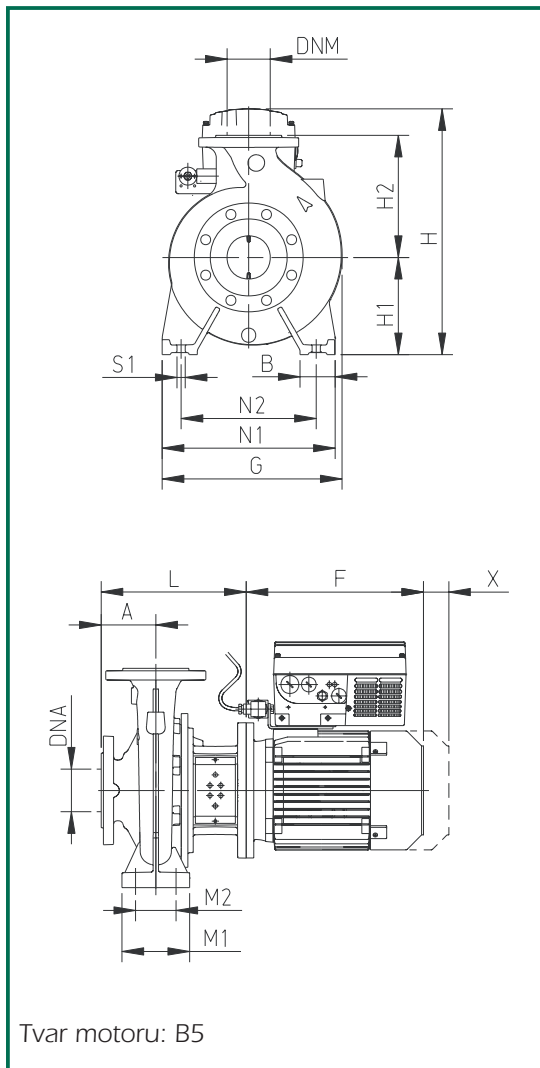

MODEL	DNA	DNM	A	B	E	F	G	H1	H2	H	L	M1	M2	N1	N2	S1	W	*/**	X	Mech. ucpávka Ø (mm)	ROZMĚRY BALENÍ			OB-JEM	HMOT-NOST Kg.
																					A	B	H		
NKP-GE 32-125.1/115/1.1/2	50	32	80	50	-	232	234	112	140	480	226	100	70	190	140	M12	-	-	100	28	620	370	480	0,11	52,3

MODEL	ELEKTRICKÉ PARAMETRY					HYDRAULICKÉ PARAMETRY																			
	MOTOR	NAPÁJECÍ NAPĚTÍ	P2 JMENOVITÝ		In A	Q																			
			kW	HP		0 m³/h	6 m³/h	12 m³/h	18 m³/h	24 m³/h	30 m³/h	36 m³/h	42 m³/h	48 m³/h											
NKP-GE 32-125.1/115/1.1/2	MEC 80	380/480 V	1,1	1,5	4,5-2,6	0 l/min	100	200	300	400	500	600	700	800	H (m)	17,2	17	15	12,5	-	-	-	-	-	-

Výkonové křivky vycházejí z hodnot kinematické viskozity 1 mm²/s při hustotě 1000 kg/m³. Tolerance křivky je v souladu s ISO 9906.

Rozsah teploty kapaliny: od -10°C do +140°C
 Maximální okolní teplota: +40°C

NKP-GE 32-125.1/125

n = 2900 1/min

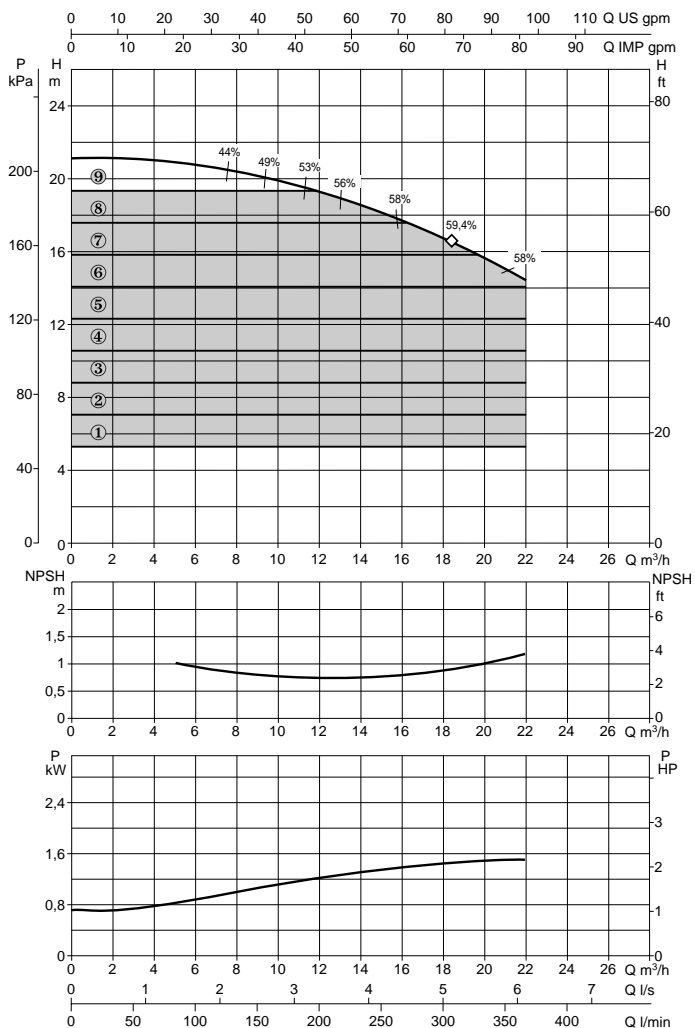
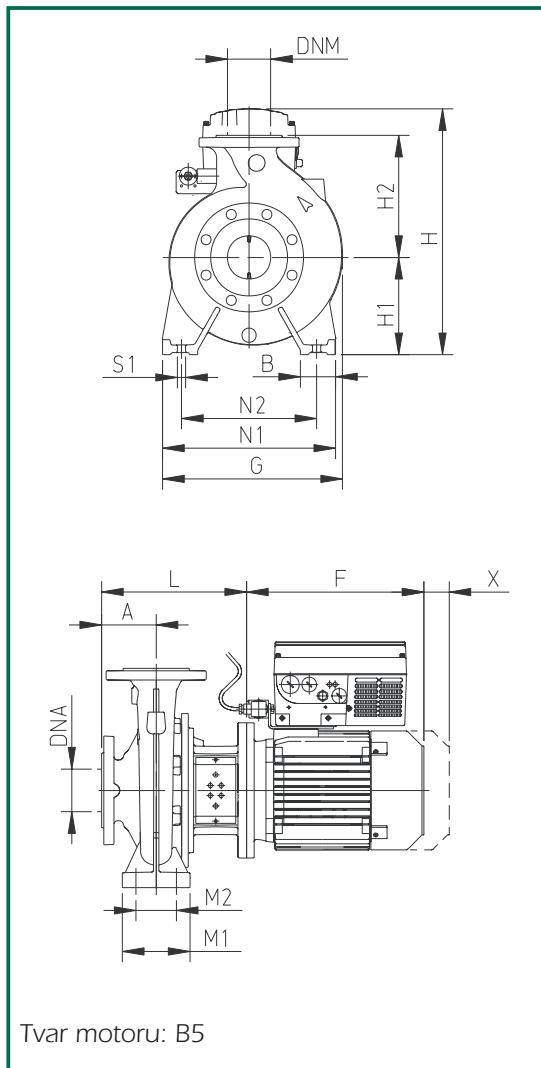

MODEL	DNA	DNM	A	B	E	F	G	H1	H2	H	L	M1	M2	N1	N2	S1	W	*/**	X	Mech. ucpávka Ø (mm)	ROZMĚRY BALENÍ			OB-JEM	HMOT-NOST Kg.
																					A	B	H		
NKP-GE 32-125.1/125/1.5/2	50	32	80	50	-	267	234	112	140	480	226	100	70	190	140	M12	-	-	100	28	620	370	480	0,11	53,7

MODEL	ELEKTRICKÉ PARAMETRY					HYDRAULICKÉ PARAMETRY																			
	MOTOR	NAPÁJECÍ NAPĚTÍ	P2		In A	Q																			
			JMENOVITÝ kW	HP		m³/h	0	6	12	18	24	30	36	42	48										
NKP-GE 32-125.1/125/1.5/2	MEC 90 S	380/480 V	1,5	2	5,9-3,4	l/min	0	100	200	300	400	500	600	700	800	H (m)	21	20,8	19	16,8	-	-	-	-	-

Výkonové křivky vycházejí z hodnot kinematické viskozity 1 mm²/s při hustotě 1000 kg/m³. Tolerance křivky je v souladu s ISO 9906.

Rozsah teploty kapaliny: od -10°C do +140°C
 Maximální okolní teplota: +40°C

NKP-GE 32-125.1/140

n = 2900 1/min

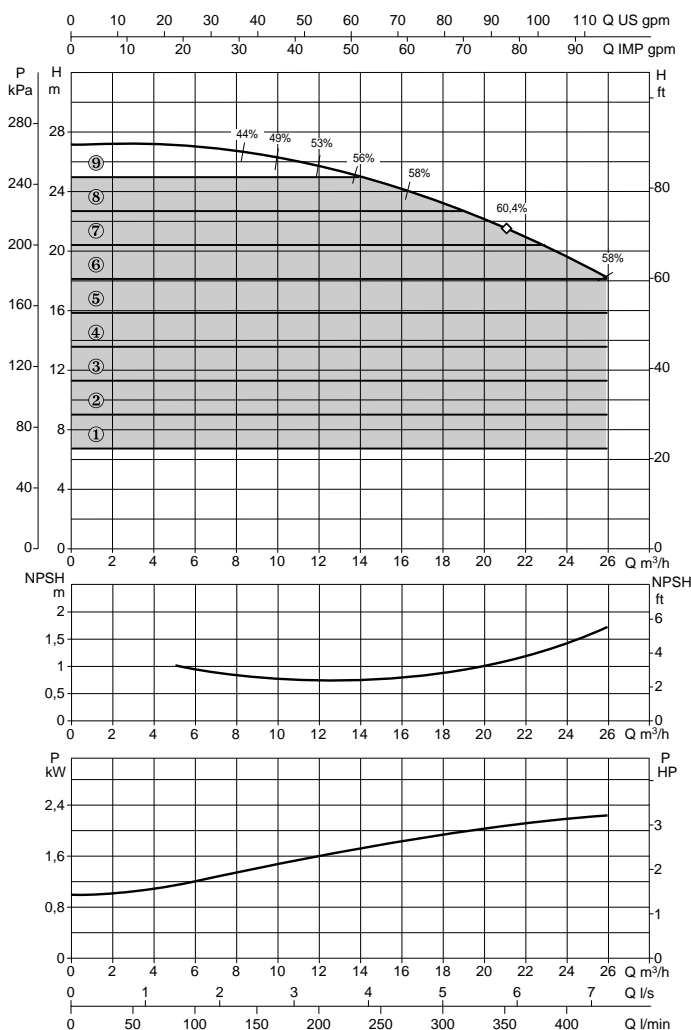
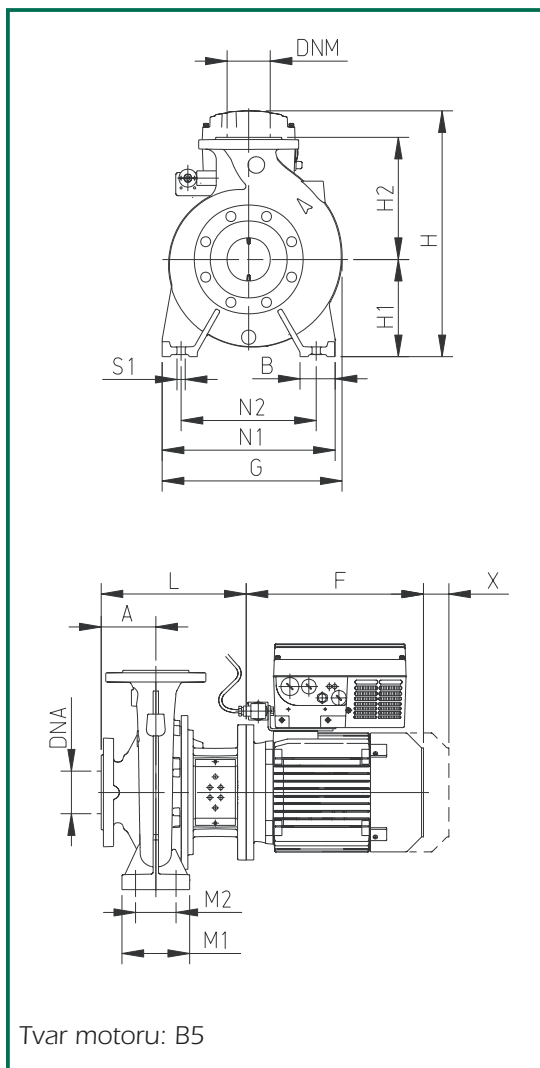

MODEL	DNA	DNM	A	B	E	F	G	H1	H2	H	L	M1	M2	N1	N2	S1	W	*/**	X	Mech. ucpávka Ø (mm)	ROZMĚRY BALENÍ			OB-JEM	HMOT-NOST Kg.
																					A	B	H		
NKP-GE 32-125.1/140/2.2/2	50	32	80	50	-	267	234	112	140	480	226	100	70	190	140	M12	-	-	100	28	620	370	480	0,11	55,7

MODEL	ELEKTRICKÉ PARAMETRY					HYDRAULICKÉ PARAMETRY																			
	MOTOR	NAPÁJECÍ NAPĚTÍ	P2		In A	Q																			
			JMENOVITÝ kW	HP		m³/h	0	6	12	18	24	30	36	42	48										
NKP-GE 32-125.1/140/2.2/2	MEC 90 L	380/480 V	2,2	3	8,5-4,9	l/min	0	100	200	300	400	500	600	700	800	H (m)	27	26,9	25,9	23	19,5	-	-	-	-

Výkonové křivky vycházejí z hodnot kinematické viskozity 1 mm²/s při hustotě 1000 kg/m³. Tolerance křivky je v souladu s ISO 9906.

Rozsah teploty kapaliny: od -10°C do +140°C
 Maximální okolní teplota: +40°C

NKP-GE 32-125/110

n = 2900 1/min

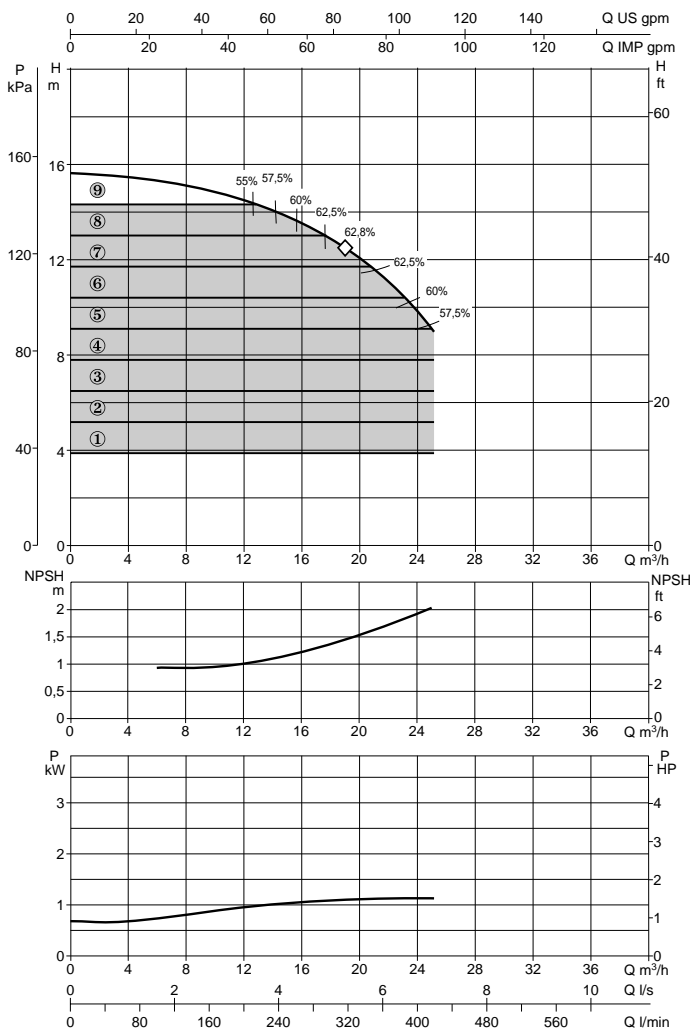
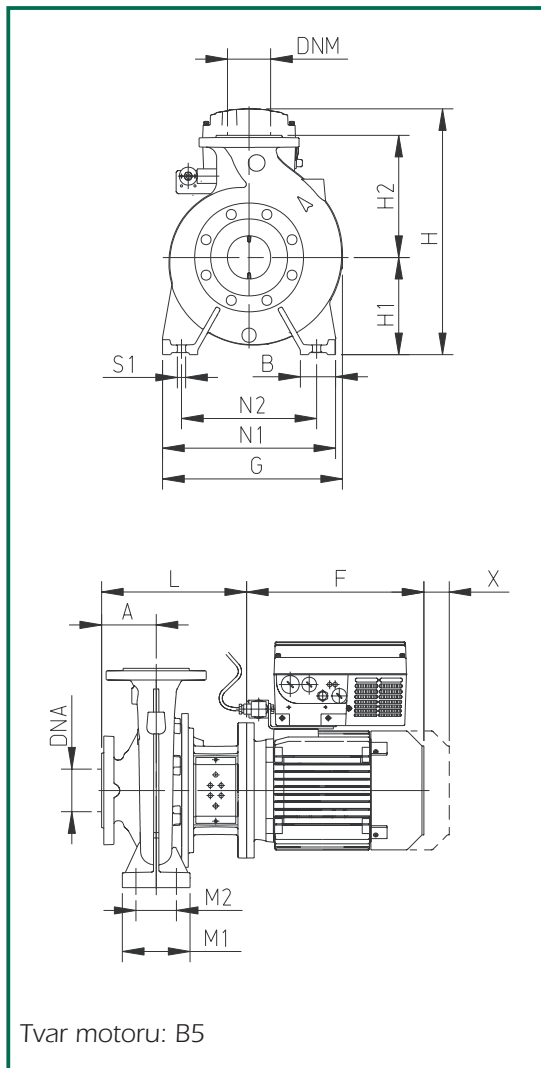

MODEL	DNA	DNM	A	B	E	F	G	H1	H2	H	L	M1	M2	N1	N2	S1	W	*/**	X	Mech. ucpávka Ø (mm)	ROZMĚRY BALENÍ			OB- JEM	HMOT- NOST Kg.
																					A	B	H		
NKP-GE 32-125/110/ 1.1/2	50	32	80	50	-	232	234	112	140	480	226	100	70	190	140	M12	-	-	100	28	620	370	480	0,11	42,2

MODEL	ELEKTRICKÉ PARAMETRY					HYDRAULICKÉ PARAMETRY																		
	MOTOR	NAPÁJECÍ NAPĚTÍ	P2		In A	Q																		
			JMENOVITÝ kW	HP		m³/h	0	6	12	18	24	30	36	42	48									
NKP-GE 32-125/110/ 1.1/2	MEC 80	380/480 V	1,1	1,5	4,5-2,6	(H) m	15,8	15,4	14,5	12,9	9,9	-	-	-	-	-	-	-	-	-	-	-	-	-

Výkonové křivky vycházejí z hodnot kinematické viskozity 1 mm²/s při hustotě 1000 kg/m³. Tolerance křivky je v souladu s ISO 9906.

Rozsah teploty kapaliny: od -10°C do +140°C
 Maximální okolní teplota: +40°C

NKP-GE 32-125/120

n = 2900 1/min

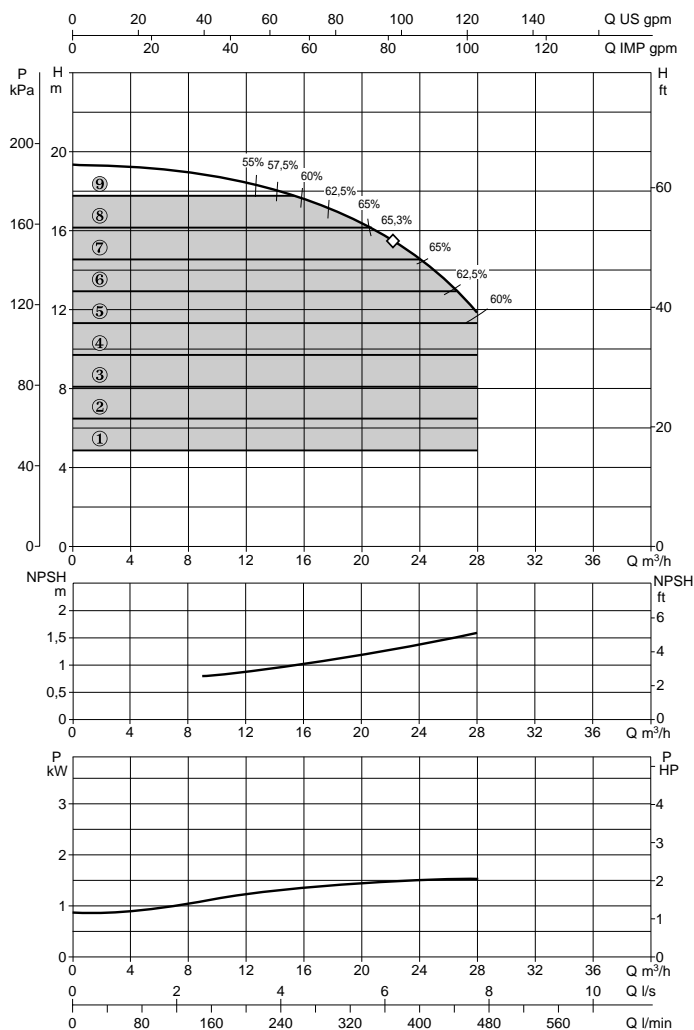
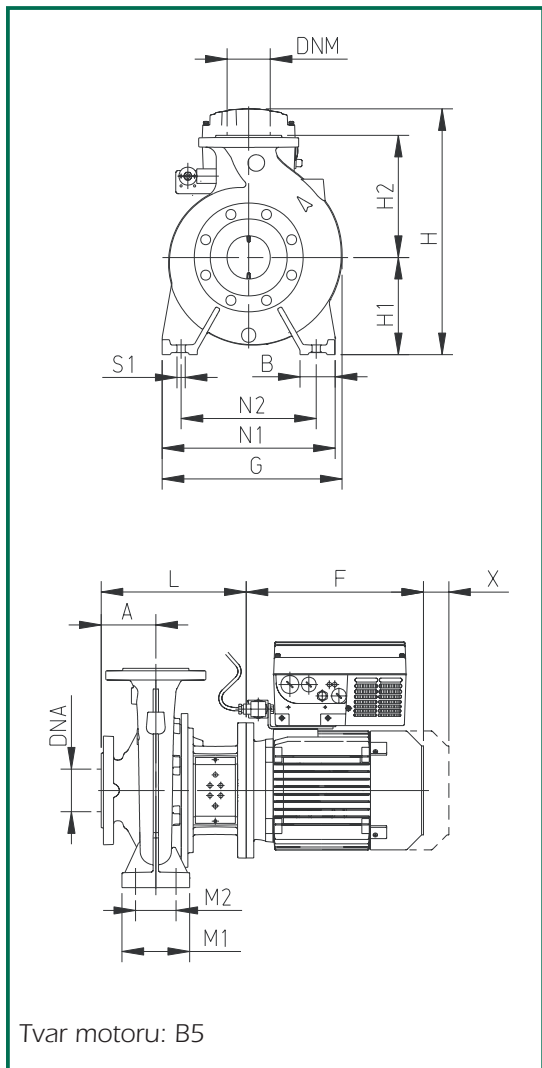

MODEL	DNA	DNM	A	B	E	F	G	H1	H2	H	L	M1	M2	N1	N2	S1	W	*/**	X	Mech. ucpávka Ø (mm)	ROZMĚRY BALENÍ			OB- JEM	HMOT- NOST Kg.
																					A	B	H		
NKP-GE 32-125/120/ 1.5/ 2	50	32	80	50	-	267	234	112	140	480	226	100	70	190	140	M12	-	-	100	28	620	370	480	0,11	43,2

MODEL	ELEKTRICKÉ PARAMETRY					HYDRAULICKÉ PARAMETRY																		
	MOTOR	NAPÁJECÍ NAPĚTÍ	P2		In A	Q																		
			JMENOVITÝ kW	HP		m ³ /h	0	6	12	18	24	30	36	42	48									
NKP-GE 32-125/120/ 1.5/ 2	MEC 90 S	380/480 V	1,5	2	5,9-3,4	H (m)	19,4	19	18,2	16,8	14,5	-	-	-	-	-	-	-	-	-	-	-	-	-

Výkonové křivky vycházejí z hodnot kinematické viskozity 1 mm²/s při hustotě 1000 kg/m³. Tolerance křivky je v souladu s ISO 9906.

Rozsah teploty kapaliny: od -10°C do +140°C

Maximální okolní teplota: +40°C

NKP-GE 32-125/130

n = 2900 1/min

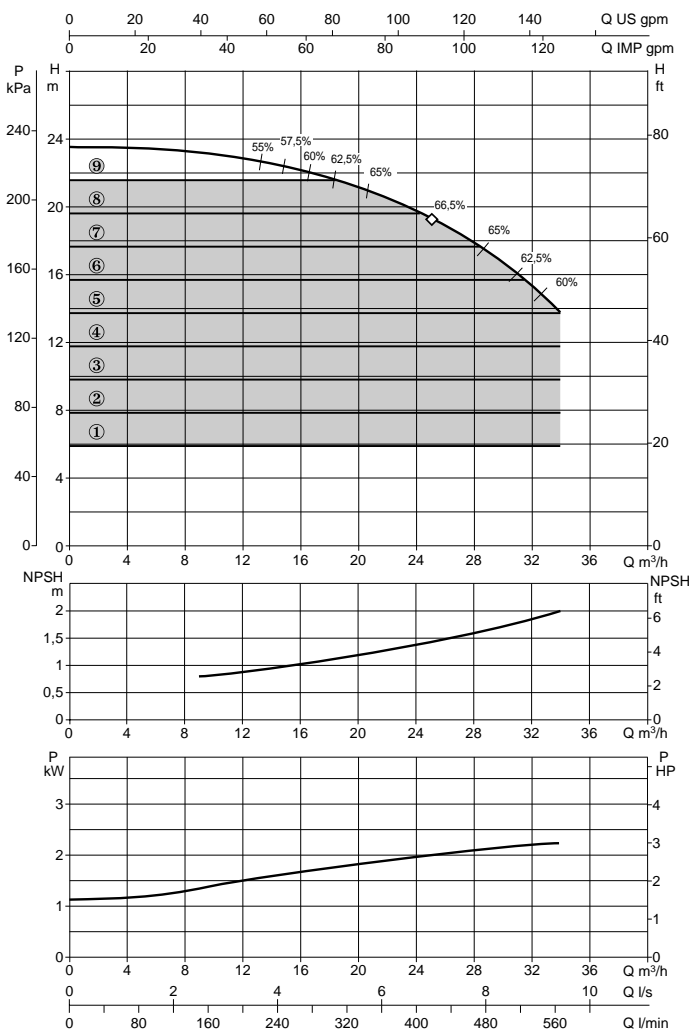
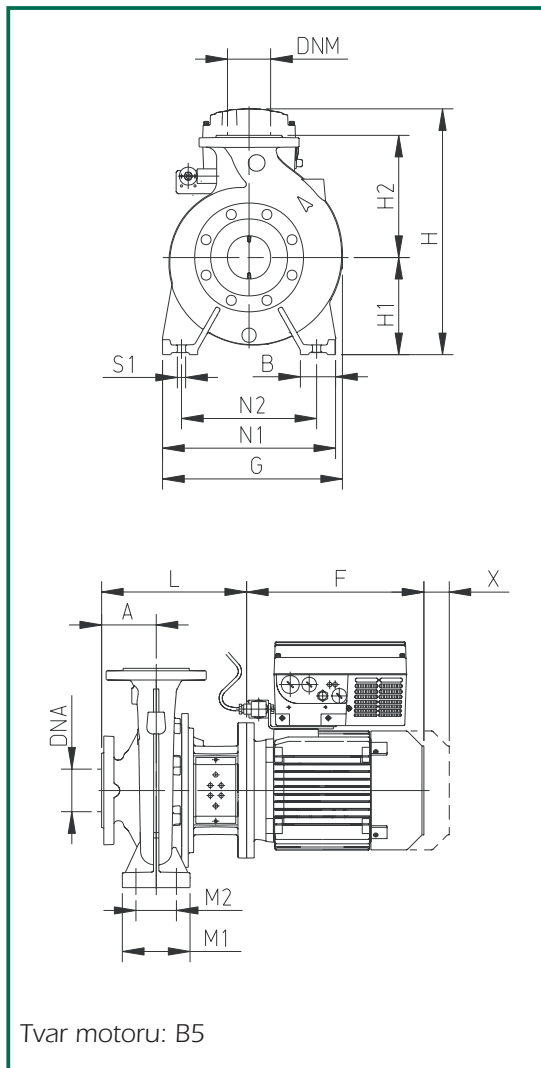

MODEL	DNa	DNM	A	B	E	F	G	H1	H2	H	L	M1	M2	N1	N2	S1	W	*/**	X	Mech. ucpávka Ø (mm)	ROZMĚRY BALENÍ			OB-JEM	HMOT-NOST Kg.
																					A	B	H		
NKP-GE 32-125/130/2.2/2	50	32	80	50	-	267	234	112	140	480	226	100	70	190	140	M12	-	-	100	28	620	370	480	0,11	49,7

MODEL	ELEKTRICKÉ PARAMETRY					HYDRAULICKÉ PARAMETRY																			
	MOTOR	NAPÁJECÍ NAPĚTÍ	P2		In A	Q																			
			JMENOVITÝ kW	HP		m³/h	0	6	12	18	24	30	36	42	48										
NKP-GE 32-125/130/2.2/2	MEC 90 L	380/480 V	2,2	3	8,5-4,9	H ₁ (m)	23,7	23,4	23	21,8	19,8	16,8	-	-	-	-	-	-	-	-	-	-	-	-	-

Výkonové křivky vycházejí z hodnot kinematické viskozity 1 mm²/s při hustotě 1000 kg/m³. Tolerance křivky je v souladu s ISO 9906.

Rozsah teploty kapaliny: od -10°C do +140°C
 Maximální okolní teplota: +40°C

NKP-GE 32-125/142

n = 2900 1/min

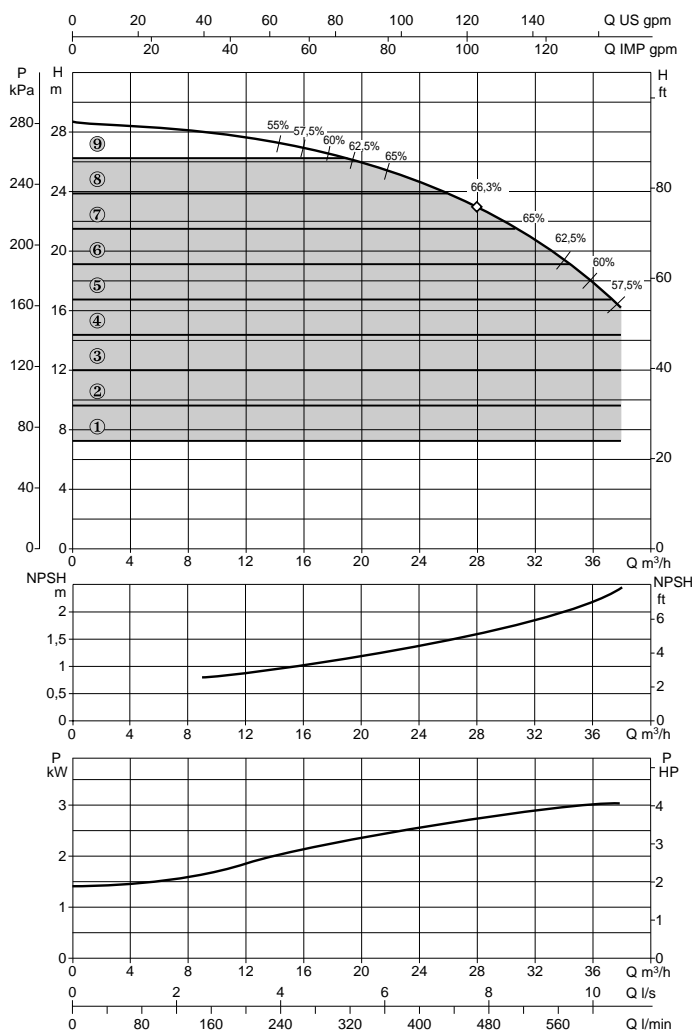
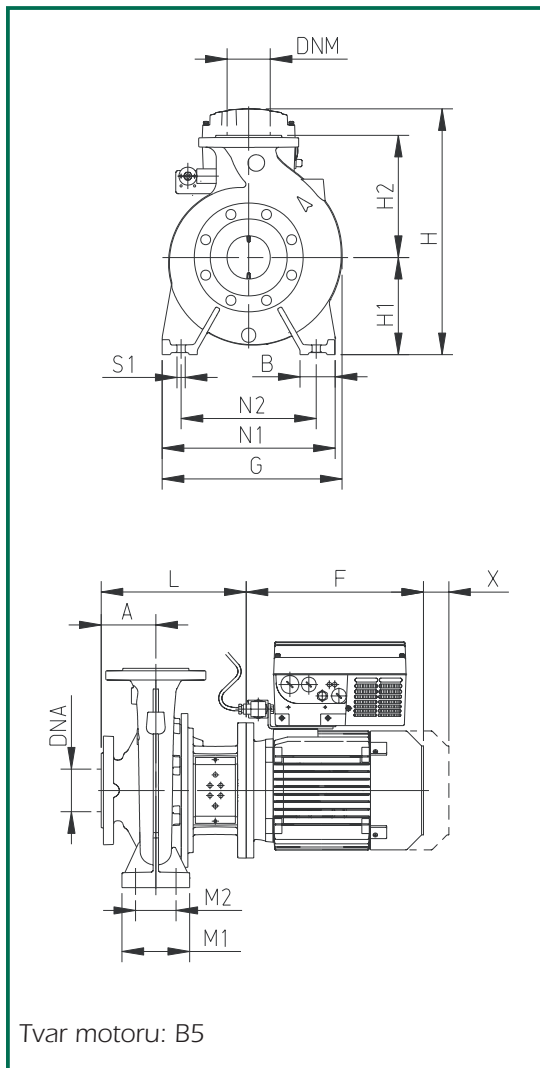

MODEL	DNA	DNM	A	B	E	F	G	H1	H2	H	L	M1	M2	N1	N2	S1	W	*/**	X	Mech. ucpávka Ø (mm)	ROZMĚRY BALENÍ			OB- JEM	HMOT- NOST Kg.
																					A	B	H		
NKP-GE 32-125/142/ 3/2	50	32	80	50	-	547	234	112	140	540	226	100	70	190	140	M12	20	20	100	28	670	420	540	0,15	60

** Vložte vyrovnávací podložky dané velikosti pod patky čerpadla (nejsou součástí dodávky).

MODEL	ELEKTRICKÉ PARAMETRY					HYDRAULICKÉ PARAMETRY									
	MOTOR	NAPÁJECÍ NAPĚTÍ	P2 JMENOVITÝ kW	HP	In A	Q m³/h	0	6	12	18	24	30	36	42	48
NKP-GE 32-125/142/ 3/2	MEC 100	380/480 V	3	4	6,4	Q l/min	0	100	200	300	400	500	600	700	800
						H (m)	28,6	28,2	27,6	26,5	24,6	21,8	17,9	-	-

Výkonové křivky vycházejí z hodnot kinematické viskozity 1 mm²/s při hustotě 1000 kg/m³. Tolerance křivky je v souladu s ISO 9906.

Rozsah teploty kapaliny: od -10°C do +140°C
 Maximální okolní teplota: +40°C

NKP-GE 32-160.1/155

n = 2900 1/min

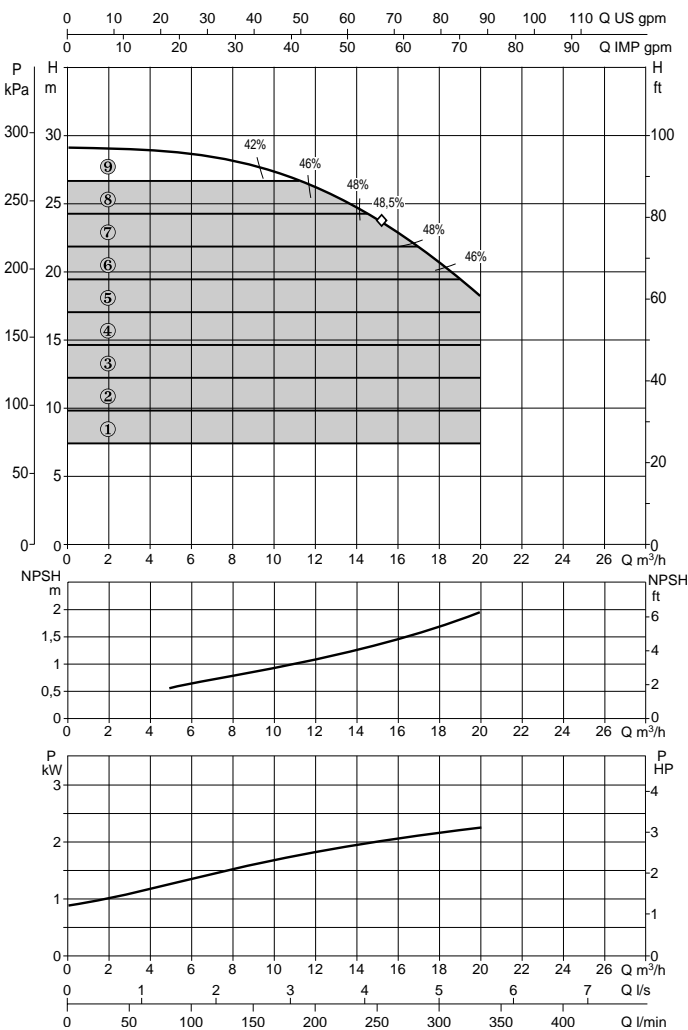
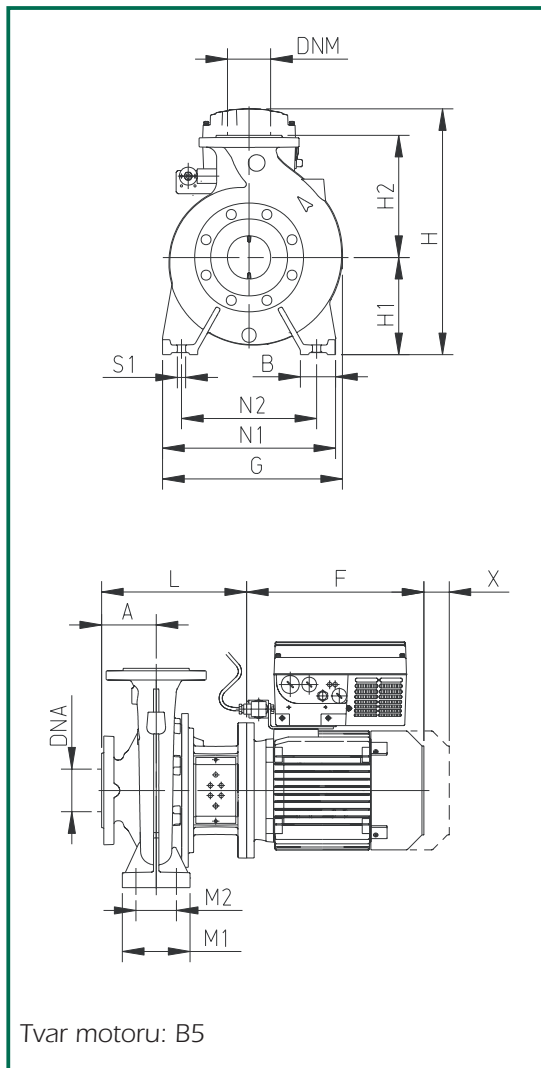

MODEL	DNa	DNM	A	B	E	F	G	H1	H2	H	L	M1	M2	N1	N2	S1	W	*/**	X	Mech. ucpávka Ø (mm)	ROZMĚRY BALENÍ			OB-JEM	HMOT-NOST Kg.
																					A	B	H		
NKP-GE 32-160.1/155/2.2/2	50	32	80	50	-	267	245	132	160	480	226	100	70	240	190	M12	-	-	100	28	620	370	480	0,11	67,4

MODEL	ELEKTRICKÉ PARAMETRY					HYDRAULICKÉ PARAMETRY																		
	MOTOR	NAPÁJECÍ NAPĚTÍ	P2		In A	Q																		
			JMENOVITÝ kW	HP		m³/h	0	6	12	18	24	30	36	42	48									
NKP-GE 32-160.1/155/2.2/2	MEC 90 L	380/480 V	2,2	3	5,5-4,9	H (m)	29,2	29	26,5	20,5	-	-	-	-	-	-	-	-	-	-	-	-	-	-

Výkonové křivky vycházejí z hodnot kinematické viskozity 1 mm²/s při hustotě 1000 kg/m³. Tolerance křivky je v souladu s ISO 9906.

Rozsah teploty kapaliny: od -10°C do +140°C
 Maximální okolní teplota: +40°C

NKP-GE 32-160.1/166

n = 2900 1/min

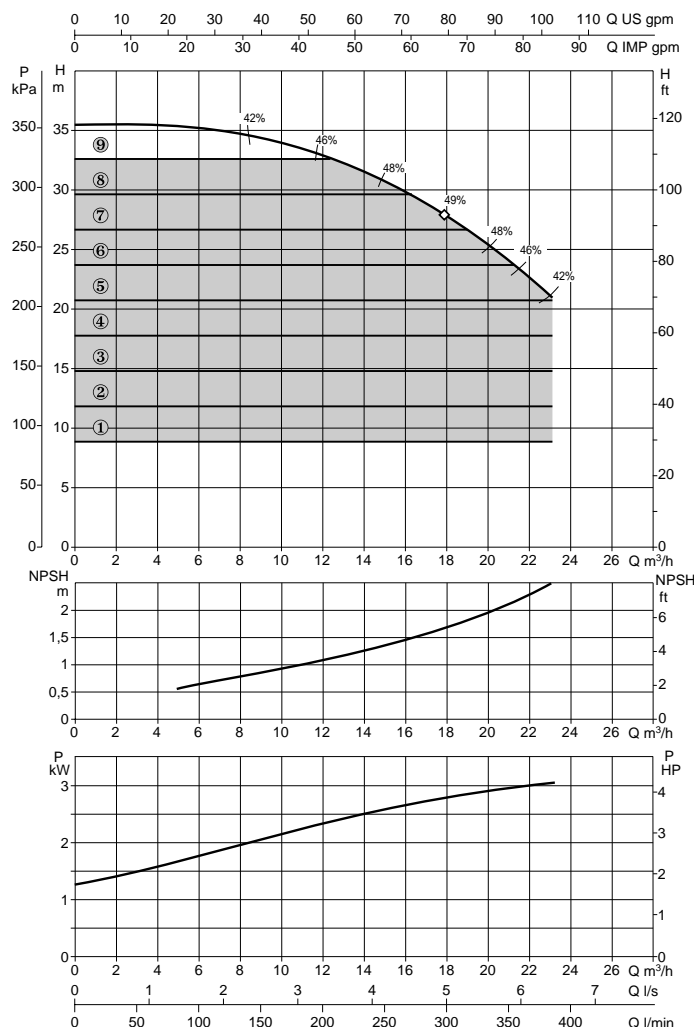
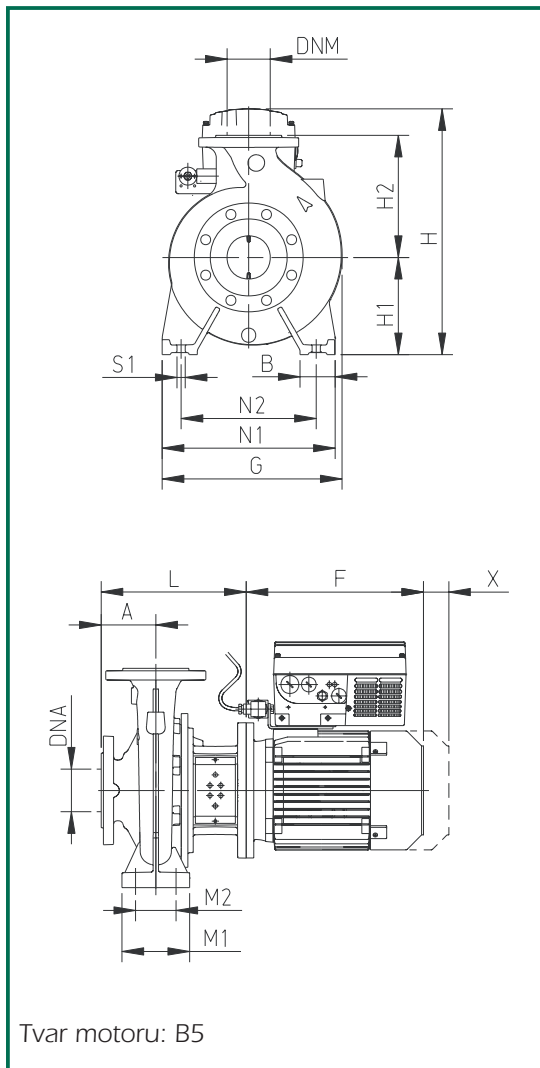

MODEL	DNA	DNM	A	B	E	F	G	H1	H2	H	L	M1	M2	N1	N2	S1	W	*/**	X	Mech. ucpávka Ø (mm)	ROZMĚRY BALENÍ			OB-JEM	HMOT-NOST Kg.
																				A	B	H			
NKP-GE 32-160.1/166/3/2	50	32	80	50	-	305	245	132	160	540	254	100	70	240	190	M12	-	-	100	28	670	420	540	0,15	75,4

MODEL	ELEKTRICKÉ PARAMETRY					HYDRAULICKÉ PARAMETRY									
	MOTOR	NAPÁJECÍ NAPĚTÍ	P2 JMENOVITÝ kW	HP	In A	Q m³/h	0	6	12	18	24	30	36	42	48
NKP-GE 32-160.1/166/3/2	MEC 100	380/480 V	3	4	6,4	Q l/min	0	100	200	300	400	500	600	700	800
						H (m)	35,3	35	33	28	-	-	-	-	-

Výkonové křivky vycházejí z hodnot kinematické viskozity 1 mm²/s při hustotě 1000 kg/m³. Tolerance křivky je v souladu s ISO 9906.

Rozsah teploty kapaliny: od -10°C do +140°C
 Maximální okolní teplota: +40°C

NKP-GE 32-160/151

n = 2900 1/min

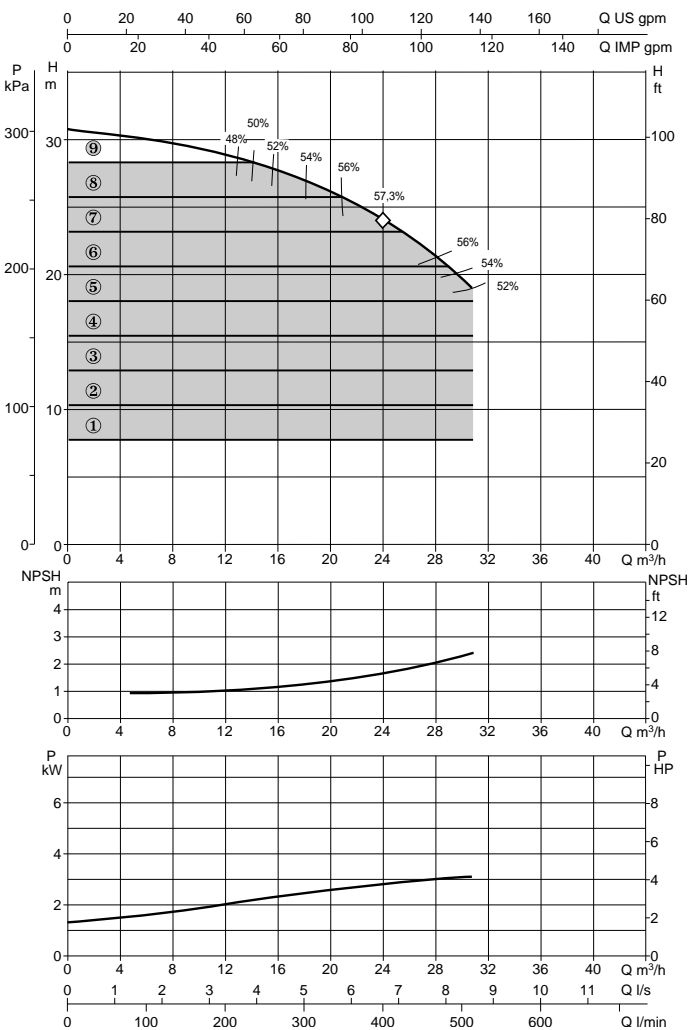
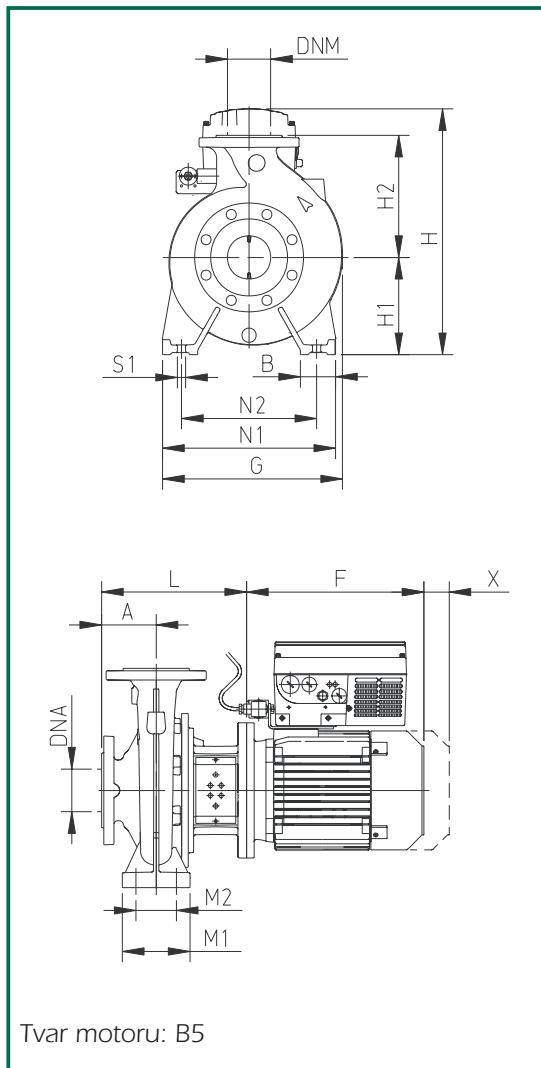

MODEL	DNA	DNM	A	B	E	F	G	H1	H2	H	L	M1	M2	N1	N2	S1	W	*/**	X	Mech. ucpávka Ø (mm)	ROZMĚRY BALENÍ			OB-JEM	HMOT-NOST Kg.
																					A	B	H		
NKP-GE 32-160/151/3/2	50	32	80	50	-	305	245	132	160	540	254	100	70	240	190	M12	-	-	100	28	670	420	540	0,15	76,4

MODEL	ELEKTRICKÉ PARAMETRY					HYDRAULICKÉ PARAMETRY																			
	MOTOR	NAPÁJECÍ NAPĚTÍ	P2		In	Q																			
			JMENOVITÝ kW	HP		m³/h	0	6	12	18	24	30	36	42	48										
NKP-GE 32-160/151/3/2	MEC 100	380/480 V	3	4	6,4	l/min	0	100	200	300	400	500	600	700	800	H (m)	30,5	30	29	27	24	19,5	-	-	-

Výkonové křivky vycházejí z hodnot kinematické viskozity 1 mm²/s při hustotě 1000 kg/m³. Tolerance křivky je v souladu s ISO 9906.

Rozsah teploty kapaliny: od -10°C do +140°C
 Maximální okolní teplota: +40°C

NKP-GE 32-160/163

n = 2900 1/min

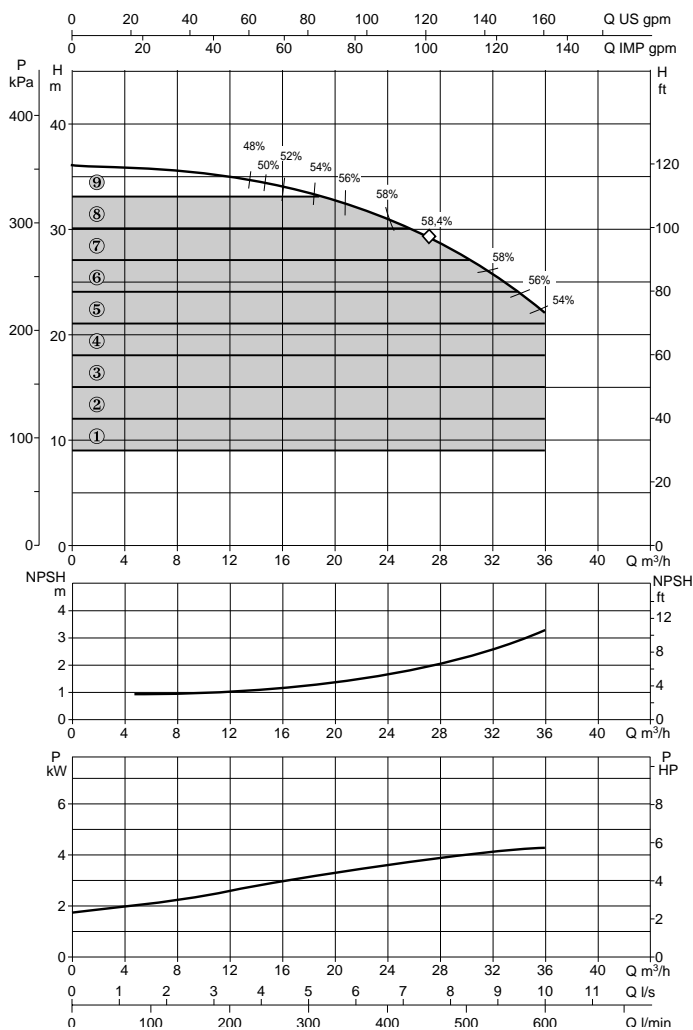
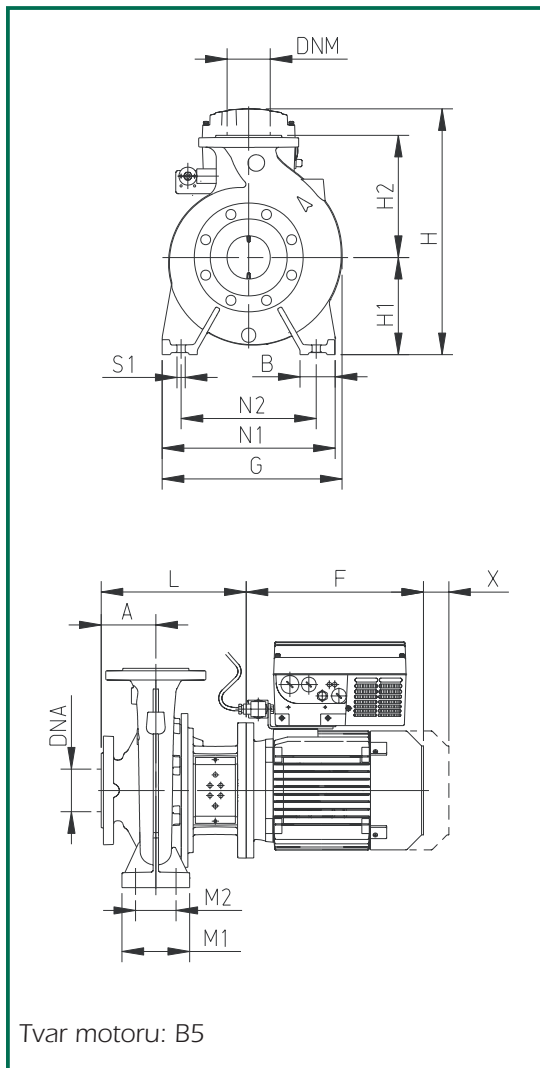

MODEL	DNA	DNM	A	B	E	F	G	H1	H2	H	L	M1	M2	N1	N2	S1	W	*/**	X	Mech. ucpávka Ø (mm)	ROZMĚRY BALENÍ			OB- JEM	HMOT- NOST Kg.
																				A	B	H			
NKP-GE 32-160/163/4/2	50	32	80	50	-	328	245	132	160	540	254	100	70	240	190	M12	-	-	100	28	670	420	540	0,15	86,4

MODEL	ELEKTRICKÉ PARAMETRY					HYDRAULICKÉ PARAMETRY									
	MOTOR	NAPÁJECÍ NAPĚTÍ	P2 JMENOVITÝ kW	HP	In A	Q m³/h	0	6	12	18	24	30	36	42	48
NKP-GE 32-160/163/4/2	MEC 112	380/480 V	4	5,5	8,5	Q l/min	0	100	200	300	400	500	600	700	800
						H (m)	36	36	35	33,5	30,5	27	22	-	-

Výkonové křivky vycházejí z hodnot kinematické viskozity 1 mm²/s při hustotě 1000 kg/m³. Tolerance křivky je v souladu s ISO 9906.

Rozsah teploty kapaliny: od -10°C do +140°C
 Maximální okolní teplota: +40°C

NKP-GE 32-160/177

n = 2900 1/min

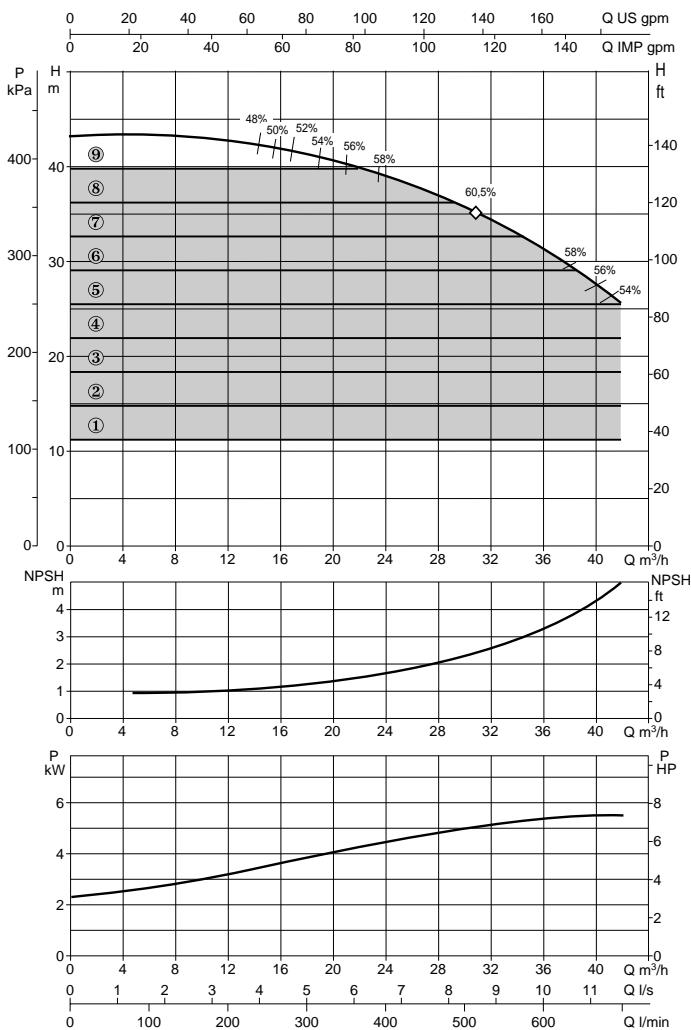
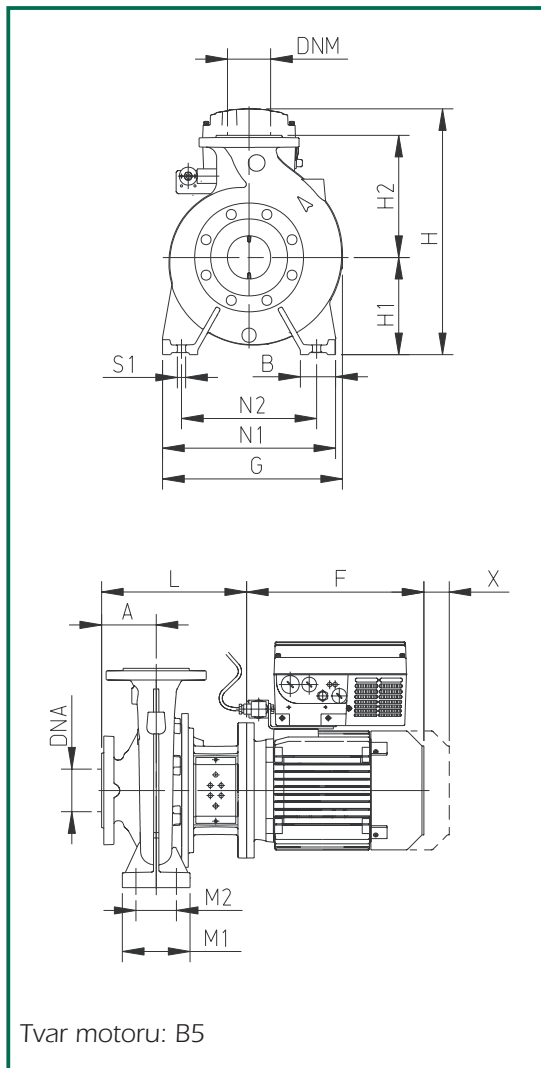

MODEL	DNA	DNM	A	B	E	F	G	H1	H2	H	L	M1	M2	N1	N2	S1	W	*/**	X	Mech. ucpávka Ø (mm)	ROZMĚRY BALENÍ			OB-JEM	HMOT-NOST Kg.
																					A	B	H		
NKP-GE 32-160/177/5,5/2	50	32	80	50	-	369,5	245	132	160	520	293	100	70	240	190	M12	-	20	100	28	830	430	520	0,18	110,4

** Vložte vyrovnávací podložky dané velikosti pod patky čerpadla (nejsou součástí dodávky).

MODEL	ELEKTRICKÉ PARAMETRY					HYDRAULICKÉ PARAMETRY																			
	MOTOR	NAPÁJECÍ NAPĚTÍ	P2		In	Q																			
			JMENOVITÝ kW	HP		m³/h	0	6	12	18	24	30	36	42	48										
NKP-GE 32-160/177/5,5/2	MEC 132 S	380/480 V	5,5	7,5	10,6	l/min	0	100	200	300	400	500	600	700	800	H (m)	43,5	43,2	42,6	41,5	39	36	31,5	25,5	-

Výkonové křivky vycházejí z hodnot kinematické viskozity 1 mm²/s při hustotě 1000 kg/m³. Tolerance křivky je v souladu s ISO 9906.

Rozsah teploty kapaliny: od -10°C do +140°C
 Maximální okolní teplota: +40°C

NKP-GE 32-200.1/188

n = 2900 1/min

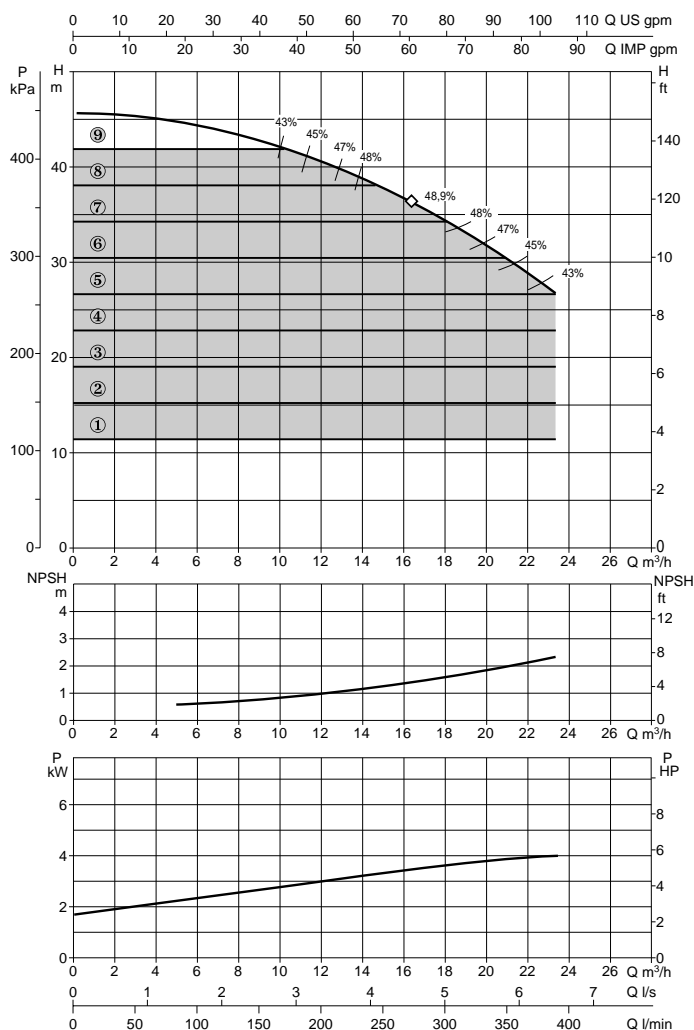
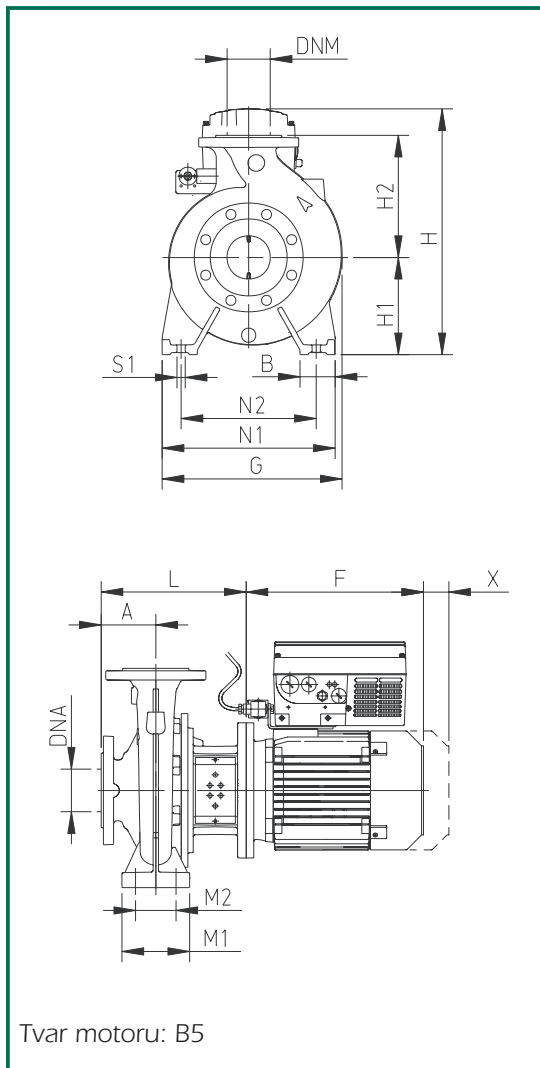

MODEL	DNA	DNM	A	B	E	F	G	H1	H2	H	L	M1	M2	N1	N2	S1	W	*/**	X	Mech. ucpávka Ø (mm)	ROZMĚRY BALENÍ			OB-JEM	HMOT-NOST Kg.
																					A	B	H		
NKP-GE 32-200.1/188/4/2	50	32	80	50	-	328	301	160	180	540	254	100	70	240	190	M12	-	-	100	28	670	420	540	0,15	81,4

MODEL	ELEKTRICKÉ PARAMETRY					HYDRAULICKÉ PARAMETRY									
	MOTOR	NAPÁJECÍ NAPĚTÍ	P2 JMENOVITÝ kW	HP	In A	Q m³/h	0	6	12	18	24	30	36	42	48
NKP-GE 32-200.1/188/4/2	MEC 112	380/480 V	4	5,5	8,5	Q l/min	0	100	200	300	400	500	600	700	800
						H (m)	45,3	44,4	40,8	34,4	26,8	-	-	-	-

Výkonové křivky vycházejí z hodnot kinematické viskozity 1 mm²/s při hustotě 1000 kg/m³. Tolerance křivky je v souladu s ISO 9906.

Rozsah teploty kapaliny: od -10°C do +140°C

Maximální okolní teplota: +40°C

NKP-GE 32-200.1/205

n = 2900 1/min

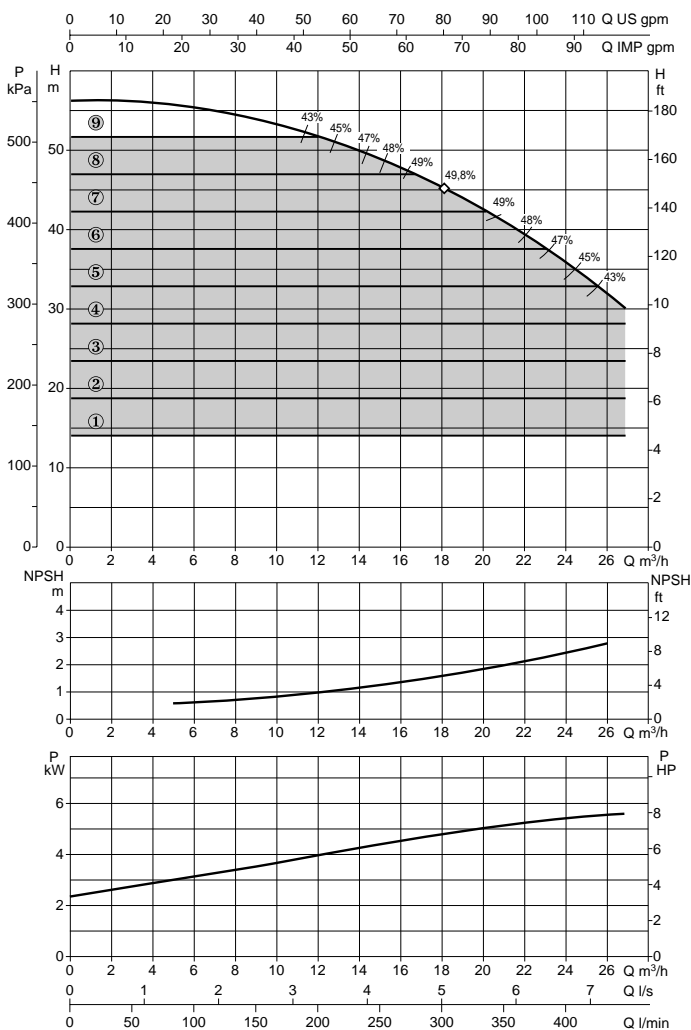
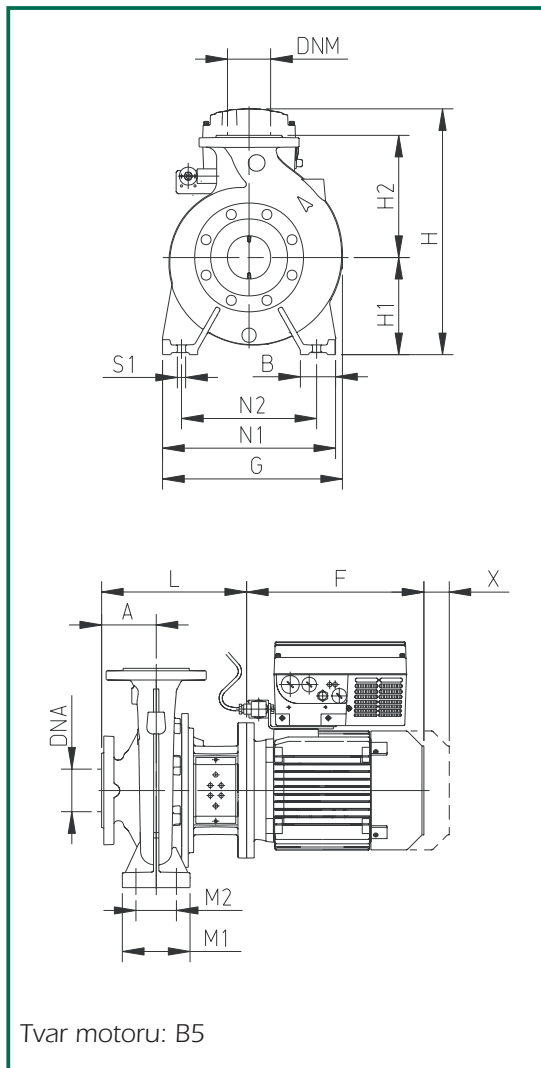

MODEL	DNA	DNM	A	B	E	F	G	H1	H2	H	L	M1	M2	N1	N2	S1	W	*/**	X	Mech. ucpávka Ø (mm)	ROZMĚRY BALENÍ			OB-JEM	HMOT-NOST Kg.
																					A	B	H		
NKP-GE 32-200.1/205/5,5/2	50	32	80	50	-	369,5	301	160	180	520	293	100	70	240	190	M12	-	-	100	28	830	430	520	0,18	92,4

MODEL	ELEKTRICKÉ PARAMETRY					HYDRAULICKÉ PARAMETRY																			
	MOTOR	NAPÁJECÍ NAPĚTÍ	P2		In	Q																			
			JMENOVITÝ kW	HP		m³/h	0	6	12	18	24	30	36	42	48										
NKP-GE 32-200.1/205/5,5/2	MEC 132 S	380/480 V	5,5	7,5	10,6	H (m)	56,6	55,7	52	45,8	36,2	-	-	-	-	-	-	-	-	-	-	-	-	-	-

Výkonové křivky vycházejí z hodnot kinematické viskozity 1 mm²/s při hustotě 1000 kg/m³. Tolerance křivky je v souladu s ISO 9906.

Rozsah teploty kapaliny: od -10°C do +140°C
 Maximální okolní teplota: +40°C

NKP-GE 32-200/190

n = 2900 1/min

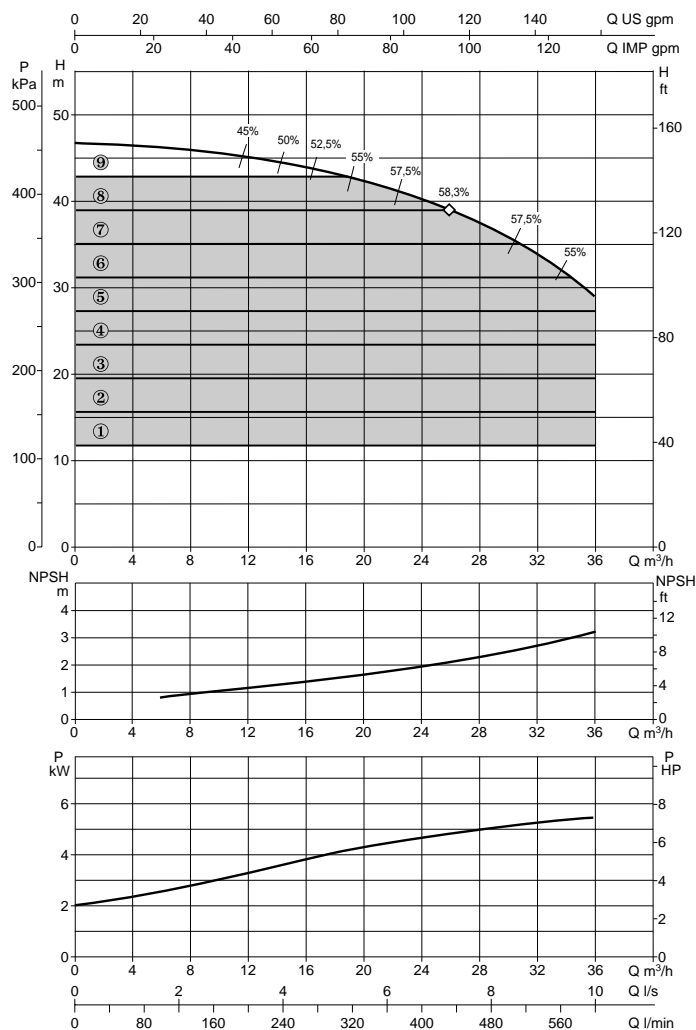
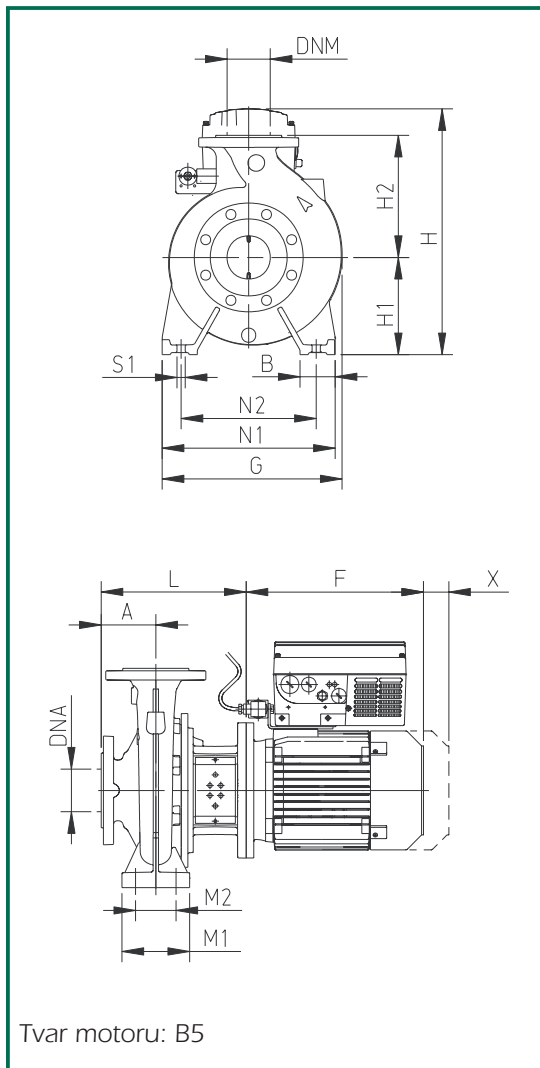

MODEL	DNA	DNM	A	B	E	F	G	H1	H2	H	L	M1	M2	N1	N2	S1	W	*/**	X	Mech. ucpávka Ø (mm)	ROZMĚRY BALENÍ			OB- JEM	HMOT- NOST Kg.
																					A	B	H		
NKP-GE 32-200/190/ 5.5/2	50	32	80	50	-	369,5	301	160	180	520	293	100	70	240	190	M12	-	-	100	28	830	430	520	0,18	94,1

MODEL	ELEKTRICKÉ PARAMETRY					HYDRAULICKÉ PARAMETRY									
	MOTOR	NAPÁJECÍ NAPĚTÍ	P2 JMENOVITÝ kW	HP	In A	Q m³/h	0	6	12	18	24	30	36	42	48
NKP-GE 32-200/190/ 5.5/2	MEC 132 S	380/480 V	5,5	7,5	10,6	Q l/min	0	100	200	300	400	500	600	700	800
						H (m)	47	46,5	45	43	40	35	29	-	-

Výkonové křivky vycházejí z hodnot kinematické viskozity 1 mm²/s při hustotě 1000 kg/m³. Tolerance křivky je v souladu s ISO 9906.

Rozsah teploty kapaliny: od -10°C do +140°C
 Maximální okolní teplota: +40°C

NKP-GE 32-200/210

n = 2900 1/min

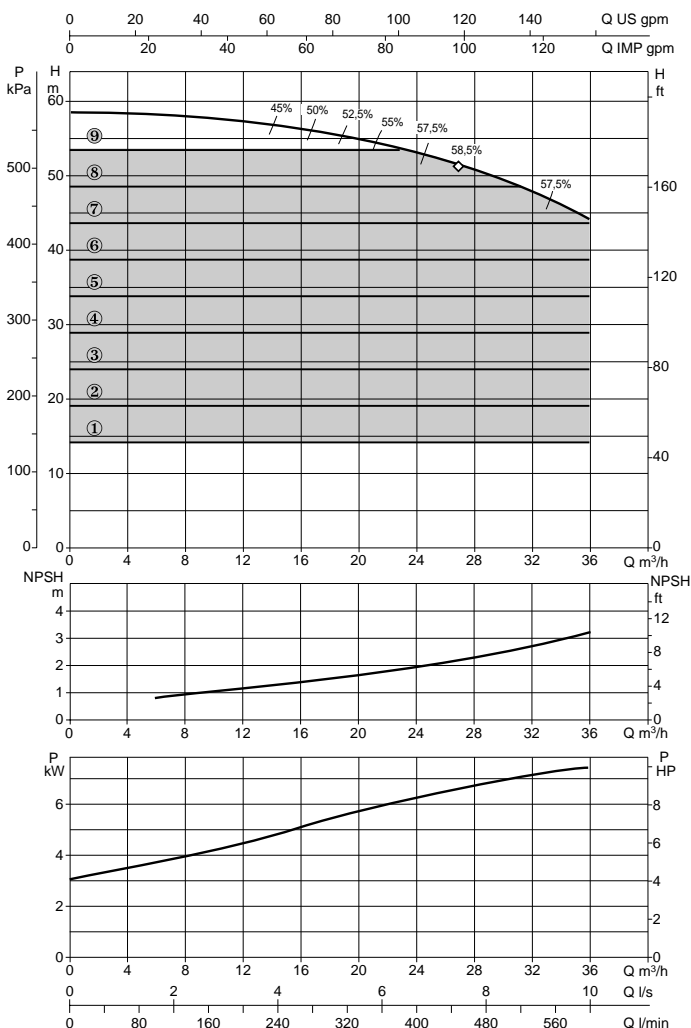
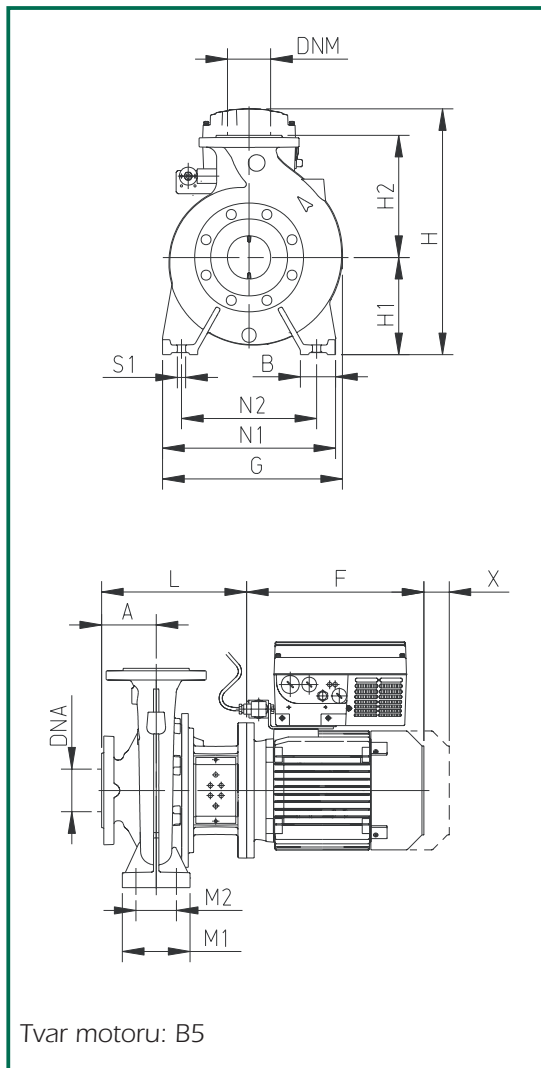

MODEL	DNA	DNM	A	B	E	F	G	H1	H2	H	L	M1	M2	N1	N2	S1	W	*/**	X	Mech. ucpávka Ø (mm)	ROZMĚRY BALENÍ			OB- JEM	HMOT- NOST Kg.
																					A	B	H		
NKP-GE 32-200/210/ 7.5 /2	50	32	80	50	-	369,5	301	160	180	520	293	100	70	240	190	M12	-	-	100	28	830	430	520	0,18	97,5

MODEL	ELEKTRICKÉ PARAMETRY					HYDRAULICKÉ PARAMETRY																			
	MOTOR	NAPÁJECÍ NAPĚTÍ	P2		In A	Q																			
			JMENOVITÝ kW	HP		m³/h	0	6	12	18	24	30	36	42	48										
NKP-GE 32-200/210/ 7.5 /2	MEC 132 S	380/480 V	7,5	10	14,1	l/min	0	100	200	300	400	500	600	700	800	H (m)	58,5	58	57	56	53	49	44	-	-

Výkonové křivky vycházejí z hodnot kinematické viskozity 1 mm²/s při hustotě 1000 kg/m³. Tolerance křivky je v souladu s ISO 9906.

Rozsah teploty kapaliny: od -10°C do +140°C
 Maximální okolní teplota: +40°C

NKP-GE 40-125/107

n = 2900 1/min

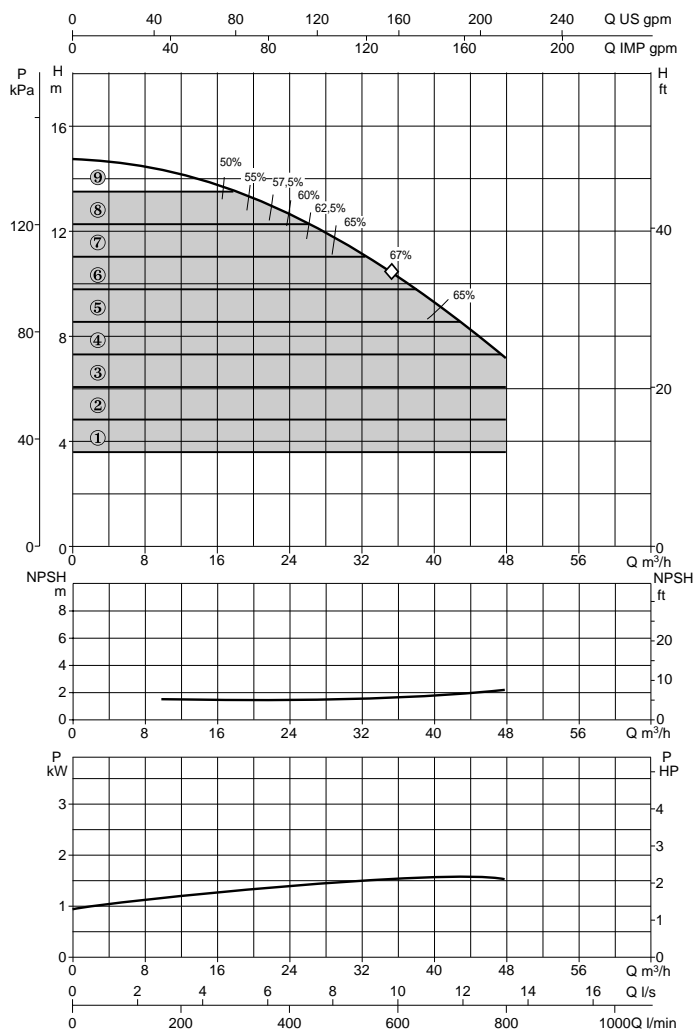
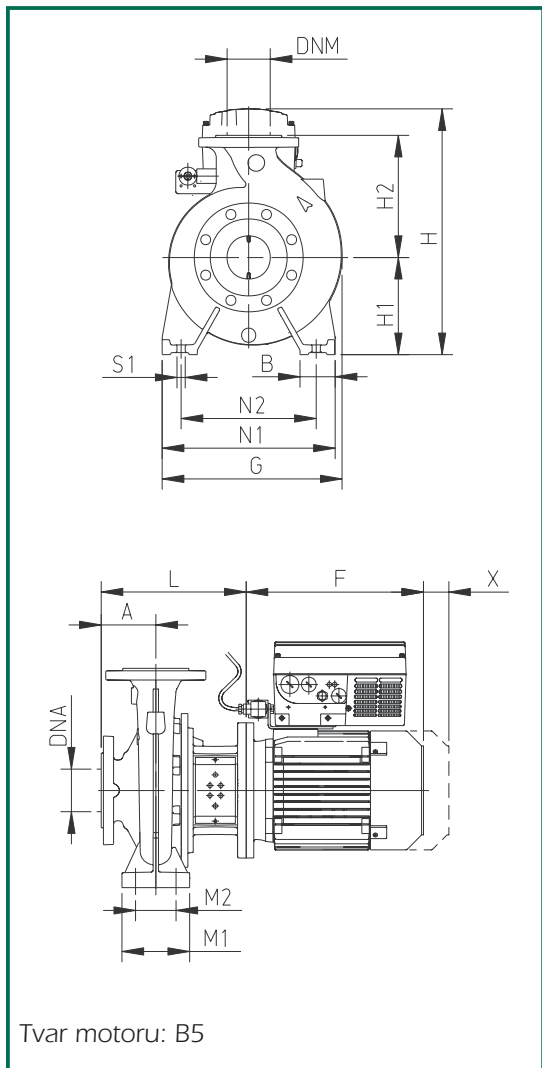

MODEL	DNA	DNM	A	B	E	F	G	H1	H2	H	L	M1	M2	N1	N2	S1	W	*/**	X	Mech. ucpávka Ø (mm)	ROZMĚRY BALENÍ			OB- JEM	HMOT- NOST Kg.
																					A	B	H		
NKP-GE 40-125/107/1.5/2	65	40	80	50	-	267	235	112	140	480	226	100	70	210	160	M12	-	-	100	28	620	370	480	0,11	48

MODEL	ELEKTRICKÉ PARAMETRY					HYDRAULICKÉ PARAMETRY																			
	MOTOR	NAPÁJECÍ NAPĚTÍ	P2 JMENOVITÝ		In A	Q																			
			kW	HP		m³/h	0	6	12	18	24	36	48	54	60										
NKP-GE 40-125/107/1.5/2	MEC 90 S	380/480 V	1,5	2	5,9-3,4	l/min	0	100	200	300	400	600	800	900	1000	H (m)	14,7	14,5	14,3	13,8	13	10,5	7	-	-

Výkonové křivky vycházejí z hodnot kinematické viskozity 1 mm²/s při hustotě 1000 kg/m³. Tolerance křivky je v souladu s ISO 9906.

Rozsah teploty kapaliny: od -10°C do +140°C
 Maximální okolní teplota: +40°C

NKP-GE 40-125/120

n = 2900 1/min

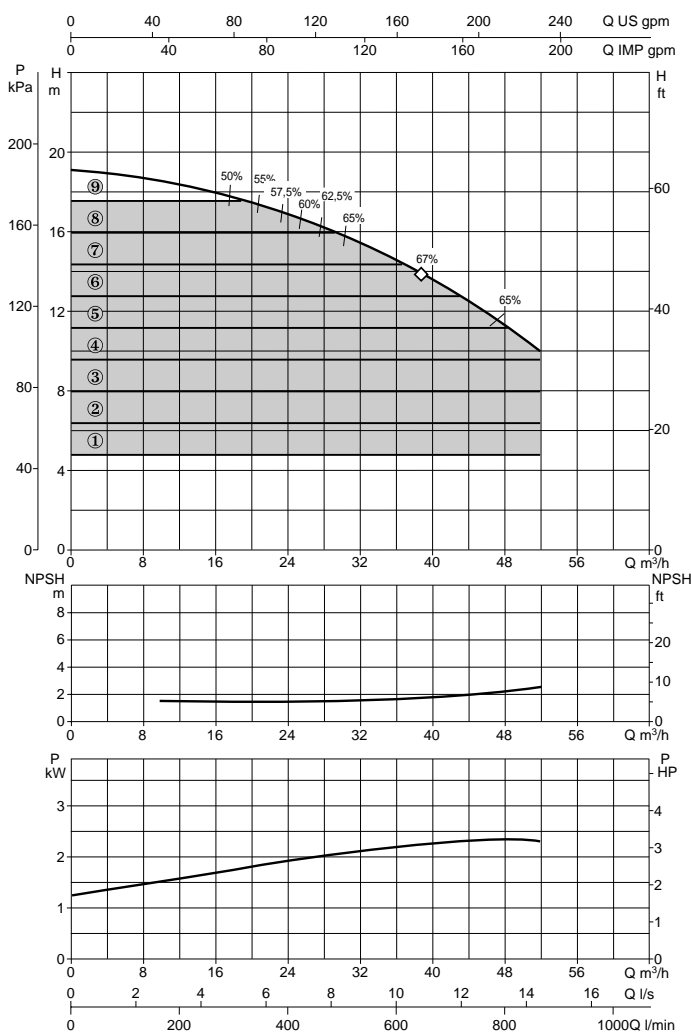
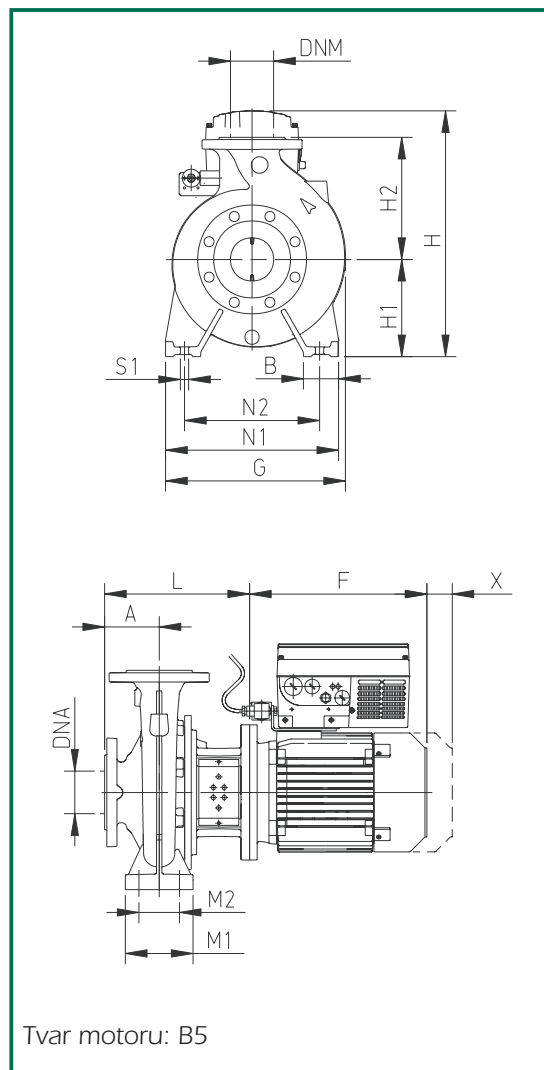

MODEL	DNa	DNM	A	B	E	F	G	H1	H2	H	L	M1	M2	N1	N2	S1	W	*/**	X	Mech. ucpávka Ø (mm)	ROZMĚRY BALENÍ			OB-JEM	HMOT-NOST Kg.
																					A	B	H		
NKP-GE 40-125/120/2.2/2	65	40	80	50	-	267	235	112	140	480	226	100	70	210	160	M12	-	-	100	28	620	370	480	0,11	63,4

MODEL	ELEKTRICKÉ PARAMETRY					HYDRAULICKÉ PARAMETRY																			
	MOTOR	NAPÁJECÍ NAPĚTÍ	P2		In A	Q																			
			JMENOVITÝ kW	HP		m³/h	0	6	12	18	24	36	48	54	60										
NKP-GE 40-125/120/2.2/2	MEC 90 L	380/480 V	2,2	3	8,5-4,9	H (m)	19	18,7	18,4	17,8	17	14,6	11	-	-	-	-	-	-	-	-	-	-	-	-

Výkonové křivky vycházejí z hodnot kinematické viskozity 1 mm²/s při hustotě 1000 kg/m³. Tolerance křivky je v souladu s ISO 9906.

Rozsah teploty kapaliny: od -10°C do +140°C
 Maximální okolní teplota: +40°C

NKP-GE 40-125/130

n = 2900 1/min

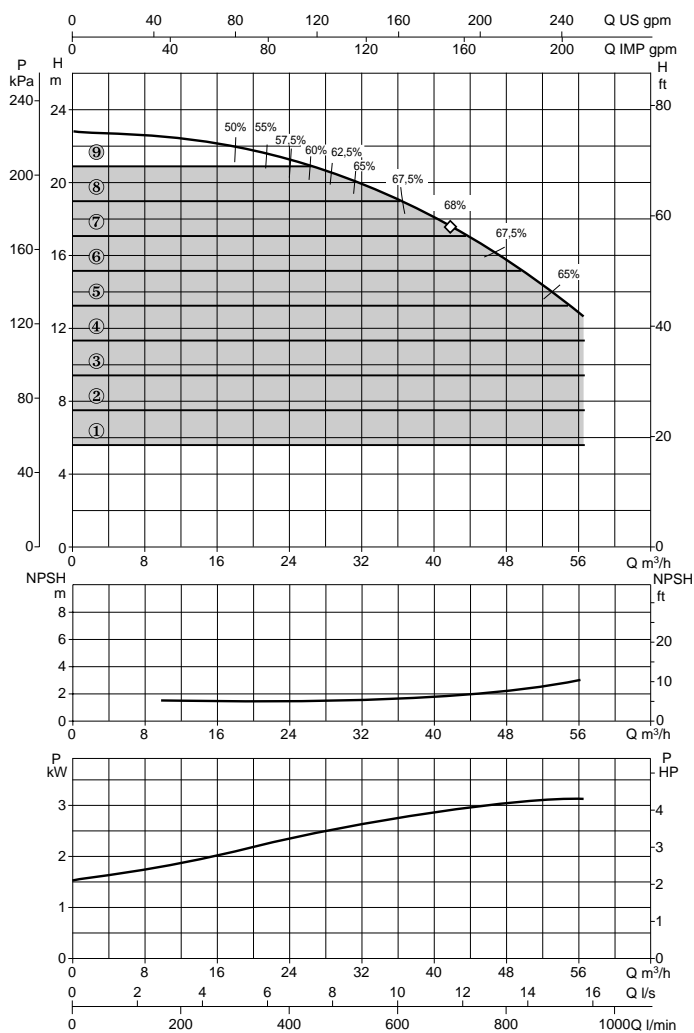
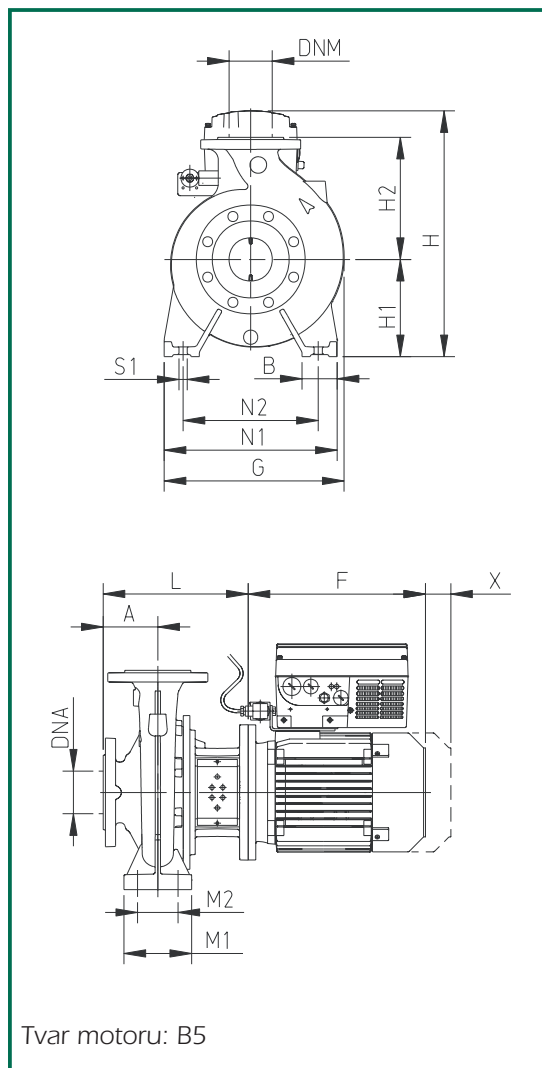

MODEL	DNA	DNM	A	B	E	F	G	H1	H2	H	L	M1	M2	N1	N2	S1	W	*/**	X	Mech. ucpávka Ø (mm)	ROZMĚRY BALENÍ			OB- JEM	HMOT- NOST Kg.
																					A	B	H		
NKP-GE 40-125/130/ 3/2	65	40	80	50	-	305	250	112	140	540	254	100	70	210	160	M12	-	20	100	28	670	420	540	0,15	74,4

** Vložte vyrovnávací podložky dané velikosti pod patky čerpadla (nejsou součástí dodávky).

MODEL	ELEKTRICKÉ PARAMETRY					HYDRAULICKÉ PARAMETRY									
	MOTOR	NAPÁJECÍ NAPĚTÍ	P2 JMENOVITÝ kW	HP	In A	Q m³/h	0	6	12	18	24	36	48	54	60
NKP-GE 40-125/130/ 3/2	MEC 100	380/480 V	3	4	6,4	Q l/min	0	100	200	300	400	600	800	900	1000
						H (m)	22,8	22,5	22,3	22	21,2	19	15,5	13,5	-

Výkonové křivky vycházejí z hodnot kinematické viskozity 1 mm²/s při hustotě 1000 kg/m³. Tolerance křivky je v souladu s ISO 9906.

Rozsah teploty kapaliny: od -10°C do +140°C
 Maximální okolní teplota: +40°C

NKP-GE 40-125/139

n = 2900 1/min

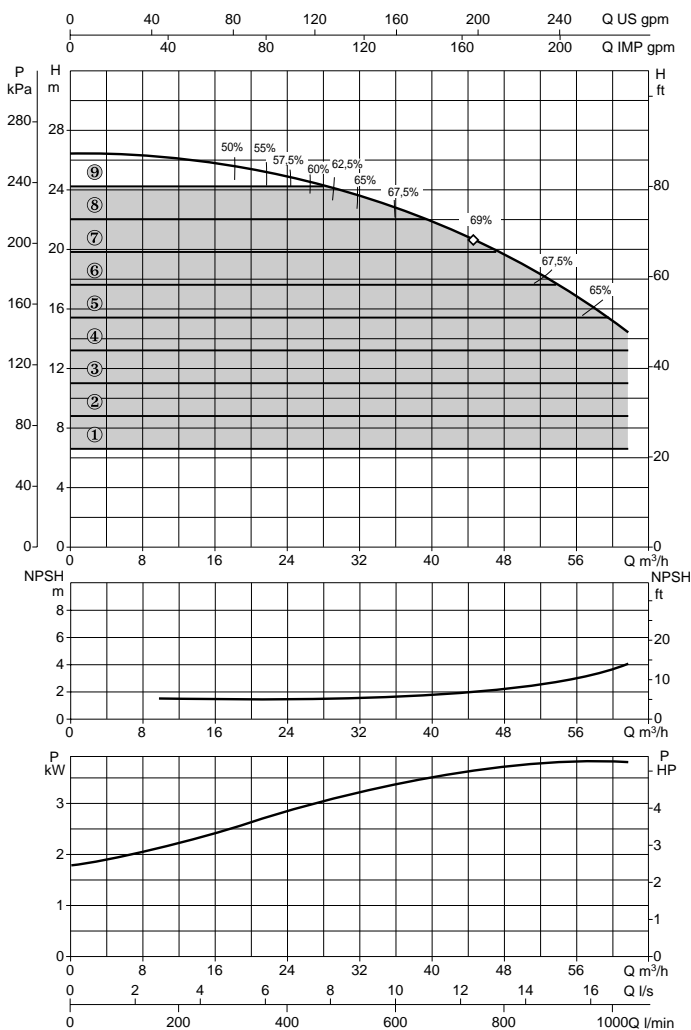
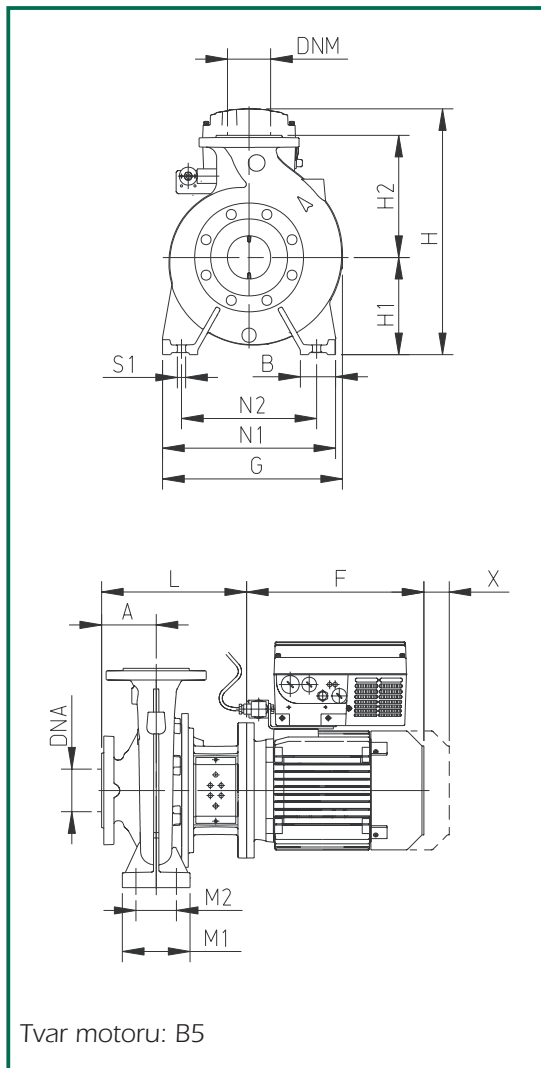

MODEL	DNA	DNM	A	B	E	F	G	H1	H2	H	L	M1	M2	N1	N2	S1	W	*/**	X	Mech. ucpávka Ø (mm)	ROZMĚRY BALENÍ			OB-JEM	HMOT-NOST Kg.
																					A	B	H		
NKP-GE 40-125/139/ 4/2	65	40	80	50	-	328	250	112	140	540	254	100	70	210	160	M12	-	20	100	28	670	420	540	0,15	87,4

** Vložte vyrovnávací podložky dané velikosti pod patky čerpadla (nejsou součástí dodávky).

MODEL	ELEKTRICKÉ PARAMETRY					HYDRAULICKÉ PARAMETRY																			
	MOTOR	NAPÁJECÍ NAPĚTÍ	P2		In A	Q																			
			JMENOVITÝ kW	HP		m ³ /h	0	6	12	18	24	36	48	54	60										
NKP-GE 40-125/139/ 4/2	MEC 112	380/480 V	4	5,5	8,5	H ₁ (m)	26,4	26,2	26	25,6	25	23	19,5	17,5	15										

Výkonové křivky vycházejí z hodnot kinematické viskozity 1 mm²/s při hustotě 1000 kg/m³. Tolerance křivky je v souladu s ISO 9906.

Rozsah teploty kapaliny: od -10°C do +140°C
 Maximální okolní teplota: +40°C

NKP-GE 40-160/158

n = 2900 1/min

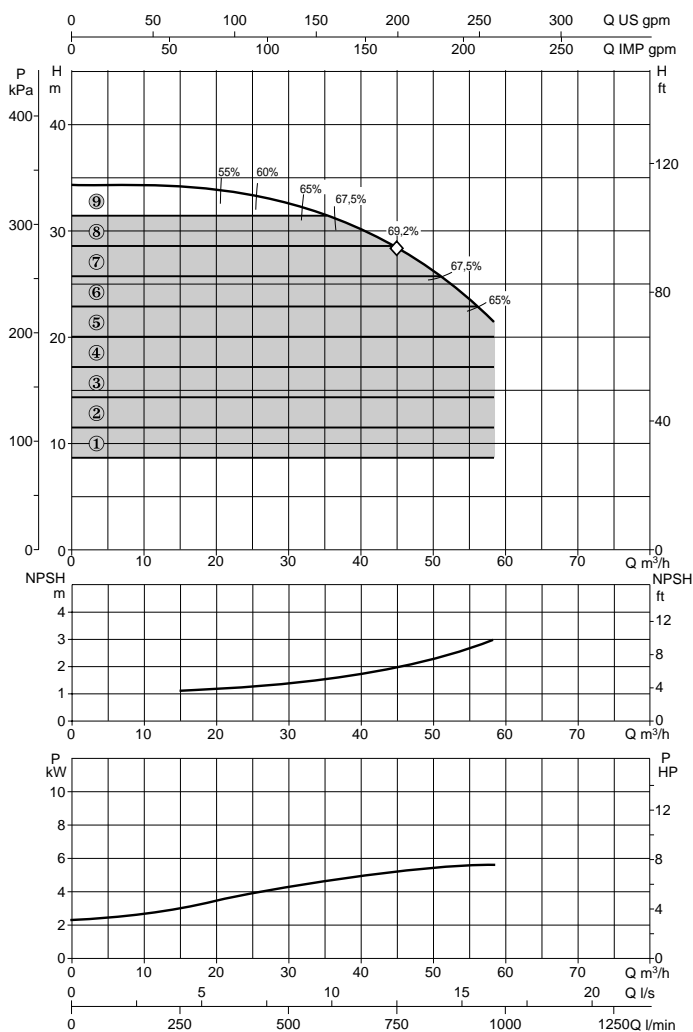
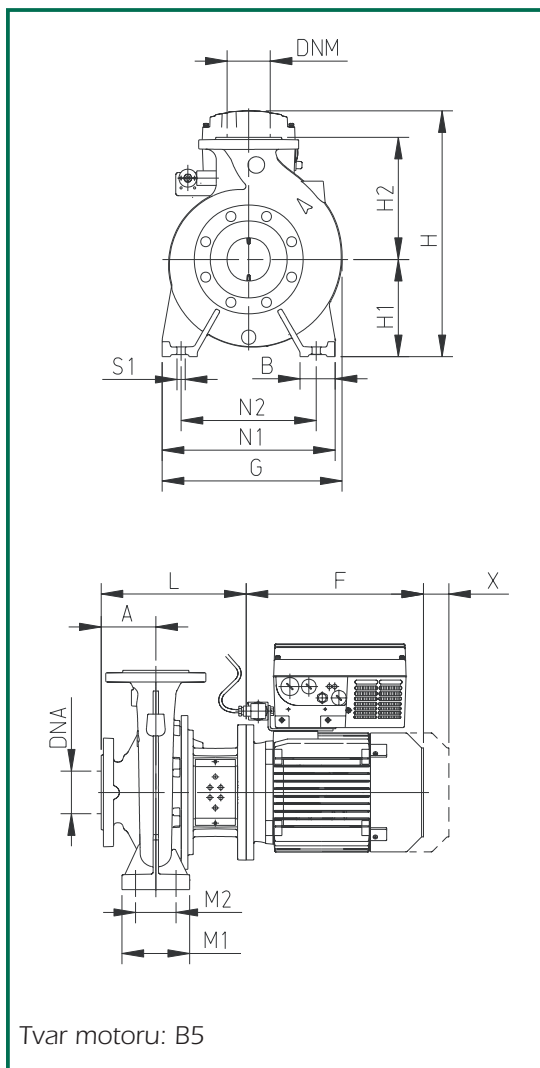

MODEL	DNA	DNM	A	B	E	F	G	H1	H2	H	L	M1	M2	N1	N2	S1	W	*/**	X	Mech. ucpávka Ø (mm)	ROZMĚRY BALENÍ			OB- JEM	HMOT- NOST Kg.
																					A	B	H		
NKP-GE 40-160/158/ 5,5/2	65	40	80	50	-	369,5	300	132	160	520	293	100	70	240	190	M12	-	20	100	28	830	430	520	0,18	87,9

** Vložte vyrovnávací podložky dané velikosti pod patky čerpadla (nejsou součástí dodávky).

MODEL	ELEKTRICKÉ PARAMETRY					HYDRAULICKÉ PARAMETRY																			
	MOTOR	NAPÁJECÍ NAPĚTÍ	P2 JMENOVITÝ		In A	Q																			
			kW	HP		m³/h	0	18	24	30	36	42	48	54	66										
NKP-GE 40-160/158/ 5,5/2	MEC 132 S	380/480 V	5,5	7,5	10,6	l/min	0	300	400	500	600	700	800	900	1100	H (m)	34	34	33,5	32,5	31	29,5	27	24	-

Výkonové křivky vycházejí z hodnot kinematické viskozity 1 mm²/s při hustotě 1000 kg/m³. Tolerance křivky je v souladu s ISO 9906.

Rozsah teploty kapaliny: od -10°C do +140°C
 Maximální okolní teplota: +40°C

NKP-GE 40-160/172

n = 2900 1/min

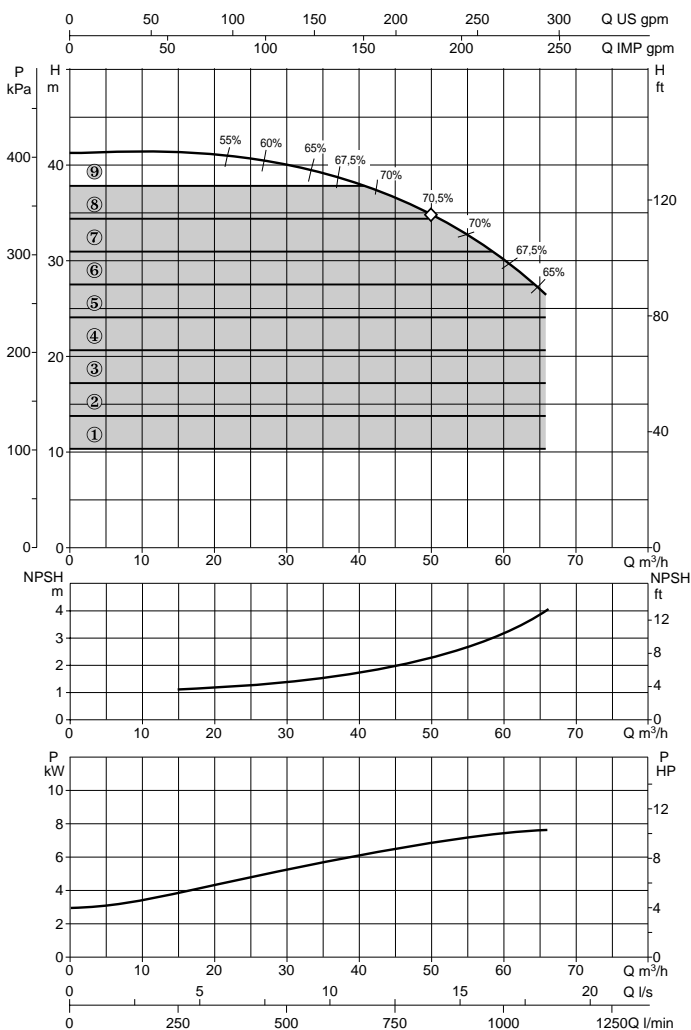
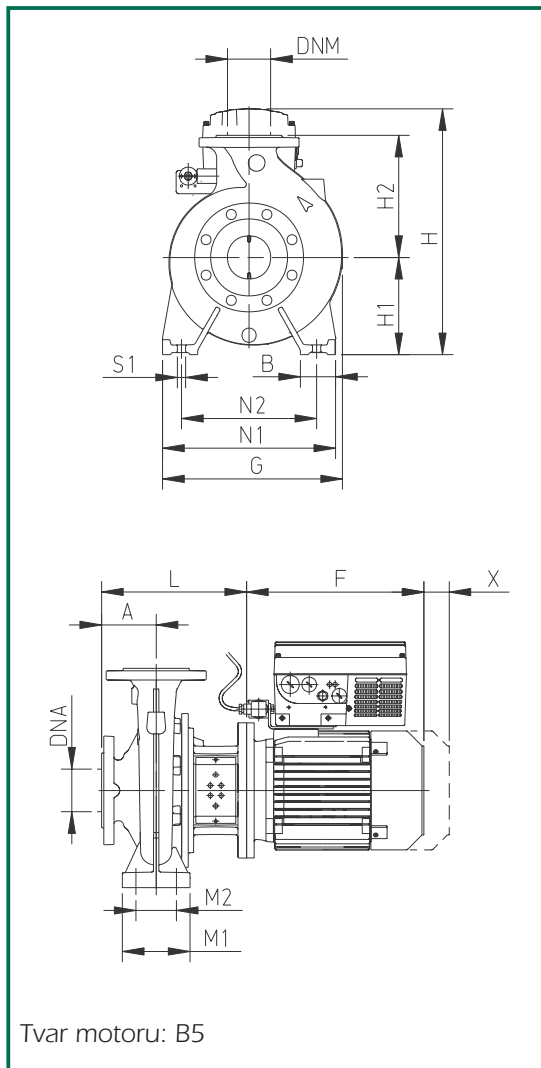

MODEL	DNa	DNM	A	B	E	F	G	H1	H2	H	L	M1	M2	N1	N2	S1	W	*/**	X	Mech. ucpávka Ø (mm)	ROZMĚRY BALENÍ			OB-JEM	HMOT-NOST Kg.
																					A	B	H		
NKP-GE 40-160/172/7,5/2	65	40	80	50	-	369,5	300	132	160	520	293	100	70	240	190	M12	-	20	100	28	830	430	520	0,18	95,1

** Vložte vyrovnávací podložky dané velikosti pod patky čerpadla (nejsou součástí dodávky).

MODEL	ELEKTRICKÉ PARAMETRY					HYDRAULICKÉ PARAMETRY																			
	MOTOR	NAPÁJECÍ NAPĚTÍ	P2		In	Q																			
			JMENOVITÝ kW	HP		m ³ /h	0	18	24	30	36	42	48	54	66										
NKP-GE 40-160/172/7,5/2	MEC 132 S	380/480 V	7,5	10	14,1	l/min	0	300	400	500	600	700	800	900	1100	H (m)	41	41	41	40	39	37,5	35,5	33	26,5

Výkonové křivky vycházejí z hodnot kinematické viskozity 1 mm²/s při hustotě 1000 kg/m³. Tolerance křivky je v souladu s ISO 9906.

Rozsah teploty kapaliny: od -10°C do +140°C
 Maximální okolní teplota: +40°C

NKP-GE 50-125/115

n = 2900 1/min

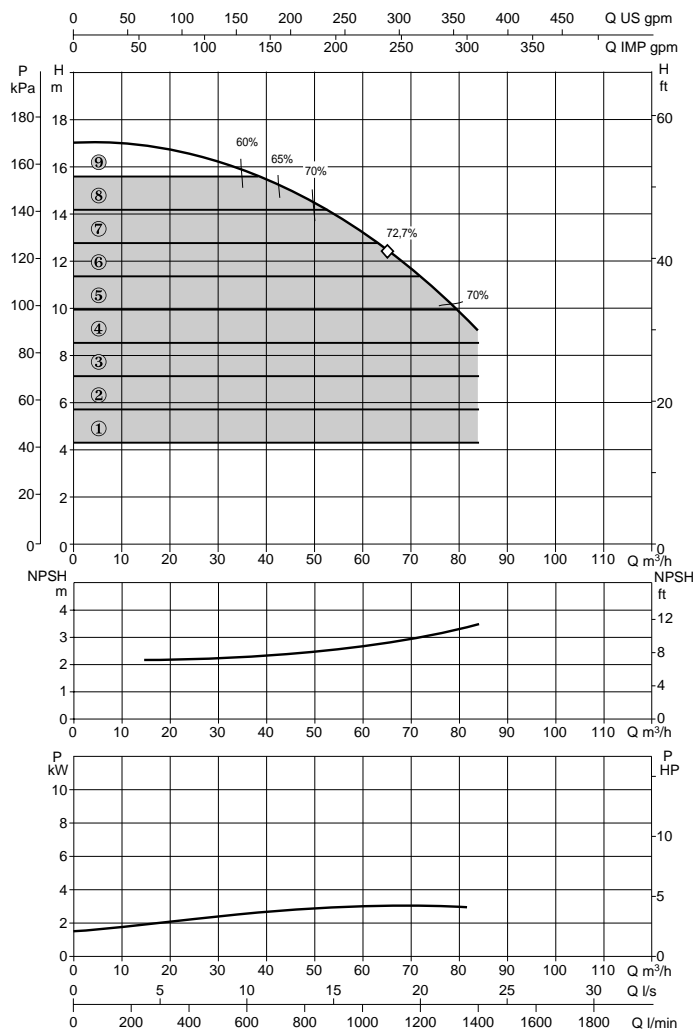
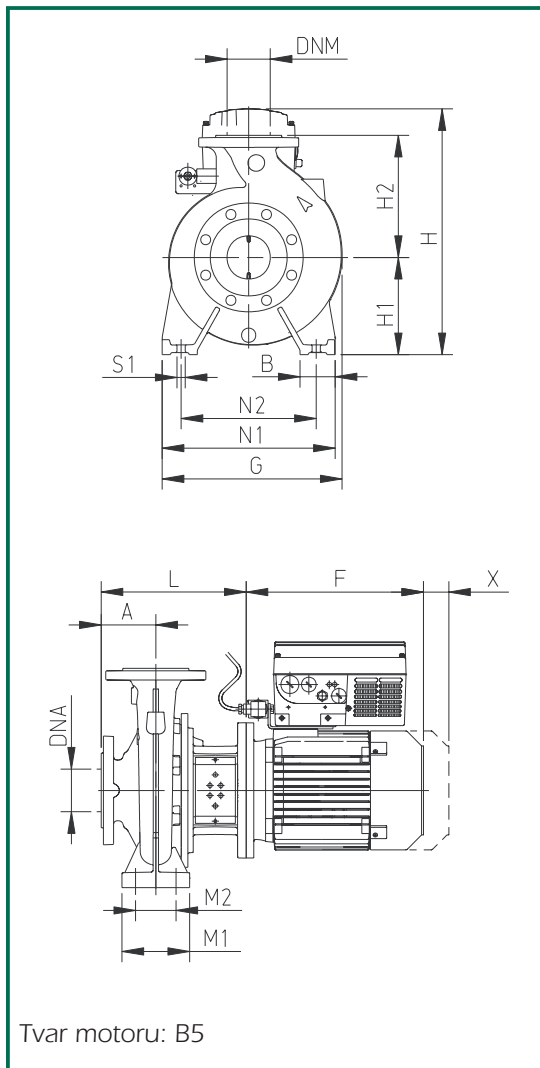

MODEL	DNA	DNM	A	B	E	F	G	H1	H2	H	L	M1	M2	N1	N2	S1	W	*/**	X	Mech. ucpávka Ø (mm)	ROZMĚRY BALENÍ			OB- JEM	HMOT- NOST Kg.
																					A	B	H		
NKP-GE 50-125/115/ 3/2	65	50	100	50	-	305	250	132	160	540	274	100	70	240	190	M12	-	-	100	28	670	420	540	0,15	77,4

MODEL	ELEKTRICKÉ PARAMETRY					HYDRAULICKÉ PARAMETRY									
	MOTOR	NAPÁJECÍ NAPĚTÍ	P2 JMENOVITÝ kW	HP	In A	Q m³/h	0	24	30	42	54	66	84	102	114
NKP-GE 50-125/115/ 3/2	MEC 100	380/480 V	3	4	6,4	Q l/min	0	400	500	700	900	1100	1400	1700	1900
						H (m)	17	16,5	16	15	13,7	12	9	-	-

Výkonové křivky vycházejí z hodnot kinematické viskozity 1 mm²/s při hustotě 1000 kg/m³. Tolerance křivky je v souladu s ISO 9906.

Rozsah teploty kapaliny: od -10°C do +140°C
 Maximální okolní teplota: +40°C

NKP-GE 50-125/125

n = 2900 1/min

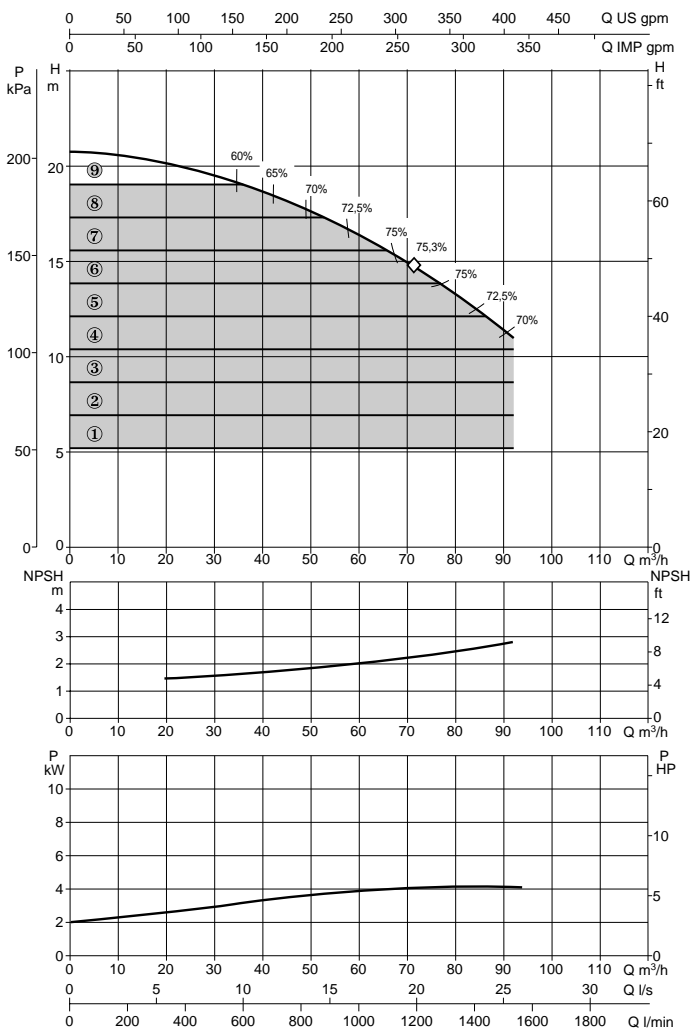
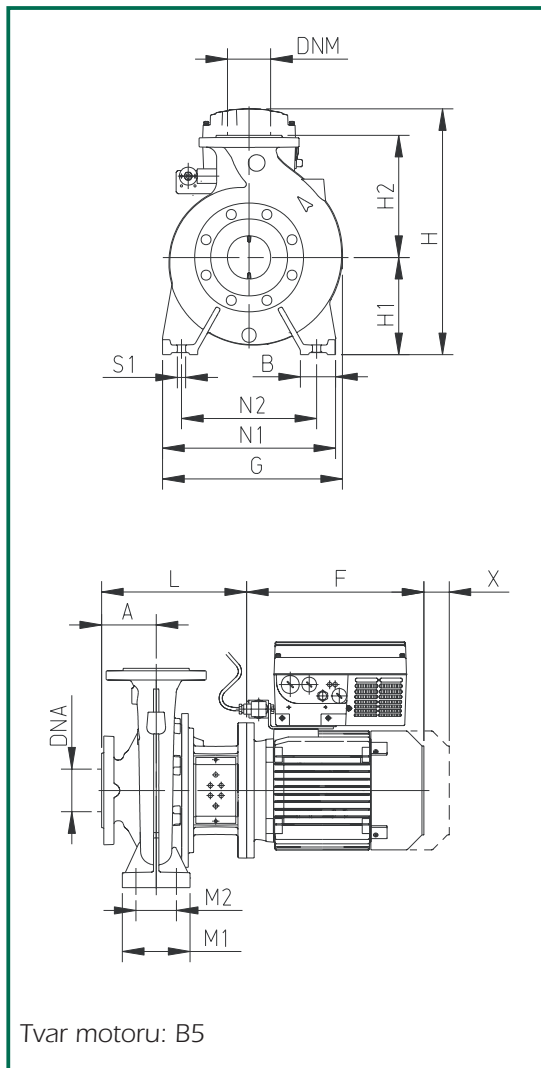

MODEL	DNa	DNM	A	B	E	F	G	H1	H2	H	L	M1	M2	N1	N2	S1	W	*/**	X	Mech. ucpávka Ø (mm)	ROZMĚRY BALENÍ			OB- JEM	HMOT- NOST Kg.
																					A	B	H		
NKP-GE 50-125/125/ 4 /2	65	50	100	50	-	328	250	132	160	540	274	100	70	240	190	M12	-	-	100	28	670	420	540	0,15	90,4

MODEL	ELEKTRICKÉ PARAMETRY					HYDRAULICKÉ PARAMETRY									
	MOTOR	NAPÁJECÍ NAPĚTÍ	P2		In	Q									
			JMENOVITÝ kW	HP		m³/h	0	24	30	42	54	66	84	102	114
NKP-GE 50-125/125/ 4 /2	MEC 112	380/480 V	4	5,5	8,5	H (m)	20,5	20	19,5	18,5	17,5	15,8	12,5	-	-

Výkonové křivky vycházejí z hodnot kinematické viskozity 1 mm²/s při hustotě 1000 kg/m³. Tolerance křivky je v souladu s ISO 9906.

Rozsah teploty kapaliny: od -10°C do +140°C
 Maximální okolní teplota: +40°C

NKP-GE 50-125/135

n = 2900 1/min

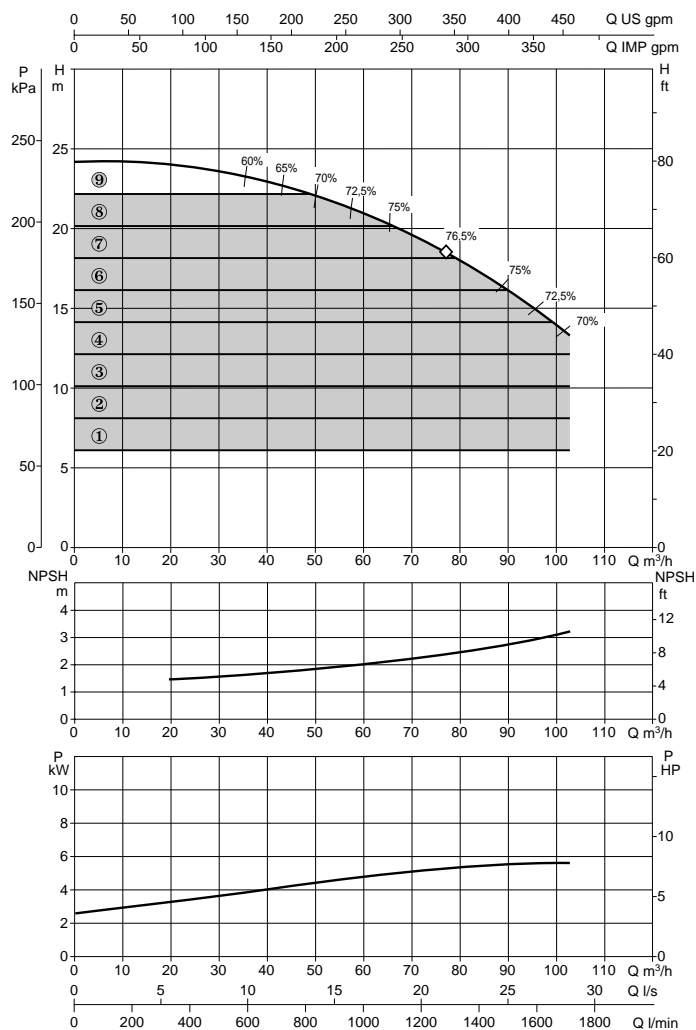
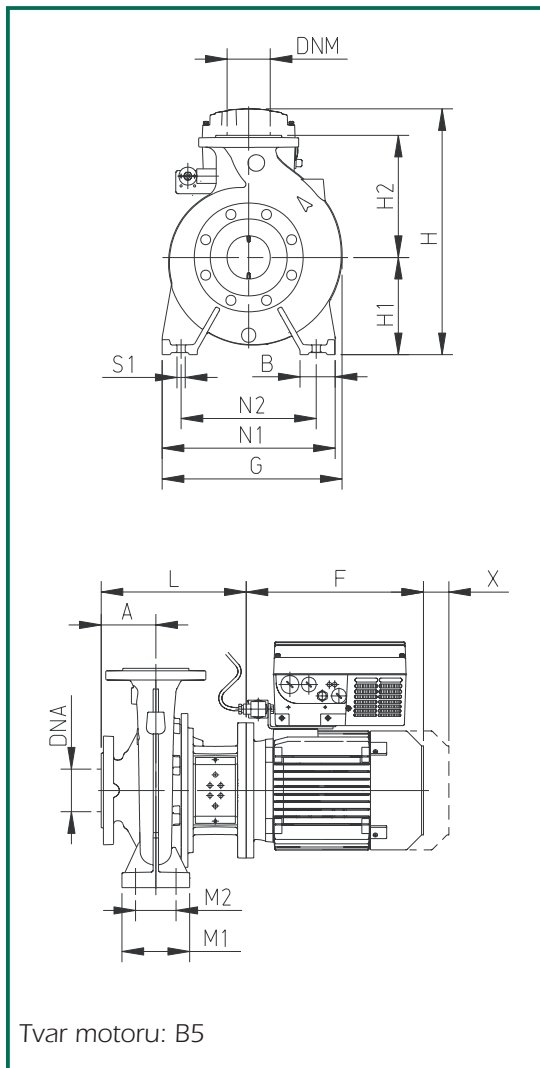

MODEL	DNA	DNM	A	B	E	F	G	H1	H2	H	L	M1	M2	N1	N2	S1	W	*/**	X	Mech. ucpávka Ø (mm)	ROZMĚRY BALENÍ			OB- JEM	HMOT- NOST Kg.
																					A	B	H		
NKP-GE 50-125/135/ 5,5/ 2	65	50	100	50	-	369,5	300	132	160	520	313	100	70	240	190	M12	-	20	100	28	830	430	520	0,18	89,8

** Vložte vyrovnávací podložky dané velikosti pod patky čerpadla (nejsou součástí dodávky).

MODEL	ELEKTRICKÉ PARAMETRY					HYDRAULICKÉ PARAMETRY																			
	MOTOR	NAPÁJECÍ NAPĚTÍ	P2 JMENOVITÝ kW	HP	In A	Q m³/h	0	24	30	42	54	66	84	102	114	Q l/min	0	400	500	700	900	1100	1400	1700	1900
NKP-GE 50-125/135/ 5,5/ 2	MEC 132 S	380/480 V	5,5	7,5	10,6	H (m)	24	23,6	23,5	22,8	21,5	20	17,5	13,4	-										

Výkonové křivky vycházejí z hodnot kinematické viskozity 1 mm²/s při hustotě 1000 kg/m³. Tolerance křivky je v souladu s ISO 9906.

Rozsah teploty kapaliny: od -10°C do +140°C
 Maximální okolní teplota: +40°C

NKP-GE 50-125/144

n = 2900 1/min

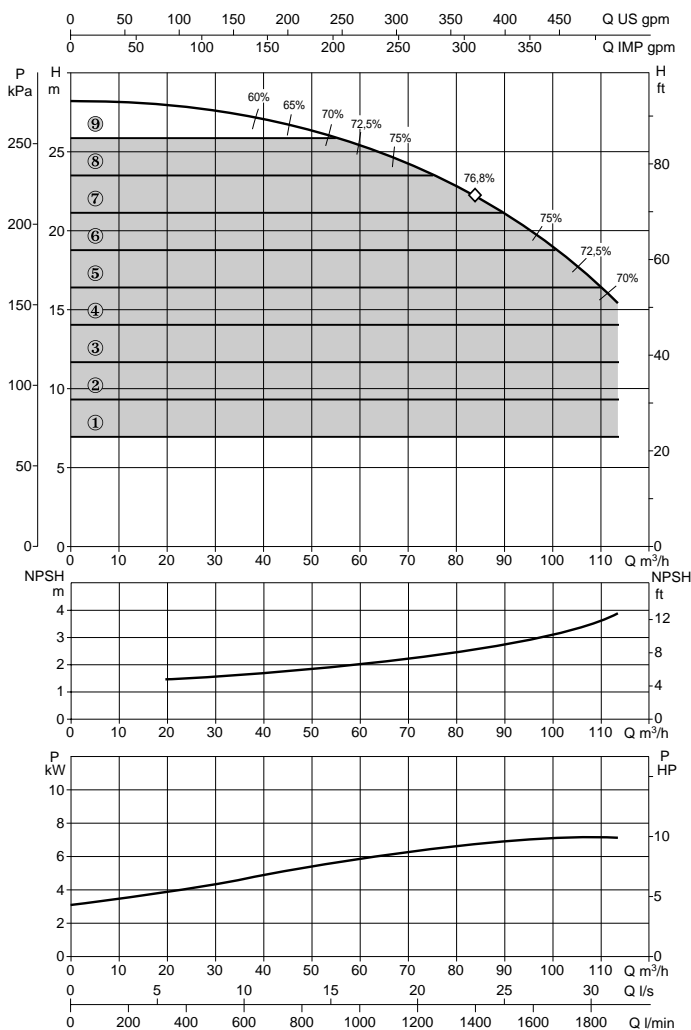
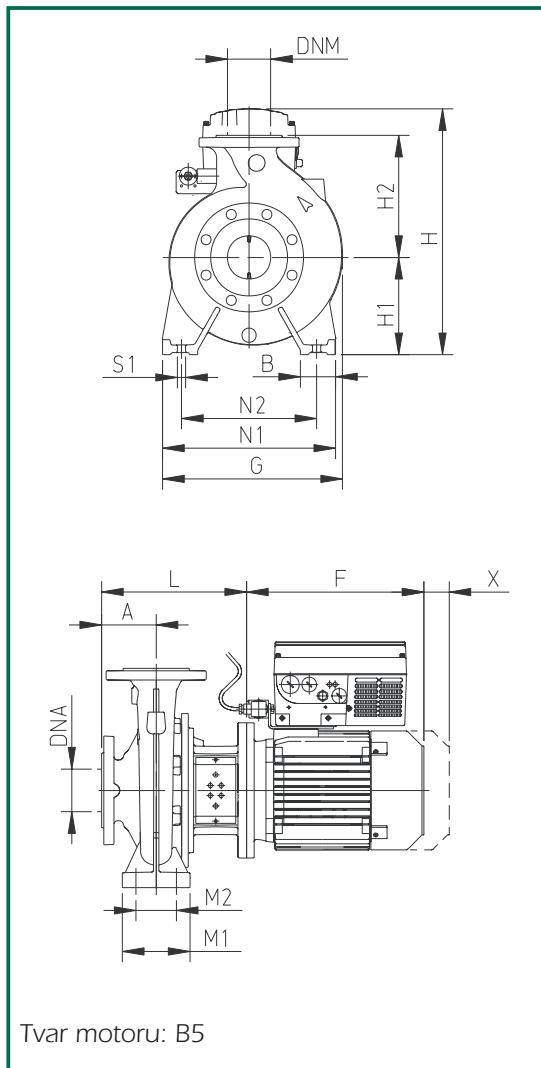

MODEL	DNa	DNM	A	B	E	F	G	H1	H2	H	L	M1	M2	N1	N2	S1	W	*/**	X	Mech. ucpávka Ø (mm)	ROZMĚRY BALENÍ			OB-JEM	HMOT-NOST Kg.
																					A	B	H		
NKP-GE 50-125/144/ 7,5/2	65	50	100	50	-	369,5	300	132	160	520	313	100	70	240	190	M12	-	20-	100	28	830	430	520	0,18	92,8

** Vložte vyrovnávací podložky dané velikosti pod patky čerpadla (nejsou součástí dodávky).

MODEL	ELEKTRICKÉ PARAMETRY					HYDRAULICKÉ PARAMETRY																			
	MOTOR	NAPÁJECÍ NAPĚTÍ	P2		In	Q																			
			JMENOVITÝ kW	HP		m ³ /h	0	24	30	42	54	66	84	102	114										
NKP-GE 50-125/144/ 7,5/2	MEC 132 S	380/480 V	7,5	10	14,1	l/min	0	400	500	700	900	1100	1400	1700	1900	H (m)	28	27,8	27,5	27	25,8	24,5	21,5	18	15,5

Výkonové křivky vycházejí z hodnot kinematické viskozity 1 mm²/s při hustotě 1000 kg/m³. Tolerance křivky je v souladu s ISO 9906.

Rozsah teploty kapaliny: od -10°C do +140°C
 Maximální okolní teplota: +40°C

NKP-GE 50-160/153

n = 2900 1/min

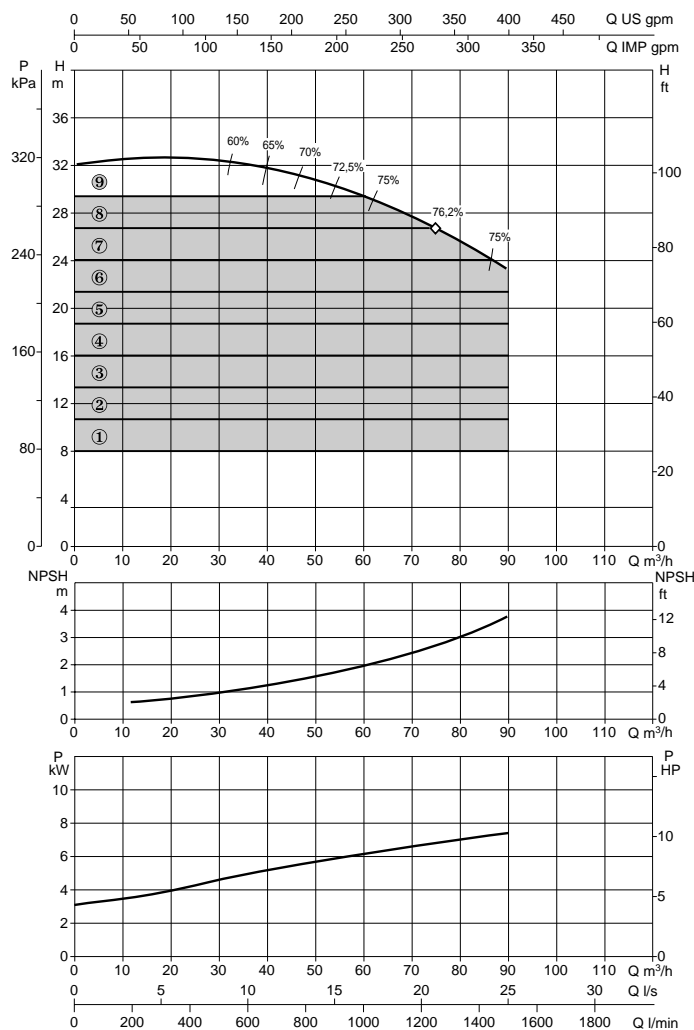
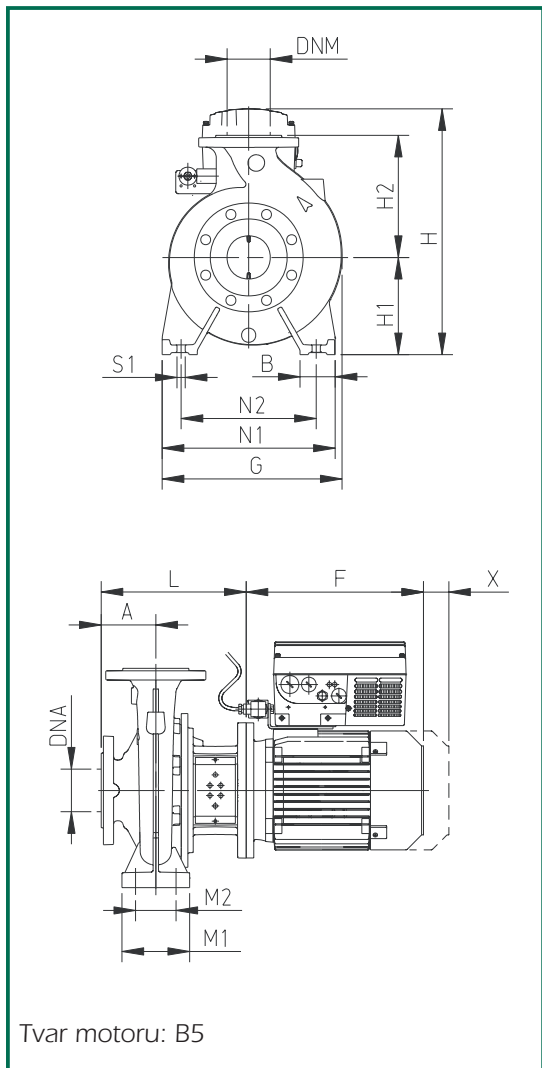

MODEL	DNA	DNM	A	B	E	F	G	H1	H2	H	L	M1	M2	N1	N2	S1	W	*/**	X	Mech. ucpávka Ø (mm)	ROZMĚRY BALENÍ			OB- JEM	HMOT- NOST Kg.
																					A	B	H		
NKP-GE 50-160/153/ 7.5 /2	65	50	100	50	-	369,5	301	160	180	640	313	100	70	240	212	M12	-	-	100	28	1030	530	640	0,35	94,6

MODEL	ELEKTRICKÉ PARAMETRY					HYDRAULICKÉ PARAMETRY																			
	MOTOR	NAPÁJECÍ NAPĚTÍ	P2 JMENOVITÝ kW	HP	In A	Q m³/h	0	24	30	42	54	66	84	102	114	Q l/min	0	400	500	700	900	1100	1400	1700	1900
NKP-GE 50-160/153/ 7.5 /2	MEC 132 S	380/480 V	7,5	10	14,1	H (m)	32	32,4	31,5	31	30,5	28,5	26	25	23,5										

Výkonové křivky vycházejí z hodnot kinematické viskozity 1 mm²/s při hustotě 1000 kg/m³. Tolerance křivky je v souladu s ISO 9906.

Rozsah teploty kapaliny: od -10°C do +140°C
 Maximální okolní teplota: +40°C

NKP-GE 65-125/120-110

n = 2900 1/min

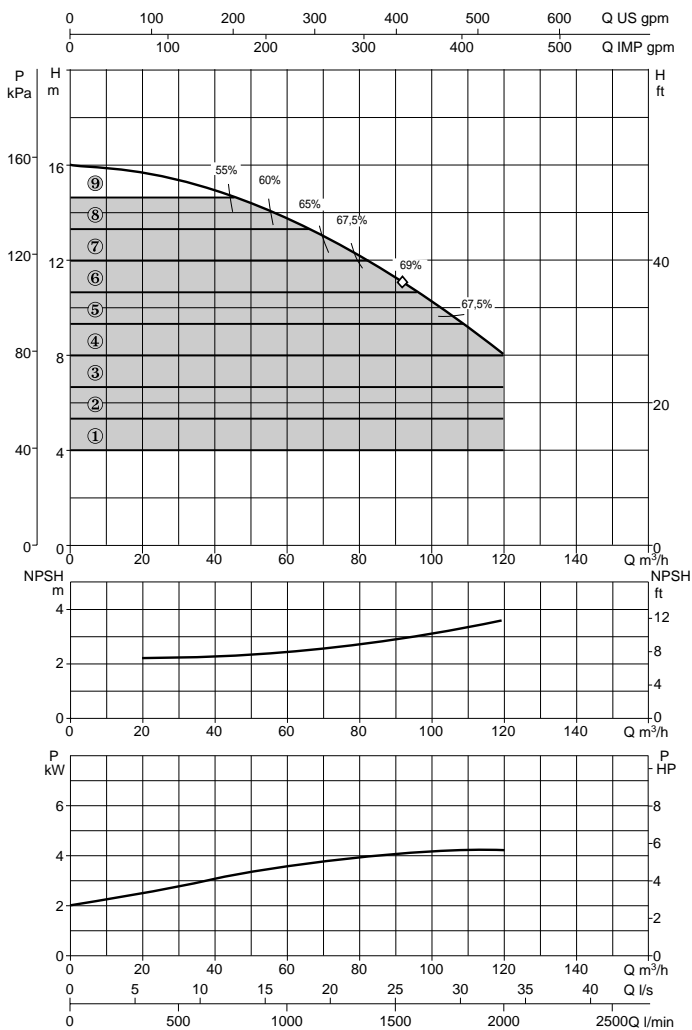
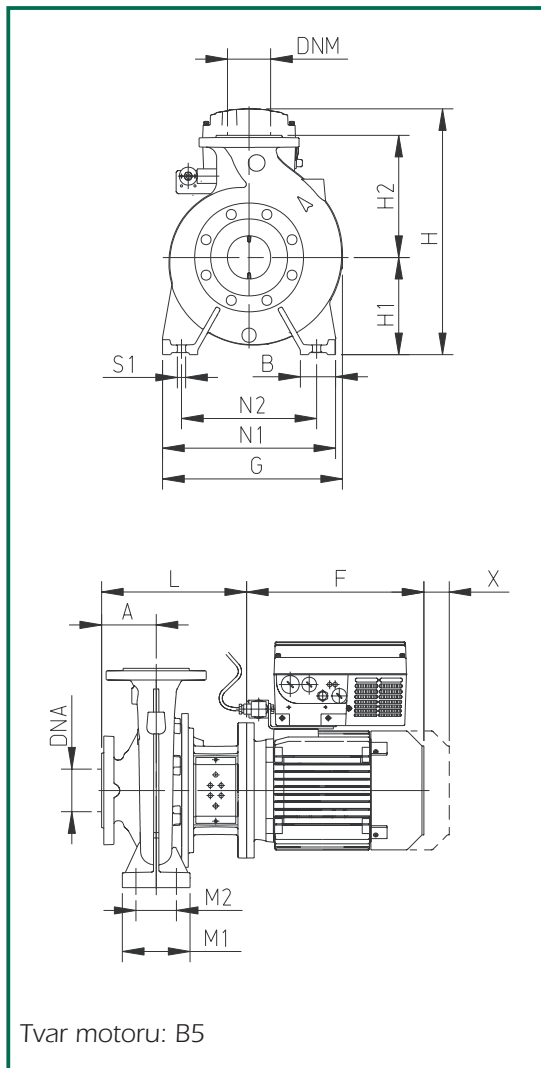

MODEL	DNA	DNM	A	B	E	F	G	H1	H2	H	L	M1	M2	N1	N2	S1	W	*/**	X	Mech. ucpávka Ø (mm)	ROZMĚRY BALENÍ			OB-JEM	HMOT-NOST Kg.
																					A	B	H		
NKP-GE 65-125/120-110/4/2	80	65	100	65	-	328	286	160	180	540	274	125	95	280	212	M12	-	-	100	28	670	420	540	0,15	95,4

MODEL	ELEKTRICKÉ PARAMETRY					HYDRAULICKÉ PARAMETRY																			
	MOTOR	NAPÁJECÍ NAPĚTÍ	P2		In A	Q																			
			JMENOVITÝ kW	HP		m ³ /h	0	36	60	72	78	84	102	114	150										
NKP-GE 65-125/120-110/4/2	MEC 112	380/480 V	4	5,5	8,5	H (m)	16	15	13,3	12,3	12	11,4	8,5	8	-										

Výkonové křivky vycházejí z hodnot kinematické viskozity 1 mm²/s při hustotě 1000 kg/m³. Tolerance křivky je v souladu s ISO 9906.

Rozsah teploty kapaliny: od -10°C do +140°C
 Maximální okolní teplota: +40°C

NKP-GE 65-125/127

n = 2900 1/min

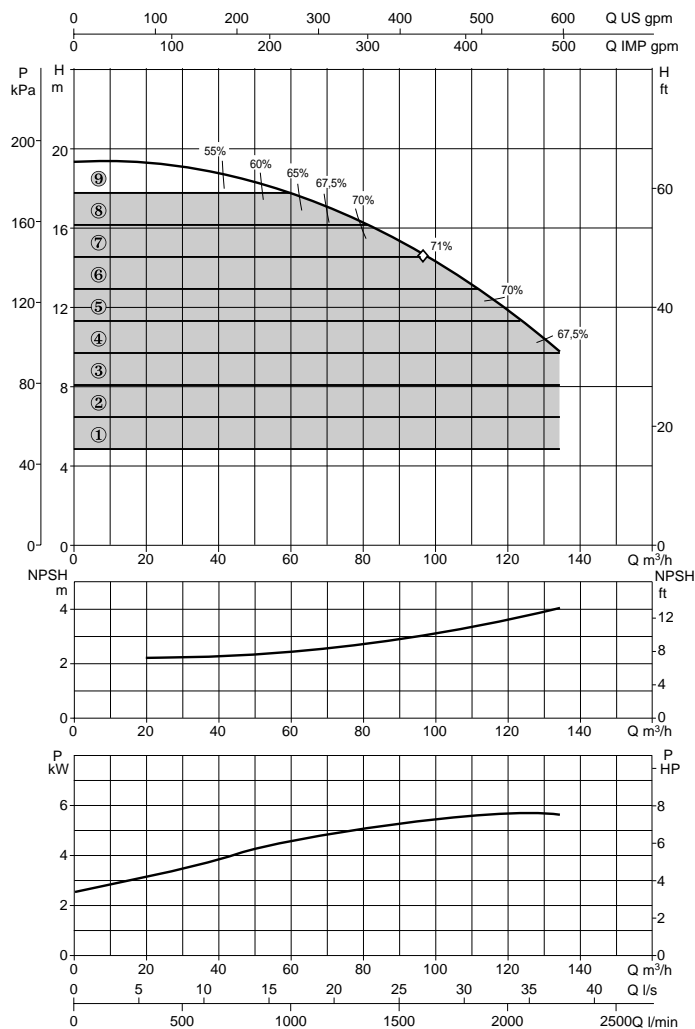
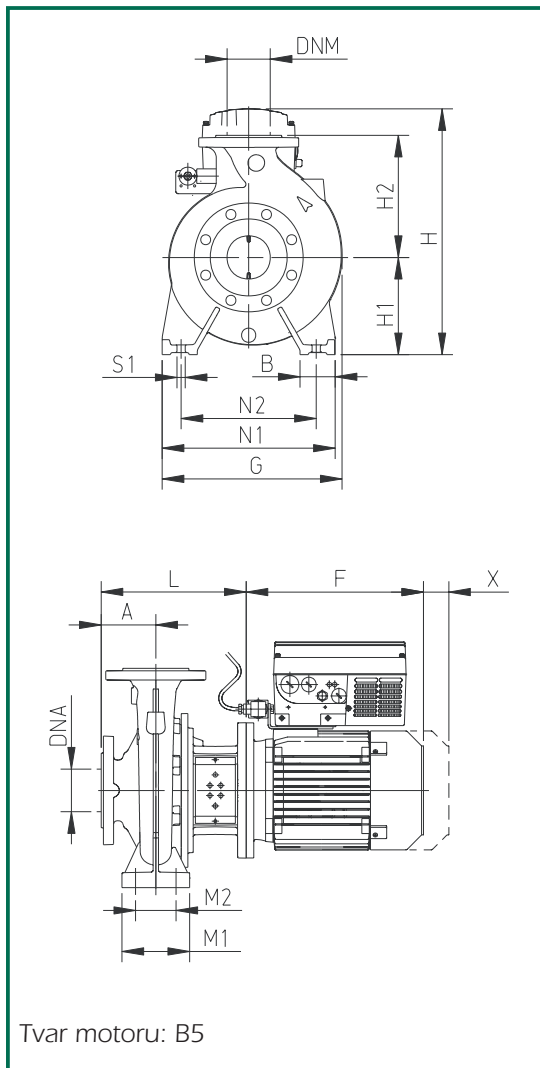

MODEL	DNA	DNM	A	B	E	F	G	H1	H2	H	L	M1	M2	N1	N2	S1	W	*/**	X	Mech. ucpávka Ø (mm)	ROZMĚRY BALENÍ			OB- JEM	HMOT- NOST Kg.
																					A	B	H		
NKP-GE 65-125/127/ 5,5/ 2	80	65	100	65	-	369,5	300	160	180	520	313	125	95	280	212	M12	-	-	100	28	830	430	520	0,18	121,4

MODEL	ELEKTRICKÉ PARAMETRY					HYDRAULICKÉ PARAMETRY									
	MOTOR	NAPÁJECÍ NAPĚTÍ	P2 JMENOVITÝ kW	HP	In A	Q m³/h	0	36	60	72	78	84	102	114	150
NKP-GE 65-125/127/ 5,5/ 2	MEC 132 S	380/480 V	5,5	7,5	10,6	Q l/min	0	800	1000	1200	1300	1400	1700	1900	2500
						H (m)	19,5	19	18,1	17,2	16,9	16,5	14,5	13	-

Výkonové křivky vycházejí z hodnot kinematičké viskozity 1 mm²/s při hustotě 1000 kg/m³. Tolerance křivky je v souladu s ISO 9906.

Rozsah teploty kapaliny: od -10°C do +140°C
 Maximální okolní teplota: +40°C

NKP-GE 65-125/137

n = 2900 1/min

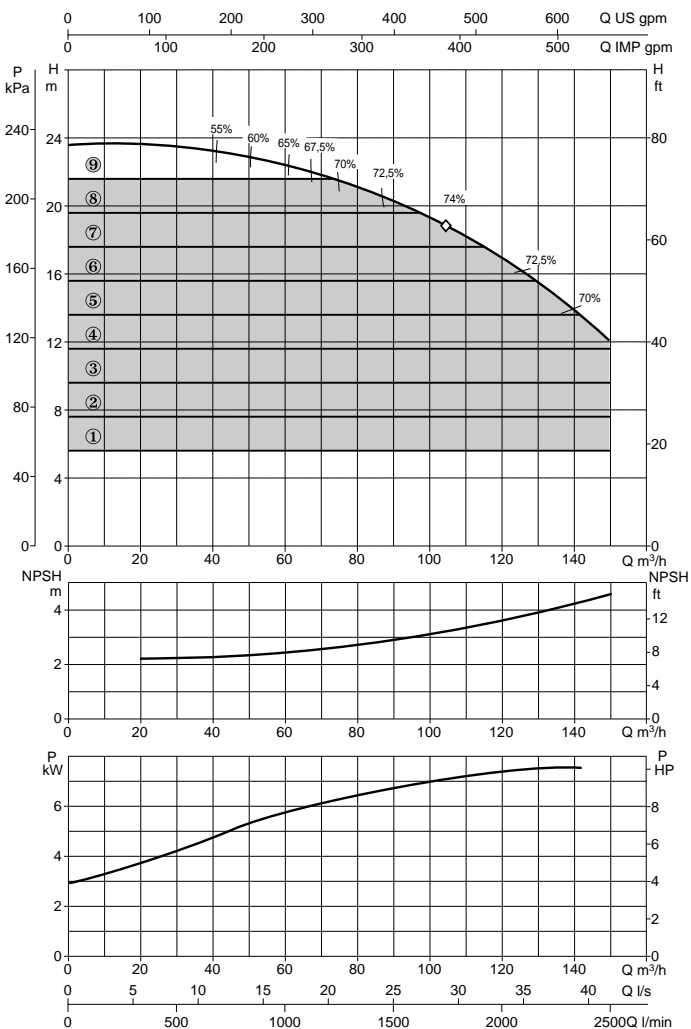
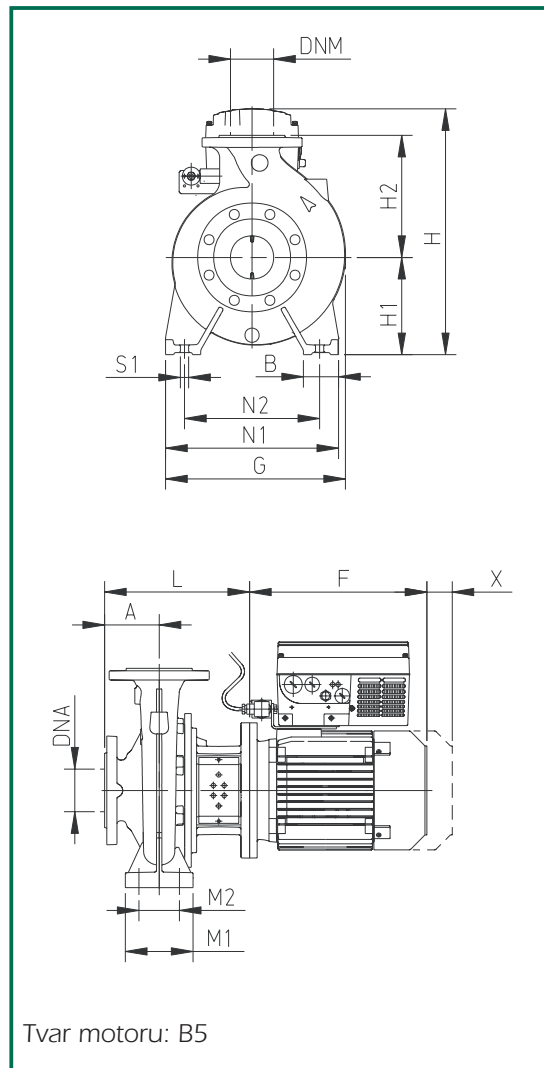

MODEL	DNA	DNM	A	B	E	F	G	H1	H2	H	L	M1	M2	N1	N2	S1	W	*/**	X	Mech. ucpávka Ø (mm)	ROZMĚRY BALENÍ			OB- JEM	HMOT- NOST Kg.
																					A	B	H		
NKP-GE 65-125/137/7,5/2	80	65	100	65	-	369,5	300	160	180	520	313	125	95	280	212	M12	-	-	100	28	830	430	520	0,18	97,1

MODEL	ELEKTRICKÉ PARAMETRY					HYDRAULICKÉ PARAMETRY																		
	MOTOR	NAPÁJECÍ NAPĚTÍ	P2		In	Q																		
			JMENO- VÝ kW	HP		0	36	60	72	78	84	102	114	150										
NKP-GE 65-125/137/7,5/2	MEC 132 S	380/480 V	7,5	10	14,1	0	800	1000	1200	1300	1400	1700	1900	2500	H (m)	23,5	23,1	22,5	21,6	21,1	20,7	19	17,5	12